

BMW 1 Series



118i  
118d  
120i  
M140i

駆けぬける歓び



# THE BMW 1 SERIES.

**BMW EFFICIENT DYNAMICS.**  
LESS EMISSIONS. MORE DRIVING PLEASURE.

**THE NEXT  
100 YEARS**







## THE BMW 1 SERIES. 歓びを分かち合えば、人生は輝く。

### 掲載モデル

#### BMW 118i M SPORT

エンジン:	直列3気筒DOHCガソリン (BMWツインパワー・ターボ)
最高出力:	100kW[136ps]
ホイール:	18インチ M ライト・アロイ・ホイール・ ダブルスポーク・スタイリング461M* (オプション)
ボディ・カラー:	アルピン・ホワイトⅢ
シート・マテリアル&カラー:	ヘキサゴン・クロス/アルカンタラ・ コンビネーション [アンソラジット/ブルー・ハイライト]
インテリア・トリム:	アルミニウム・ヘキサゴン・トリム/ ハイグロス・ブラック・ハイライト

\* 写真のM スポーツ・ブレーキは、ファスト・トラック・パッケージとして設定可能です。

powered by 

### INNOVATION AND TECHNOLOGY.

- 18 BMW TWIN POWER TURBO ENGINES**  
BMW EfficientDynamicsの核心。
- 20 BMW EFFICIENT DYNAMICS**  
最高の走る歓び、最小の燃料消費量。
- 22 CHASSIS**  
ダイナミックな走りをもたらす最良の基盤。
- 24 BMW CONNECTED DRIVE**  
つながることから、自由がひろがる。
- 28 SAFETY**  
BMWの最先端テクノロジーが叶える、比類なき安全性。



### EQUIPMENT AND OVERVIEW.

- 32 EQUIPMENT**  
デザイン・ライン、標準/オプション装備
- 46 COLORS, UPHOLSTERY AND INTERIOR TRIMS**  
ボディ・カラー、シート・マテリアル&カラー、インテリア・トリム、  
インテリア・カラー
- 50 TECHNICAL DATA**
- 54 BMW SERVICE AND BMW FINANCIAL SERVICES**

[www.bmw.co.jp/1series](http://www.bmw.co.jp/1series)

※ 写真は日本仕様とは一部異なります。また、一部オプションを含みます。





「  
こだわったのは、  
正真正銘の  
」

# 愉しさ そのもの。

単調な毎日よ、さようなら。

走り出そう、輝きに満ちた毎日へ。BMW 1シリーズ。

すべては、スポーティなデザイン、刺激に満ちたダイナミズム、そして高い効率の成果です。さらにBMWコネクテッド・ドライブ\*で、あなたを笑顔にさせるすべてのものを友人や家族といつでもどこでも共有することができるのです。BMWが考える愉しさとは、まさにこういうこと。これこそが、まさにBMW 1シリーズなのです。

\* BMWコネクテッド・ドライブ・スタンダードは標準装備、BMWコネクテッド・ドライブ・プレミアムはオプションです。





「  
胸躍る時間を  
満喫しよう。  
」

個性と奔放さの出逢い。

それこそが、純粋なアドレナリン。

BMWツインパワー・ターボ・テクノロジーとドライバーの要求に瞬時に応えるレスポンス。BMW 1シリーズの革新的な走りは、日常のあらゆる場面を刺激的で満ち足りたひとときに変えてゆきます。さあ、毎日を躍動させる駆けぬける喜びを感じてください。







「 「  
「 **そうです。そのクルマは、**  
」 **ウインクするのです。**  
」

**あなたを見るたびに、何度でも。**

フラットでダイナミックなデザインを採用したLEDヘッドライト\*。そのふたつの瞳の間に位置するBMWらしさの象徴、キドニー・グリルは、精悍なスタイリングに宿るパワーの証です。そして特徴的な2分割のL字型LEDテールライトは、路上の注目を独り占めします。百聞は一見に如かず。まずは、目の前で微笑むBMW 1シリーズの魅力をご堪能ください。

\* モデルにより装備の設定が異なります。







「 「  
**走り出せば、  
歓喜の波が押し寄せる。**  
」 」

退屈なんてしたくない。いつもアクティブに。  
BMW 1シリーズと出掛けるすべての旅を爽快な体験に変えるのは、刺激的なドライビング・ダイナミクスと新鮮で自信に満ちたデザインの絶妙なブレンドです。クルマを駆るといふ毎日の行動を心が踊る興奮の連続にしたいのなら、今すぐ、ドライバーズ・シートへ飛び乗ってください。





「 「  
クルマの外にも中にも、  
溢れる喜び。  
」 」

**BMW 1シリーズ。見て、触れて、聴く喜びのために。**

モダンなデザインのエクステリアと特徴的なインテリアを体験してください。そして同じくクオリティの高い、本格的なサウンドも。harman/kardon サラウンド・サウンド・システム\*を装備すれば、車内に設置された12個のスピーカーが臨場感溢れる高品位サウンドを実現。あなたのスタイルにぴったりな、そしてBMW 1シリーズで聴くのに相応しい音楽を、いつでも最高の音質で聴くことができます。

\* オプション

※ 写真は日本仕様とは一部異なります。また、一部オプションを含みます。





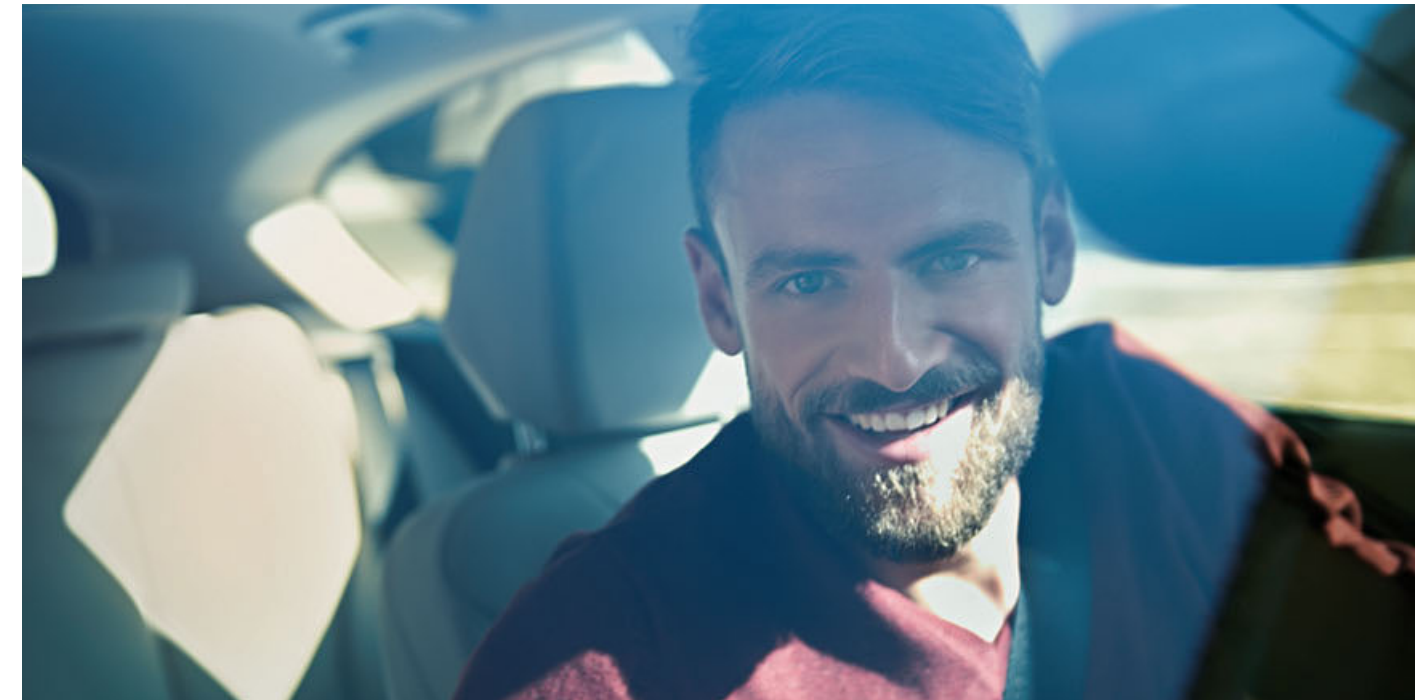

「 「  
走り出そう、  
果てしない冒険へ。  
」 」

**BMW 1シリーズは、燃費については儉約家です。**

BMW EfficientDynamicsの理念に基づく革新的なテクノロジーは、最大限の駆けぬける喜びをもたらします。いかなるドライブにおいても、BMW 1シリーズは、走りに対して一切妥協しないのです。



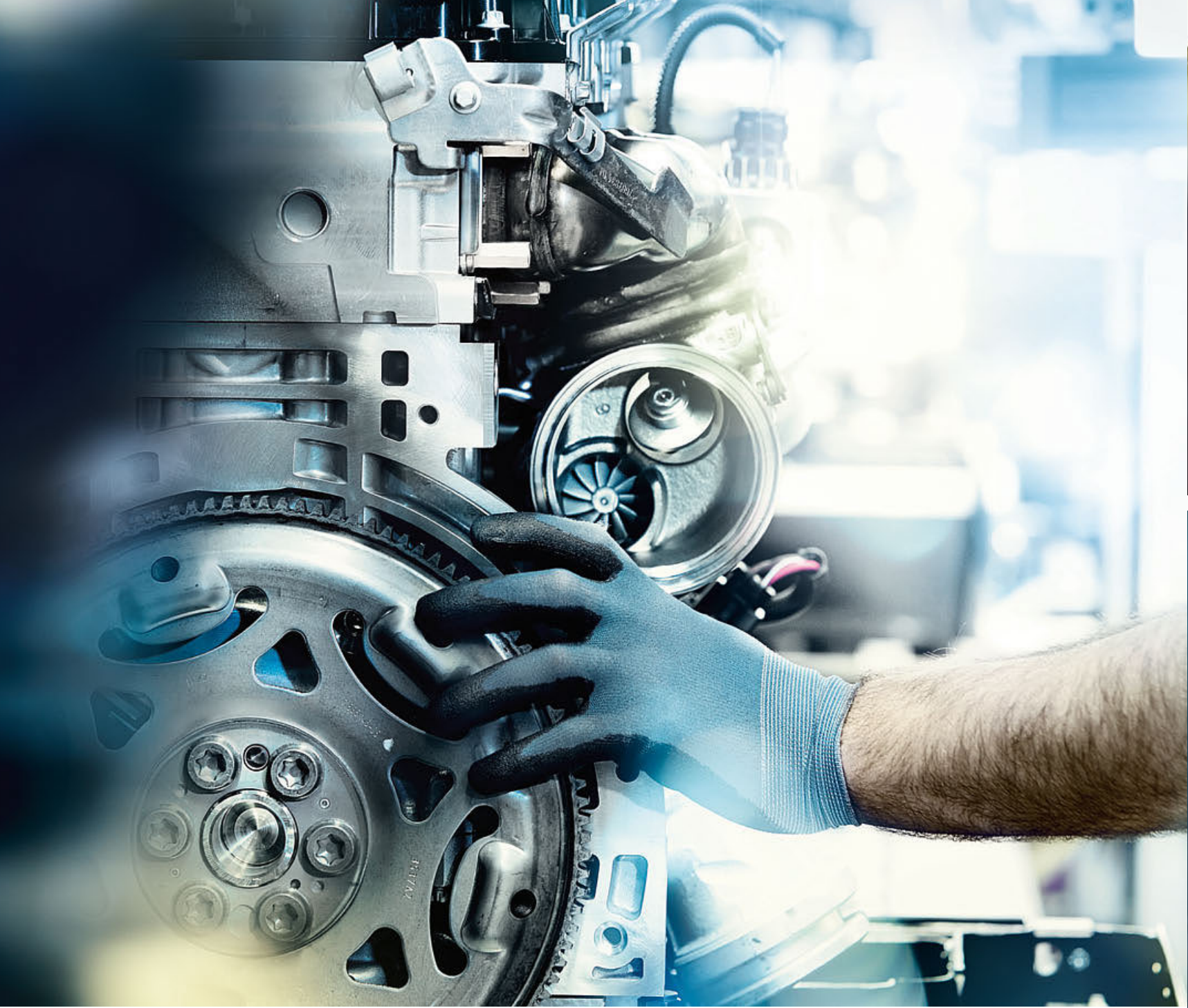

## INNOVATION AND TECHNOLOGY.

**BMW TWIN POWER TURBO ENGINES:** BMW EfficientDynamicsの核心。

**BMW EFFICIENT DYNAMICS:** 最高の走る喜び、最小の燃料消費量。

**CHASSIS:** ダイナミックな走りをもたらす最良の基盤。

**BMW CONNECTED DRIVE:** つながることから、自由がひろがる。

**SAFETY:** BMWの最先端テクノロジーが叶える、比類なき安全性。



## BMW TwinPower Turbo engines. BMW EfficientDynamicsの核心。

すべてのBMWエンジンに共通する特長。それは、圧倒的なパワー、洗練されたフィール、卓越した回転上昇特性に他なりません。そして、BMW EfficientDynamicsの理念がさらなる進化を実現させました。数々の革新テクノロジーによって、効率的な走りや燃料消費量の低減を追求したのです。BMWツインパワー・ターボ・テクノロジーを採用したBMW 1シリーズのエンジンは、最大限のドライビング・プレジャーと優れた燃費性能を約束します。

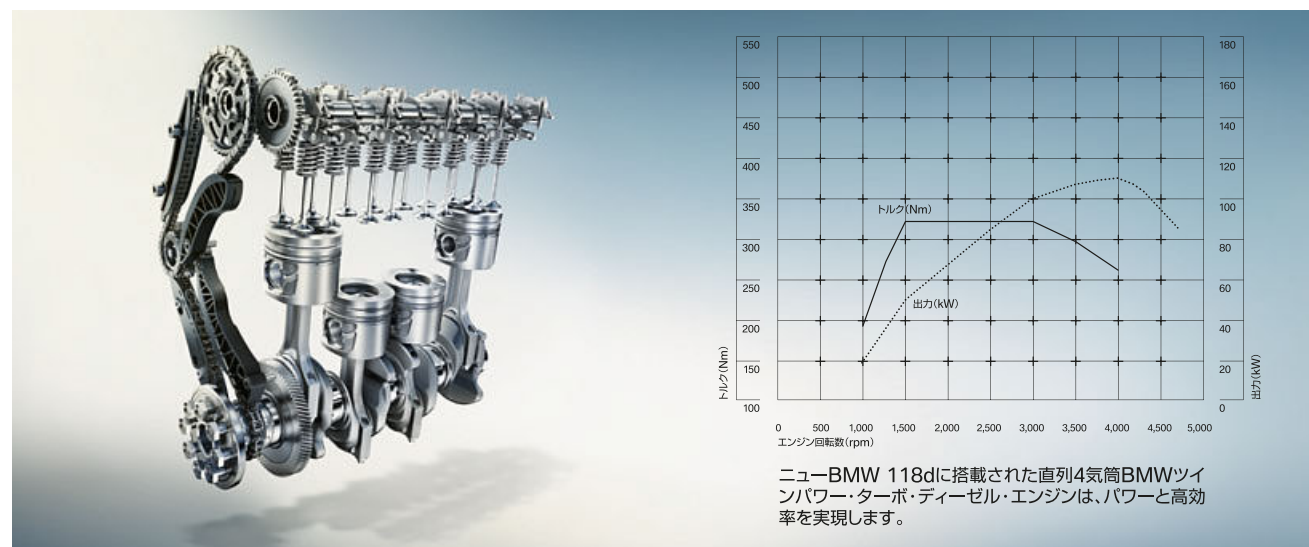

### BMWの革新を凝縮した、新世代のエンジン。

BMW 1シリーズは、最新のBMWツインパワー・ターボ・テクノロジーと、アルミニウム合金製クランク・ケースの採用により、軽量で高性能、高効率を実現した、新世代の直列3気筒、4気筒エンジンを搭載しました。ガソリン・エンジンには、高圧の燃料を極めて高い精度で燃焼室内に直接噴射する高精度ダイレクト・インジェクション・システムやターボチャージャーをはじめ、吸気と排気のパルプ・タイミングを最適に調整するダブルVANOS、さらにインテーク・バルブのリフト量を無段階に変調制御するバルブトロニックなど、最先端技術が凝縮されています。その優れたパフォーマンスと効率の高さで、新基準を確立しました。クリーン・ディーゼル・エンジンでは、可変ジオメトリー・ターボチャージャーと新世代の共通レール・ダイレクト・インジェクション・システムを組み合わせました。8速オートマチック・トランスミッションとあわせて、最高の効率と極めて滑らかなシフト・チェンジを実現します。

### ニューBMW 118d

- 2.0ℓ直列4気筒BMWツインパワー・ターボ・ディーゼル・エンジン
- 最高出力 110kW(150ps)/4,000rpm
- 最大トルク 320Nm(32.6kgm)/1,500-3,000rpm
- 0-100km/h加速 8.1秒<sup>\*1</sup>
- 燃料消費率 22.2km/ℓ<sup>\*2</sup>



### ニューBMW 120i

- 1.6ℓ直列4気筒BMWツインパワー・ターボ・ガソリン・エンジン
- 最高出力 135kW(184ps)/5,000rpm
- 最大トルク 270Nm(27.5kgm)/1,350-4,600rpm
- 0-100km/h加速 7.1秒<sup>\*1</sup>
- 燃料消費率 15.9km/ℓ<sup>\*2</sup>



### BMW 118i

- 1.5ℓ直列3気筒BMWツインパワー・ターボ・ガソリン・エンジン
- 最高出力 100kW(136ps)/4,400rpm
- 最大トルク 220Nm(22.4kgm)/1,250-4,300rpm
- 0-100km/h加速 8.7秒<sup>\*1</sup>
- 燃料消費率 18.1km/ℓ<sup>\*2</sup>

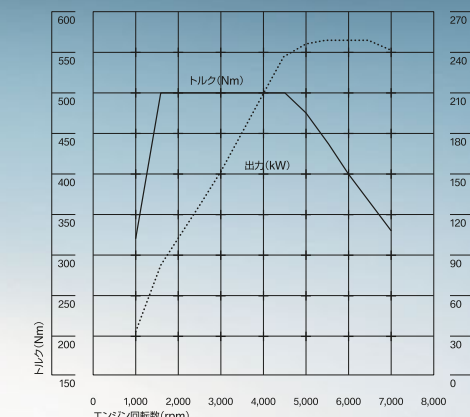
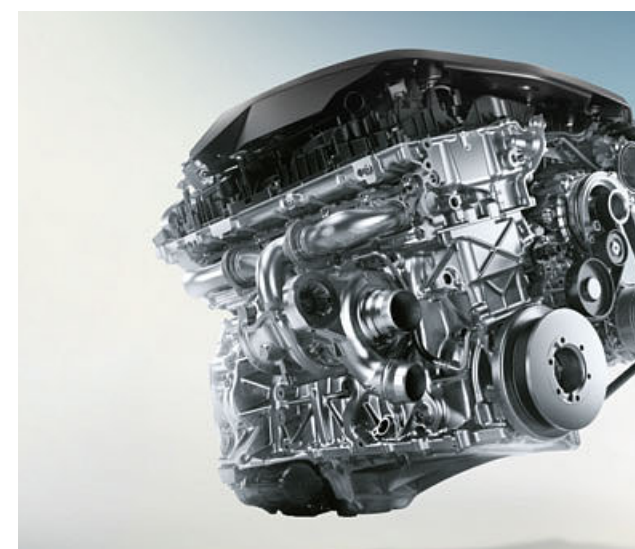

3.0ℓ直列6気筒BMW M Performanceツインパワー・ターボ・ガソリン・エンジンは、最高出力250kW(340ps)/5,500rpm、最大トルク500Nm(51.0kgm)/1,520-4,500rpmを発生します。

### ニューBMW M140i

- 3.0ℓ直列6気筒BMW M Performanceツインパワー・ターボ・ガソリン・エンジン
- 最高出力 250kW(340ps)/5,500rpm
- 最大トルク 500Nm(51.0kgm)/1,520-4,500rpm
- 0-100km/h加速 4.6秒<sup>\*1</sup>
- 燃料消費率 13.4km/ℓ<sup>\*2</sup>



**M PERFORMANCE**

**BMW EFFICIENT DYNAMICS.**  
LESS EMISSIONS. MORE DRIVING PLEASURE.

\*1: ヨーロッパ仕様車値(自社データ)

\*2: 燃料消費率JC08モード(国土交通省審査値)。燃料消費率は、定められた試験条件での値です。使用環境(気象、渋滞等)や運転方法(急発進、エアコン使用等)に応じて燃料消費率は異なります。



## BMW EfficientDynamics.

最高の走る喜び、最小の燃料消費量。

BMWの「駆けぬける喜び」という、紛れもない目的地。そのゴールは、パフォーマンスや燃料消費量的一方だけを追求しては辿り着くことはできません。BMW EfficientDynamicsとは、燃料消費量と排出ガスを最小限に抑えながら、ダイナミクスと走る喜びを最大限に向上させる、BMWの戦略です。これは駆動系からエネルギー・マネジメント、車両開発コンセプトに至るまで包括的に追求され、そこから生まれたテクノロジーがすべてのBMW車に息づいているのです。

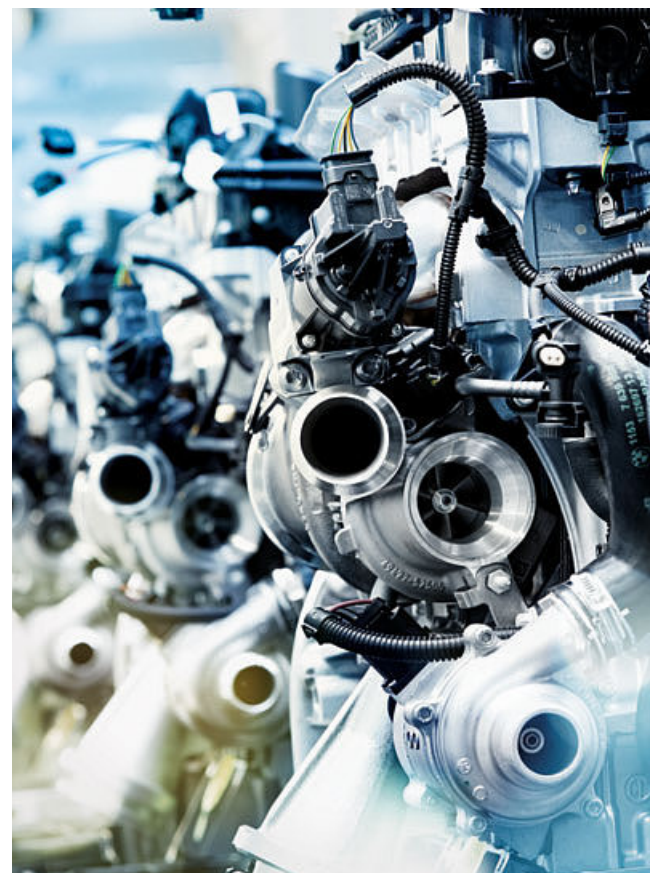

ダイナミックで効率的。8速オートマチック・トランスミッション(ステップトロニック付)\*。

8速オートマチック・トランスミッション(ステップトロニック付)が、極めて滑らかで正確なギヤ・シフトを実現しました。それぞれのギヤのレシオが近いため、効率の良いエンジン回転数をより長く維持して走行することが可能になり、燃料消費量の低減に貢献します。マニュアル・モードでは、シフト・インジケータが、燃費消費量を抑える最適なシフト・ポジションとシフト・チェンジのタイミングをアドバイスします。

\* モデルにより装備の設定が異なります。



**BMWツインパワー・ターボ・テクノロジー**：ガソリン・エンジンでは、高圧の燃料を燃焼室内に直接噴射する高精度ダイレクト・インジェクション・システムに、革新的なターボ・テクノロジーと、バルブトロニック、ダブルVANOSを組み合わせることで、効率を高め、エンジンの全回転域において傑出したパフォーマンスとレスポンスを実現し、燃料消費量を軽減させます。クリーン・ディーゼル・エンジンは、排出ガスの低減に貢献するとともに、卓越したパワーと高い静粛性を実現する新世代のコモンレール・ダイレクト・インジェクション・システムと、エンジン回転数に応じて過給圧を最適に制御する可変ジオメトリ・ターボチャージャーを組み合わせ、優れたレスポンスとクリーンな走りを両立します。また、最先端の排出ガス処理技術であるBMW BluePerformanceテクノロジーの採用によって、日本のポスト新長期規制に適合しています。

**BMW EfficientLightweight (BMWエフィシエント・ライトウェイト)**：適切な素材を適切な部位に、というコンセプトに基づき設計されたインテリジェントな軽量構造は、重量を軽減するとともに剛性を高め、卓越した俊敏性を可能にします。BMW EfficientLightweightと呼ばれるこの哲学は、今やBMW EfficientDynamicsにとって不可欠なものとなり、BMW全モデルに息づいています。

**ECO PROモード**：走行スタイルに応じて、燃料消費量を最大20%\*まで低減できます。ECO PROモードを選択すると、エンジン・レスポンスやシフト・タイミングの最適化に加え、オートマチック・エア・コンディショナーなどの作動も効率的に制御し、燃料消費量を抑制します。さらに、より効率の良い運転を行うためのアクセル・ワークのアドバイスや、通常の走行と比べて、どれだけ走行距離を延長できたかを、オンボード・コンピュータに表示し、燃費を向上させる走行スタイルへとドライバーを導きます。また、コースティング機能により、ドライバーが走行中にアクセル・ペダルから足を離しブレーキを踏まずにしていると、エンジンが駆動系から切り離され車両はアイドリング状態で惰性走行し、燃費の向上に貢献します。

\* ヨーロッパ仕様車値(自社データ)

**電動パワー・ステアリング**：通常の油圧式システムとは異なり、ステアリング操作を行った時にのみエネルギーを消費します。たとえば高速道路走行時など、ステアリング・ホイールのポジションが変化しない場合には、電気モーターの作動は停止し、燃費の向上に貢献します。

**ブレーキ・エネルギー回生システム**：ドライバーがアクセル・ペダルから足を離し、またはブレーキをかけて減速する間に放出されていた運動エネルギーを、電力として回収。バッテリーが十分に充電されている場合には、加速時にオルタネーターの発電をカットして、バッテリーに蓄えた電力だけを使用することで、エンジンの負荷を低減。パワーを損なうことなく、燃料消費量を抑えます。



## Chassis. ダイナミックな走りをもたらす最良の基盤。

あらゆるドライビング体験を最大限に満喫していただくために、BMW 1シリーズは、さまざまな革新的なテクノロジーを装備。それぞれのシステムはインテリジェントに連携し、相互に作用することで、あらゆるドライビング・シーンのあらゆる瞬間に、ドライバーの安全と駆けぬける喜びを極限まで高めます。

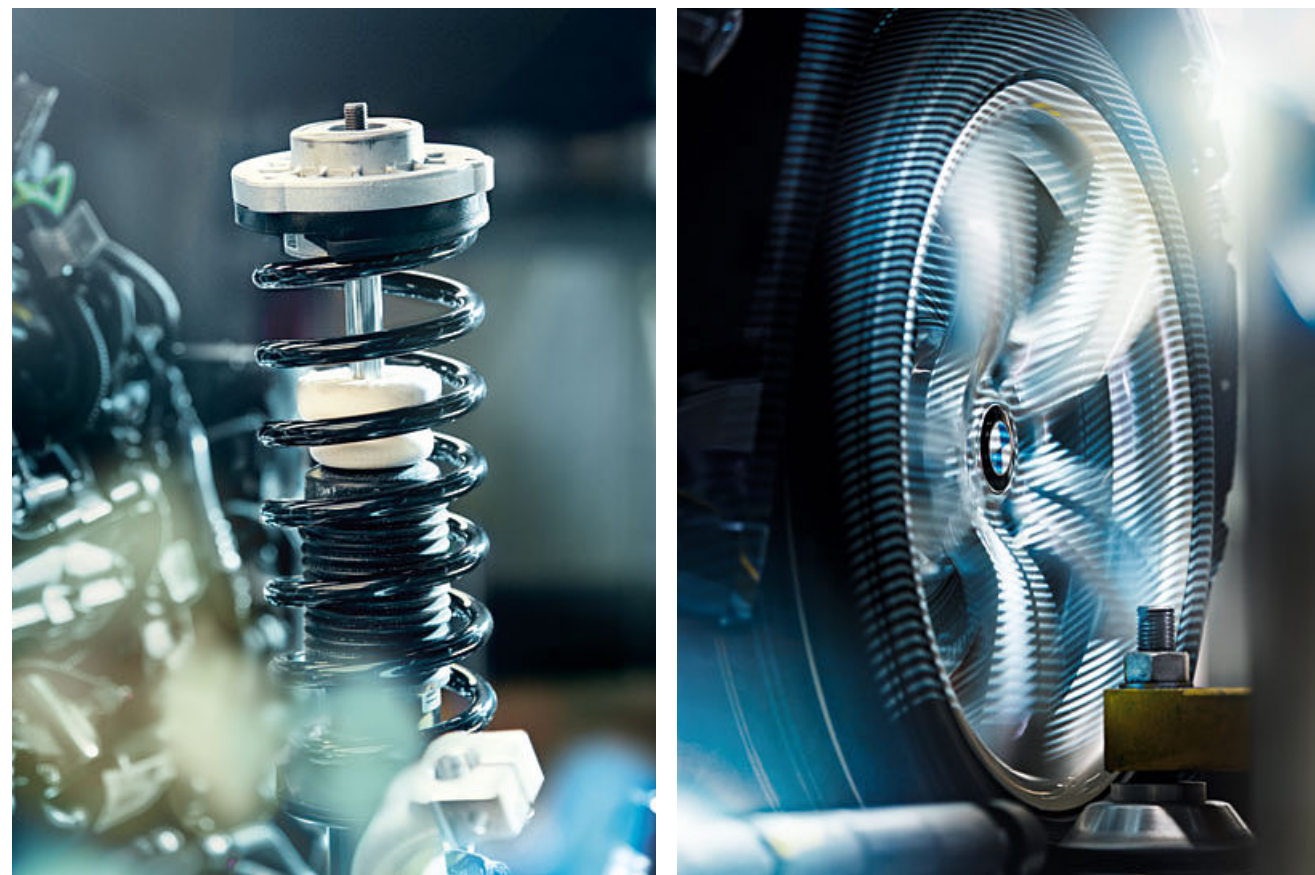

### 軽量サスペンション

BMW 1シリーズの走りは、エンジンやトランスミッションとの完璧なチューニングが施されたシャシーによって支えられています。このシャシーが振動やノイズを見事に抑えながら、精確で応答性の高いハンドリングをもたらします。アルミニウム合金製ダブル・ジョイント・スプリング・ストラット式フロント・サスペンションは、軽量でありながら群を抜く剛性を誇り、5リンク式リア・サスペンションやBMWがこだわり続けるFR(後輪駆動)コンセプトと相まって、ダイナミックなコーナリング、いかなる路面状況にも応えるトラクション性能、優れた走行安定性や取り回しの良さを発揮します。



**ドライビング・パフォーマンス・コントロール(ECO PROモード付)**：ドライバーの求めるスタイルに合わせて、エンジン、トランスミッション、パワー・ステアリング、DSC(ダイナミック・スタビリティ・コントロール)の特性を任意のモードに最適化します\*。スイッチを押すだけで、「コンフォート」、「スポーツ」、「スポーツ・プラス」のモードに切り替えられます。「スポーツ・プラス」ではDSCがDTC(ダイナミック・トラクション・コントロール)に変更され、タイヤのスリップやスライドを一定速度まで許容するダイナミックなドライビングが可能になります。また、燃料消費率の低減に貢献する「ECO PRO」を選択すると、オートマチック・エア・コンディショナーの設定も効率的なモードに変更されます。

\* アダプティブ M サスペンション装備車の場合はサスペンションの特性も任意に設定できます。

**アダプティブ M サスペンション**：サスペンションの特性を、極めて俊敏なハンドリングを実現するスポーツ走行から快適なクルージングまで任意に調整することができるので、スポーツ走行に適したシーンでは、ドライビング・ダイナミクスの限界をさらに高めることができます。また、ホイールの動きや路面の状況変化を常にセンサーが検知し、瞬時にダンパーの減衰力を電子制御することで安全に高いパフォーマンスを愉しむことができます。

**50:50の理想的な重量配分**：前後約50:50の理想的な重量配分により、トラクション性能が向上。エンジン・パワーを確実に路面に伝えるとともに、卓越した俊敏性と優れたハンドリング性能をもたらします。さらにロング・ホイールベース、ショート・オーバーハング、低重心によって、スポーティなドライビングをいっそう磨き抜いています。

**バリアブル・スポーツ・ステアリング(サーボトロニック付)**：ステアリングの操舵量に合わせてステアリング・ギヤ・レシオを連続的に変化させ、走行中のステアリング操作に対する前輪の切れ角を最適化します。ステアリングを大きく切り込んでいく際は、ステアリング操作に対して前輪の切れ角がより大きくなるため、タイトなコーナーでは俊敏性が向上し、駐車時には取り回しが容易になります。高速走行時などのステアリング操作が小さいときには、前輪の切れ角は小さくなり直進安定性が高まります。車速に応じてパワー・ステアリングのアシスト量を可変制御するサーボトロニックを含みます。

**8速オートマチック・トランスミッション(ステップトロニック付)**：途切れのない加速で、さらなるドライビング・ダイナミクスを実現。高速域でのエンジン回転数を低く抑えることが可能となり、高いレベルの効率性を達成しました。また、変速時のエンジン回転数の変化も減少させ、快適なギヤ・シフトをサポートします。マニュアル・モードでは、シフト・インジケータが、燃費消費量を抑えるシフト・ポジションをアドバイスします。

※ モデルにより装備の設定が異なります。



## BMW ConnectedDrive.

つながることから、自由がひろがる。

私たちの日常にとって、ネットワークとのつながりはますます重要なものになってきています。その中で、BMWのドライバーは、誰よりも快適なネットワークとのつながりを愉しんでいるのです。移動中であっても、確かな情報源にアクセスし、電話でコミュニケーションをとり、常に交通状況に注意を払いながら、最新の情報を広く手に入れています。BMW車と外の世界を効果的に結びつけるサービスの数々を、私たちはひとつの言葉で表現しています。それは、BMW ConnectedDrive。



**BMW ConnectedDrive** — それは多彩なサービスとアプリケーションを利用することで、必要な情報と、いつでもつながることができる最先端テクノロジー。BMW ConnectedDriveは、安全性と利便性、そして情報とエンターテインメントを充実させる幅広いコンテンツをご用意。あなたのライフスタイルにさらなる自由をもたらします。BMWコネクテッド・ドライブ・スタンダードは、万一の事故にも最適なサポートを提供し、毎日のドライブに大きな安心をもたらします。さらにオプションのBMWコネクテッド・ドライブ・プレミアムをお選びいただくと、車内外での情報検索や多彩なエンターテインメントも快適に利用でき、ドライブの喜びをより豊かに広げます。

[www.bmw.co.jp/connecteddrive](http://www.bmw.co.jp/connecteddrive)

## BMW ConnectedDrive Standard.

もしもの時の安心感。それも、BMWならではの喜び。

**BMW ConnectedDrive Standard.** 緊急時に迅速に対応できるBMW SOSコールと、車両のメンテナンス情報などを自動的に正規ディーラーへ通知したり、路上故障にも対応できるBMWテレサービスを標準装備。万一の際に備える安全性と毎日の安心を組み合わせ、充実したBMWライフを支えるサービスです。



**BMW SOSコール**：BMW SOSコールはエアバッグが展開するような深刻な事故や、側方および後方からの衝突や横転が発生した際に、車両から自動的にSOSコールを発信するシステムです。コールセンターの専門のスタッフが車両からの送信を24時間体制で受け、必要に応じて救急や消防などの機関に通報し、乗員への支援を行います。同時に、衝突の状況、乗員数、モデル名、ボディ・カラーといった救急機関が必要とするデータを、車両の正確な位置とともに伝えます。これにより、ドライバーが事故の衝撃で意識を失っている場合でも、的確かつスピーディな救急対応が可能になります。また、自車の近くで事故が発生し救急を要する場合、または車内で急病人が出たといった緊急の場合においても、必要に応じて手動で車内のSOSボタンを押し、BMW SOSコールを作動させることも可能です。

※ BMW SOSコールについては、株式会社プレミア・エイドから直接お客様に対して提供されます。

**BMWテレサービス**：BMWテレサービスは、車両の通信機能を利用し、車両のメンテナンス、バッテリー電圧の低下などの情報を、自動的に担当のBMW正規ディーラーに通知する機能です。例えば、自動テレサービス・コールは車両からメンテナンス情報（エンジンオイル、ブレーキパッド等）を自動的に正規ディーラーへ通知。車両からの情報をサービス担当者が事前に確認できることで、入庫後のメンテナンスを迅速に行えます。路上故障等のクルマのトラブルにはBMWエマージェンシー・サービスが対応します。コールセンターのオペレーターと接続する際、音声通話に加えて、車両の現在位置情報やステータス（燃料残量、走行状況等）といったデータも自動的に送信するため、迅速な対応が可能となります。



## BMW ConnectedDrive Premium.

つながることで、BMWの喜びがさらに広がる。

**BMW ConnectedDrive Premium.** 毎日の安全・安心を追求した標準装備のBMWコネクテッド・ドライブ・スタンダードに加え、カー・ライフをさらに充実させるBMWコネクテッド・ドライブ・プレミアムもオプションとして設定可能。最新情報や話題のエンターテインメントを車内で愉しめ、利便性の高い機能も車内外で幅広く利用できます。



**BMWドライバー・サポート・デスク:** BMWドライバー・サポート・デスクは、コールセンターのオペレーターが24時間365日、運転中のドライバーに代わってさまざまな情報を調べます。目的地までの道のりや特定の飲食店などのロケーションも、車両の現在位置をベースに速やかに提供可能。特別な日を演出する穴場のレストランなど、具体的なリクエストにも可能な限り対応。オペレーターが調べた位置情報は車両に送信され、ナビゲーション画面に表示されます。



**BMWリモート・サービス:** BMWリモート・サービスは、スマートフォン\*専用アプリ「My BMW Remote」を介して、BMWを遠隔操作できるサービスです。駐車した車両の位置を地図上で確認したり、夜間の駐車場でスマートフォンを使ってヘッドライトを点滅させてクルマの位置を知ることができます。また、車外からベンチレーションを起動させ、車内の空気を入れ替えることもできます。さらに、ドアのロックやロック解除が行えます。

\*一部機種によってご利用いただけない場合があります。



**コネクテッド・ドライブ・サービス:** BMWオンラインでは車載通信モジュールを介して、経済、スポーツ、エンターテインメントなどのニュースや、天気の情報を開覧できます。走行中、テキストの読み上げ機能により運転しながらニュースを聞くこともできます。また、BMW専用アプリ「BMW Connected」をダウンロードすることにより、BMW公認アプリと連携して、例えば世界中の音楽やスポーツ、ニュース、ラジオなどのコンテンツを愉しめるBMW Appsが利用できます。

## BMW ConnectedDrive Store.



BMWコネクテッド・ドライブ・プレミアムのサービスをいつでも購入できるBMWコネクテッド・ドライブ・ストア。ご希望のサービスをWeb上で購入し、すぐにご利用いただけます。

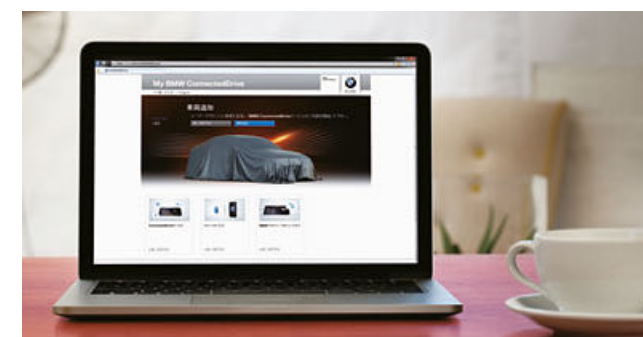

ユーザー専用ポータルサイト「My BMW ConnectedDrive」[www.bmw-connecteddrive.jp](http://www.bmw-connecteddrive.jp)にてユーザー・アカウントを作成。ログインしていくつかの必要な情報を入力後、メニュー内の「Store」からご希望のサービスを購入できます。



BMWコネクテッド・ドライブ・ストアでは、以下のサービスがご購入できます。

-  コネクテッド・ドライブ・サービス
-  BMWリモート・サービス
-  BMWドライバー・サポート・デスク

\* 本サービスは、BMWが契約する事業者が提供するモバイル・ネットワークの電波の届かない場所ではご利用いただけない場合があります。

\* 写真はイメージであり、実際の車両と異なる場合があります。また、画面の表示内容はモデルにより異なる場合があります。



## Safety. BMWの最先端テクノロジーが叶える、比類なき安全性。

BMW 1シリーズは、さまざまな最先端テクノロジーを駆使して、あらゆる不測の事態からあなたを守ります。優れた運転特性と革新的なテクノロジーを誇るこのモデルなら、目的地がどこであっても、路面状況にかかわらず常にクルマに守られていると、心から感じられることでしょう。

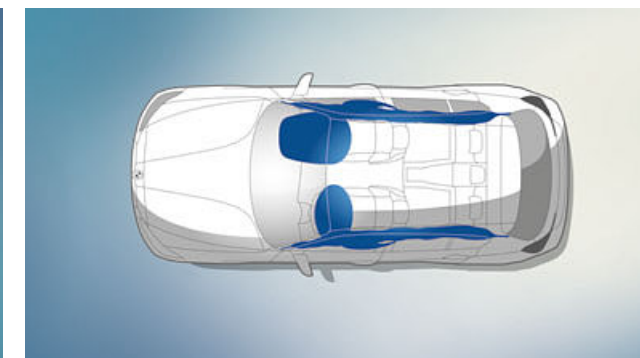
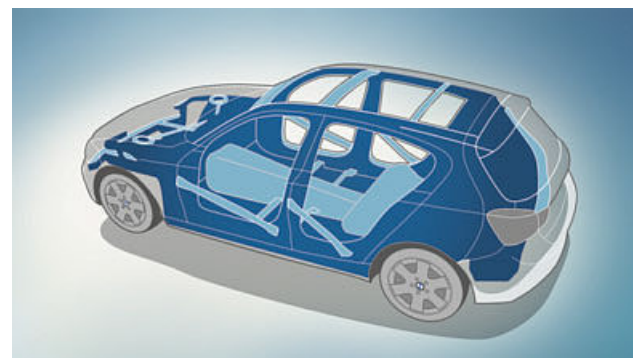

**パッセンジャー・セル**：衝突時の変形を精緻な計算により解析し、その結果をもとに高い剛性を誇る補強材や高強度素材を効果的に使用しました。前面・側面・後面からのいかなる衝突に対しても、最大限のパッシブ・セーフティを実現します。

**エアバッグ**：BMWのエアバッグや、フロント・シートのレストレイント・システムをはじめとする他の安全装備は、互いに補完しあうことで、徹底した安全性を貫きます。運転席&助手席エアバッグ、運転席&助手席サイド・エアバッグ、カーテン・ヘッド・エアバッグ(フロント&リア)の計6個のエアバッグが、万一の事故の際にそれぞれ最適な保護を提供します。

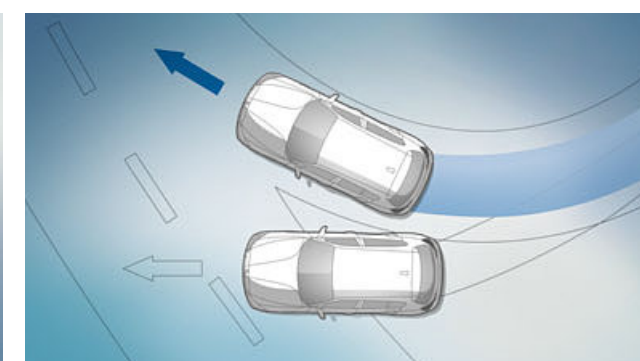
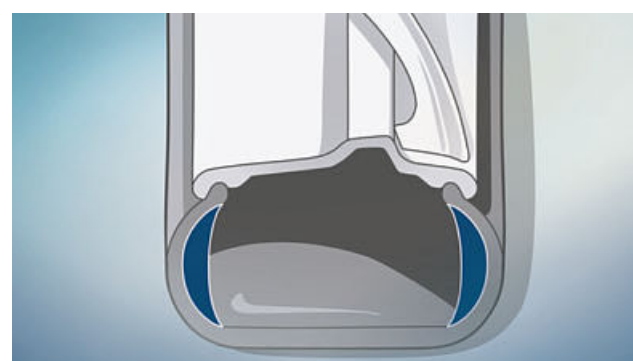

**ランフラット・タイヤ\***：タイヤのサイド・ウォールを強化しているため、パンクした場合でも、タイヤが完全につぶれたり、リムから外れたりすることがなく、一定距離を走り続けることができます。空気圧の低下を感知すると、点灯してドライバーに知らせるタイヤ空気圧警告システムも装備。

**DSC(ダイナミック・スタビリティ・コントロール)**：高精度センサーが車両の状態をリアルタイムでモニターし、必要に応じて各ホイールへのブレーキ入力やエンジン出力を制御することにより、走行安定性とトラクションを最適化し、安全性とドライビング・プレジャーを同時に高めることができます。

\*モデルにより装備の設定が異なります。

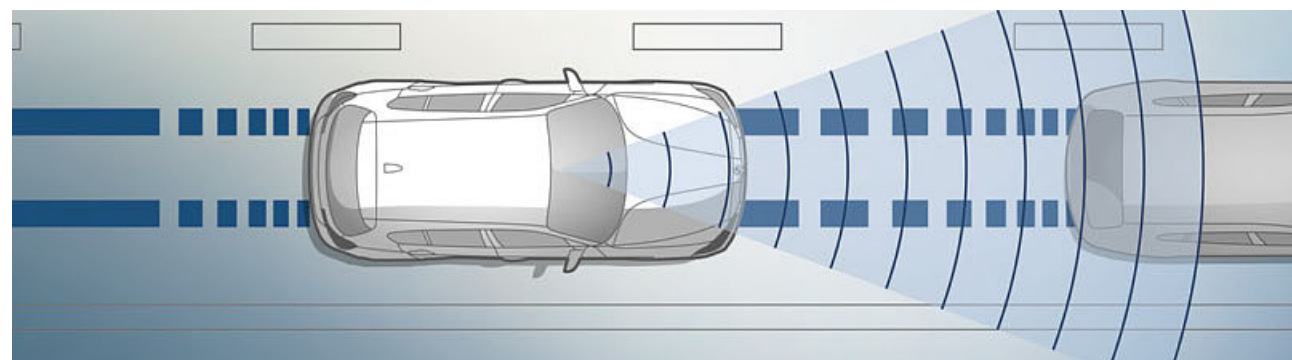

**前車接近警告機能、衝突回避・被害軽減ブレーキ\***：前車接近警告機能は、常に前方をカメラでモニターしており、先行車に接近すると、まず予備警告として、メーター・パネルの警告灯で注意を喚起します。急速に接近した場合は緊急警告が作動し、警告音を発して、衝突を避けるように強く促すとともに、システムが予めブレーキ圧を高め、ドライバーのブレーキ操作時に瞬時に最大の制動力を発揮できるよう備えます。ステアリングやブレーキの操作など、ドライバーによる事故回避行動がないまま、衝突が不可避と判断された場合、システムが自動的にブレーキをかけて先行車との衝突回避・被害軽減を図ります。この衝突回避・被害軽減ブレーキは、歩行者に対しても作動します。

\*モデルにより設定が異なります。

※前車接近警告は5km/h以上、衝突回避・被害軽減ブレーキは5-60km/h、歩行者検知機能は10-60km/hでの走行時に作動します。

※システムの認識性能、制御性能には限界がありますので、作動中も安全運転を心掛けて走行してください。路面状態や気象条件等によってはシステムが作動しない場合がございます。詳細はBMW正規ディーラーでご確認ください。





# EQUIPMENT AND OVERVIEW.

## EQUIPMENT

デザイン・ライン、標準/オプション装備

## COLORS, UPHOLSTERY AND INTERIOR TRIMS

ボディ・カラー、シート・マテリアル&カラー、インテリア・トリム、インテリア・カラー

## TECHNICAL DATA

BMW SERVICE AND BMW FINANCIAL SERVICES

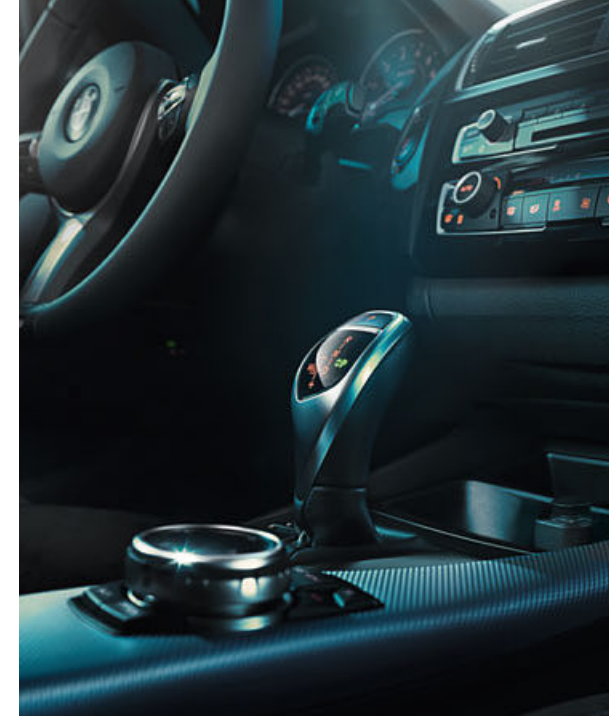



# THE BMW 1 SERIES.

01



04



02



03



05



06



【01 / 04】 アルビン・ホワイトⅡのボディ・カラーのBMW 1シリーズ。

【02】 コックピットのスイッチ類のレイアウトとデザインは、BMWの特徴のひとつとしてドライバーを中心に設計されています。

【03】 レイン・センサーにより、雨滴を感知してワイパーが自動的に作動し、雨の強さに応じてワイパー速度が調節されます。また、周囲の明るさに応じて自動的にヘッドライトをオン/オフするオートライト・システムも装備。

【05】 アンソラジットのムーヴ・クロスシートとサテン・シルバー・マット・インテリア・トリムが、快適な室内を演出します。

【06】 16インチ Vスポーク・スタイリング378 アロイ・ホイール：7J×16ホイール、205/55R16タイヤ（ランフラット・タイヤ）

※ 写真はプラス・パッケージ装備車です。

※ 写真は日本仕様とは一部異なります。日本仕様の場合、AT / 右ハンドル車のみの設定となります。また、一部オプションを含みます。



## THE BMW 1 SERIES SPORT.\*

### インテリア：

- ドア・シル・プレート(BMWロゴ付)
- スポーツ・シート(運転席&助手席、電動調節式サイド・サポート付)
- コーナー・クロス・インテリア(シート/ドア・トリム)  
(カラー:アンソラジット/レッド・ハイライト)
- ハイグロス・ブラック・インテリア・トリム/マット・コーラル・レッド・ハイライト
- マルチファンクション・スポーツ・レザー・ステアリング・ホイール  
(レッド・ステッチ付)
- ホワイトまたはオレンジに切り替え可能なアンビエント・ライト
- レッド・スケール付メーター
- ドライビング・パフォーマンス・コントロール(「スポーツ・プラス」モード付)
- ITSスポット対応DSRC車載器(ルーム・ミラー内蔵、ETC機能付)
- クルーズ・コントロール(ブレーキ機能付)
- ドライビング・アシスト
- レッド・アクセント付リモート・コントロール・キー

### エクステリア：

- \* 16インチ スタースポーク・スタイリング376 アロイ・ホイール：  
7J×16ホイール、205/55R16タイヤ(ランフラット・タイヤ)
- \* 17インチ スタースポーク・スタイリング379 アロイ・ホイール：  
7.5J×17ホイール、225/45R17タイヤ(ランフラット・タイヤ)
- 専用デザインのフロント・エプロンとリヤ・スカート
- クローム仕上げキドニー・グリル(ワイド・ブラック・バー)
- LEDヘッドライト
- LEDフロント・フォグ・ランプ
- エキゾースト・テールパイプ(ブラック・クローム仕上げ)
- Sportエクステリア・バッジ

01



- 【01】メルボルン・レッドのボディ・カラーに17インチ スタースポーク・スタイリング379 アロイ・ホイールを装着したニューBMW 120i Sport。  
 【02】ハイグロス・ブラック・インテリア・トリム/マット・コーラル・レッド・ハイライトが、室内にダイナミックな雰囲気を与えています。  
 【03】アンソラジットのコーナー・クロスにレッドのハイライトをあしらったスポーツ・シートは、最適なサポートをもたらします。  
 【04】17インチ スタースポーク・スタイリング379 アロイ・ホイール：7.5J×17ホイール、225/45R17タイヤ(ランフラット・タイヤ)  
 【05】16インチ スタースポーク・スタイリング376 アロイ・ホイール：7J×16ホイール、205/55R16タイヤ(ランフラット・タイヤ)

\* 118i、118d、120i に設定可能です。

■ = 標準装備 □ = オプション装備 \* = モデルにより設定が異なります。

## THE BMW 1 SERIES STYLE.\*

### インテリア：

- ドア・シル・プレート(BMWロゴ付)
- パス・クロス/レザー・コンビネーション・インテリア(シート/ドア・トリム)  
(カラー:シルバー・パール・グレー)
- ホワイト・アクリル・ガラス・インテリア・トリム/  
マット・オキサイド・シルバー・ハイライト
- マルチファンクション・スポーツ・レザー・ステアリング・ホイール
- オレンジまたはブルーに切り替え可能なアンビエント・ライト
- ITSスポット対応DSRC車載器(ルーム・ミラー内蔵、ETC機能付)
- クルーズ・コントロール(ブレーキ機能付)
- ドライビング・アシスト
- パール・クローム・アクセント付リモート・コントロール・キー

### エクステリア：

- \* 16インチ Vスポーク・スタイリング411 アロイ・ホイール：  
7J×16ホイール、205/55R16タイヤ(ランフラット・タイヤ)
- \* 17インチ Vスポーク・スタイリング412 アロイ・ホイール：  
7.5J×17ホイール、225/45R17タイヤ(ランフラット・タイヤ)
- 専用デザインのフロント・エプロンとリヤ・スカート
- クローム仕上げキドニー・グリル  
(マット・オキサイド・シルバー仕上げワイド・バー)
- LEDヘッドライト
- LEDフロント・フォグ・ランプ

01



- 【01】ブラック・サファイアのボディ・カラーに16インチ Vスポーク・スタイリング411 アロイ・ホイールを装着したBMW 118i Style。  
 【02】ステアリング・ホイールに装備されているマルチファンクション・ボタンを押すだけで、電話やスピーチ・コントロール(音声入力システム)、オーディオなどの機能や、クルーズ・コントロールを操作できます。  
 【03】シルバー・パール・グレーのパス・クロス/レザー・コンビネーションを採用したエレガントなシートで、快適にくつろぐことができます。  
 【04】16インチ Vスポーク・スタイリング411 アロイ・ホイール：7J×16ホイール、205/55R16タイヤ(ランフラット・タイヤ)  
 【05】17インチ Vスポーク・スタイリング412 アロイ・ホイール：7.5J×17ホイール、225/45R17タイヤ(ランフラット・タイヤ)

\* 118i、118d、120i に設定可能です。

※ 写真は日本仕様とは一部異なります。日本仕様の場合、AT/右ハンドル車のみを設定となります。また、一部オプションを含みます。



## THE BMW 1 SERIES M SPORT\*1

powered by 

## インテリア:

- ドア・シル・プレート(Mロゴ付)
- スポーツ・シート(運転席&助手席、電動調節式サイド・サポート付)
- ヘキサゴン・クロス/アルカンタラ・コンビネーション・インテリア(シート/ドア・トリム)  
(カラー: アンソラジット/ブルー・ハイライト)
- ダコタ・レザー・シート  
(カラー: ブラック、オイスター、コーラル・レッド/ブラック・ハイライト)
- アルミニウム・ヘキサゴン・インテリア・トリム/ハイグロス・ブラック・ハイライト
- マルチファンクション M スポーツ・レザー・ステアリング・ホイール
- \* バリアブル・スポーツ・ステアリング(サーボトロニック付)
- BMW Individual アンソラジット・ルーフ・ライニング
- ホワイトまたはオレンジに切り替え可能なアンビエント・ライト
- レッド・スケール付メーター
- ドライビング・パフォーマンス・コントロール(「スポーツ・プラス」モード付)
- ITSスポット対応DSRC車載器(ルーム・ミラー内蔵、ETC機能付)
- クルーズ・コントロール(ブレーキ機能付)
- ドライビング・アシスト
- ブルー・アクセント付リモート・コントロール・キー
- ニーパッド(運転席)

## エクステリア:

- 17インチ M ライト・アロイ・ホイール・スタースポーク・スタイリング383M:  
(フロント)7.5J×17ホイール、225/45R17タイヤ、  
(リヤ)8J×17ホイール、245/40R17タイヤ(ランフラット・タイヤ)  
※ スノー・チェーンは装着できません。
- 18インチ M ライト・アロイ・ホイール・ダブルスポーク・スタイリング461M:  
(フロント)7.5J×18ホイール、225/40R18タイヤ、  
(リヤ)8J×18ホイール、245/35R18タイヤ(ランフラット・タイヤ)  
※ スノー・チェーンは装着できません。
- M エアロダイナミクス・パッケージ  
(フロント・エプロン、サイド・スカート、リヤ・スカート)
- クローム仕上げキドニー・グリル(ワイド・ブラック・バー)
- LEDヘッドライト
- LEDフロント・フォグ・ランプ
- BMW Individual ハイグロス・シャドー・ライン・エクステリア  
(ブラック・サイド・ウインドー・フレーム・モールディング(光沢仕上げ))
- エキゾースト・テールパイプ(クローム仕上げ)
- M スポーツ・サスペンション
- M エクステリア・バッジ

03



01



02



04

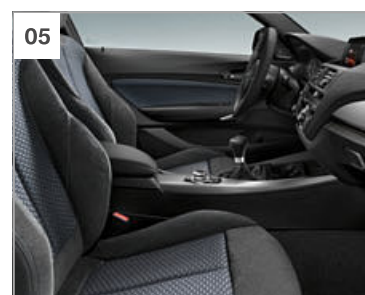

05



06

【01】 17インチ M ライト・アロイ・ホイール・スタースポーク・スタイリング383M\*2: (フロント)7.5J×17ホイール、225/45R17タイヤ、(リヤ)8J×17ホイール、245/40R17タイヤ(ランフラット・タイヤ)  
 【02】 18インチ M ライト・アロイ・ホイール・ダブルスポーク・スタイリング461M\*2: (フロント)7.5J×18ホイール、225/40R18タイヤ、(リヤ)8J×18ホイール、245/35R18タイヤ(ランフラット・タイヤ)

【03】 エストリル・ブルーのボディ・カラーに18インチ M ライト・アロイ・ホイール・ダブルスポーク・スタイリング461Mを装着したBMW 1シリーズ M Sport。

【04】 フロント・ドアの足元では、クローム仕上げのインサートを採用したMロゴ付のドア・シル・プレートが、逞しく挑戦的なこのクルマの個性を引き立てます。

【05】 ヘキサゴン・クロス/アルカンタラ・コンビネーションのスポーツ・シート。専用カラーのアンソラジット/ブルー・ハイライトのシートには、ロイヤル・ブルーのコントラスト・ステッチをあしらひ、インテリアに洗練された精悍さを反映しています。

【06】 アルミニウム・ヘキサゴン・インテリア・トリムに施された優美なハイグロス・ブラック・ハイライトが、室内のダイナミックな印象を際立たせます。

\*1: 118i、118d、120i に設定可能です。

\*2: スノー・チェーンは装着できません。

■ = 標準装備 □ = オプション装備 \* = モデルにより設定が異なります。

※ 写真は日本仕様とは一部異なります。日本仕様の場合、AT/右ハンドル車のみを設定となります。また、一部オプションを含みます。



# THE NEW BMW M140i. Mの遺伝子が組み込まれた一台。

BMW M140iは、純粋な駆けぬげる喜びと傑出したドライビング・ダイナミクスを象徴しています。高回転型の3.0ℓ直列6気筒BMW M Performanceツインパワー・ターボ・エンジンは、最高出力250kW(340ps)/5,500rpmを発生し、0-100km/h加速はわずか4.6秒\*を達成。さらに、心の底まで満たされるエンジン・サウンドを生み出し、500Nm(51.0kgm)/1,520-4,500rpmの最大トルクによって、驚異的な推進力を思いのままに発揮します。シャシーは、よりハードでスポーティなダンパー、エンジン・パワーを余すところなく路面へ伝えるMモデルならではの特性を備えています。ブルーのブレーキ・キャリパーとMロゴをあしらったMスポーツ・ブレーキは、限界域でのドライビングにおいても最大限の制動力を発揮。レスポンスに優れたM仕様のバリアブル・スポーツ・ステアリングが標準装備され、安全なハンドリングに欠かせない正確なフィードバックをドライバーへ提供します。フロントのエア・インテークを含むMエアロダイナミクス・パッケージ、エクスクルーシブな魅力に溢れた18インチのMライト・アロイ・ホイール、高性能タイヤ、デュアル・エキゾースト・テールパイプが精悍なエクステリアを演出し、Mの個性を完全なものにしています。インテリアでは、Mドア・シル・プレート、スポーツ・シート、シフト・パドル付のマルチファンクション Mスポーツ・レザー・ステアリング・ホイール、M専用デザインのメーター類など、すべての装備がこのモデルのダイナミックな血統を明確に物語っています。

\*ヨーロッパ仕様車値(自社データ)

**M PERFORMANCE**



18インチ Mライト・アロイ・ホイール・ダブルスポーク・スタイリング436M\*:  
(フロント)7.5J×18ホイール、225/40R18タイヤ、(リア)8J×18ホイール、  
245/35R18 タイヤ

\*スノー・チェーンは装着できません。

専用ロゴ: 「M140i」のロゴが、BMW 1 シリーズのフラッグシップ・モデルであることを主張します。



## ドライバー・サポート機能が追求する、さらなる喜び。 安全性と快適性に支えられた、至福のドライビングを。

思いのままにBMWを駆る。その喜びを100%満喫していただくために、BMW 1シリーズは、運転を支援する革新的な機能を装備しています。インテリジェントな先進テクノロジーを駆使し、走行中の予期せぬ危険や疲労につながる操作からドライバーを解放します。旅先のロング・ドライブでも毎日の通勤でも、ストレスを感じさせない自由な走りをご堪能ください。



- 【01/02】 **ドライビング・アシスト(レーン・ディパーチャー・ウォーニング(車線逸脱警告システム)、前車接近警告機能、衝突回避・被害軽減ブレーキ)**<sup>\*1\*</sup>\*2: 前車接近警告機能は、常に前方をモニターしており、先行車に接近すると、まず予備警告として、メーター・パネルの警告灯で注意を喚起します。急速に接近した場合は緊急警告が作動し、警告音を発して、衝突を避けるように強く促すとともに、システムが予めブレーキ圧を高め、ドライバーのブレーキ操作時に瞬時に最大の制動力を発揮できるよう備えます。ステアリングやブレーキの操作など、ドライバーによる事故回避行動がないまま、衝突が不可避と判断された場合、システムが自動的にブレーキをかけて先行車との衝突回避・被害軽減を図ります。この衝突回避・被害軽減ブレーキは、歩行者に対しても作動します。レーン・ディパーチャー・ウォーニングは、車線からクルマが逸脱しそうになると、ステアリング・ホイールを振動させてドライバーに注意を促します。
- 【03】 **ACC/アクティブ・クルーズ・コントロール(ストップ&ゴー機能付)**<sup>\*2</sup>: ドライバーが任意に設定した速度をベースに、先行車との車間距離を維持しながら自動で加減速を行い、高速走行をサポート。車両停止や再加速も自動で行うため、渋滞時の運転負荷を軽減します。

\*1: 前車接近警告は5km/h以上、衝突回避・被害軽減ブレーキは5-60km/h、歩行者検知機能は10-60km/h、レーン・ディパーチャー・ウォーニングは60km/h以上での走行時に作動します。

\*2: システムの認識性能、制御性能には限界がありますので、作動中も安全運転を心掛けて走行してください。路面状態や気象条件等によってはシステムが作動しない場合がございます。詳細はBMW正規ディーラーでご確認ください。



- 【04】 **PDC(パーク・ディスタンス・コントロール)**<sup>\*3</sup>: フロントおよびリヤ、またはリヤのみに装備可能。車両の前方や後方にある障害物までの距離を信号音とビジュアル表示で知らせ、狭いスペースでの駐車や車庫入れをサポートします。
- 【05】 **パーキング・アシスト**<sup>\*4\*</sup>\*5: 路上での縦列および並列駐車をサポートするシステムです。ドライバーは、音によるガイダンスとコントロール・ディスプレイに表示される指示に従ってアクセル・ペダルとブレーキ・ペダルを操作するだけで、簡単に駐車することができます。
- 【06】 **リヤ・ビュー・カメラ**<sup>\*3</sup>: コントロール・ディスプレイの映像で車両の後方部分の障害物、車両、歩行者を確認することができます。目標とする駐車スペースに十分な広さがあるか確認できる予想進路表示機能で、スムーズなパーキングをサポート。リバース・ギヤを選択すると、自動的に画面が切り替わります。

\*3: パーキング・サポート・パッケージ、またはアドバンスド・パーキング・サポート・パッケージとして設定可能です。

\*4: アドバンスド・パーキング・サポート・パッケージとして設定可能です。

\*5: 状況により正しく作動しない場合があります。周囲の状況を確認し、システムだけに頼らず安全運転を心掛けてください。詳細はBMW正規ディーラーでご確認ください。

## EQUIPMENT HIGHLIGHTS.



- 【01】 **LEDフロント・フォグ・ランプ**: LEDヘッドライトのカラーとマッチします。ホワイトの明るい光は、視界の悪い状況での安全性も向上させます。
- 【02】 **ハロゲン・ヘッドライト**
- 【03】 **LEDヘッドライト**: 先進のLEDテクノロジーを採用。照射される白色光の周波特性は太陽に近く、ハイ・キセノン・ヘッドライトを上回るコントラストでさらに明るく輝きます。夜間はもちろん悪天候の日中でも優れた視認性を発揮し、走行安全性と快適性を高めます。
- 【04】 **電動ガラス・サンルーフ**: ウィンドー、サンルーフを車外から開閉することができるコンフォート・オープン/クローズ機能、挟込防止機能付。
- 【05】 **BMW Individual ハイグロス・シャドー・ライン・エクステリア**: ハイグロス・ブラック(光沢仕上げ)のサイド・ウィンドー・フレーム・モールディング。
- 【06】 **LEDを採用したリヤ・コンビネーション・ライト**: リヤ・フォグ・ランプを含みます。夜間でも瞬時にBMWとわかる特徴的な外観で、ダイナミック・ブレーキ・ライト機能も備えています。



## EQUIPMENT HIGHLIGHTS.



- 【01】1ゾーン・オートマチック・エア・コンディショナー：花粉や粉塵などの侵入を防ぐマイクロ・フィルターを備え、自動的に室内温度の維持と風量調節を行います。
- 【02】2ゾーン・オートマチック・エア・コンディショナー：マイクロ・フィルター、一定以上の大気中の有害物質を感知すると内気循環モードに切り替わるAUC、日射量を感知して最適制御するソーラー・センサーやフロント・ウィンドーの曇りを感じるミスト・センサー、後席エア・アウトレット付。
- 【03】スポーツ・シート（運転席&助手席）：電動調節式サイド・サポート付シートバックによって乗員をしっかりホールドします。シートの前後、角度、高さ、バックレストの角度調節が可能です。
- 【04】8速オートマチック・トランスミッション（ステップロニック付）：途切れのない加速で、さらなるドライビング・ダイナミクスを実現。高速域でのエンジン回転数を低く抑えることが可能となり、高いレベルの効率性を達成しました。また、変速時のエンジン回転数の変化も減少させ、快適なギヤ・シフトをサポートします。
- 【05】マルチファンクション・レザー・ステアリング・ホイール：オーディオ・コントロールなどの操作系統を配置。ドライバーは運転に集中できるため、安全性がいつそう向上します。
- 【06】マルチファンクション・スポーツ・レザー・ステアリング・ホイール：ステアリングの一部がクローム仕上げとなり、よりスポーティな空間を演出します。
- 【07】マルチファンクション M スポーツ・レザー・ステアリング・ホイール：厚みのあるリムと、親指がフィットする特徴的な形状によって確実なグリップをもたらし、高いレベルの効率性を達成しました。
- 【08】ドア・ハンドル照明：ライト・パッケージに含まれます。



- 【09】HDDナビゲーション・システム：文字情報も鮮明に表示する8.8インチの高解像度カラー・ワイド・ディスプレイを採用。視認性に優れた地図デザインと、特徴的な建造物を目印にした描写表示で、容易に現在位置を把握できます。渋滞箇所などの情報をリアルタイムで提供するVICs 3メディア\*と、広範囲の交通情報を利用できる ITSスポットに対応。広域での交通情報をもとに最適な走行ルートをご案内します。また、落下物や天候などに関する安全運転支援情報\*もご提供します。
- \* ITSスポット対応DSRC車載器（ルーム・ミラー内蔵、ETC機能付）装備車にのみ設定。  
\* ITSスポット®は国土交通省の登録商標です。
- 【10】自動防眩ルーム・ミラー：後続車からの光が一定以上の強さになると、自動的に眩しさを緩和します。
- 【11】harman/kardon サラウンド・サウンド・システム：360W、7チャンネル・サラウンド、12個のスピーカーが傑出した高品位サウンドを生み出します。
- 【12】ドライビング・パフォーマンス・コントロール（ECO PROモード付）：ドライバーの求めるスタイルに合わせ、走行特性を最適化。スイッチを押すだけで、「コンフォート」、「スポーツ」、「ECO PRO」の3段階の設定から選択が可能です。さらにSportモデル、M Sportモデル、M140iの場合、「スポーツ・プラス」モードが追加されます。
- 【13】メーター・パネル：スピード・メーター、タコメーター、燃料計はアナログ式メーターを採用。液晶表示部にはデジタル時計、オドメーター、トリップ・メーター、チェック・コントロール、オンボード・コンピュータの情報などを表示します。高解像度のワイド・インフォメーション・ディスプレイが装備され、瞬間燃費も表示されます。（写真はSportモデル）
- 【14】iDriveコントローラー：シンプルかつ直観的な操作で、コントロール・ディスプレイに表示されるさまざまな機能を設定できます。上部のタッチ・パッドを使えば、指による文字入力や、地図の拡大／縮小が可能です。
- 【15】コンフォート・アクセス：ドアのロック／ロック解除の際も、キー操作を必要としません。
- \* 車両から発信される電波が、植込み型心臓ペースメーカー等の機器に影響を与える可能性があります。詳しくはBMW正規ディーラーにお問い合わせください。



## WHEELS AND TYRES.



- [ 01 ] 18インチ M ライト・アロイ・ホイール・ダブルスポーク・スタイリング461M\* : (フロント)7.5J×18ホイール、225/40R18タイヤ、(リヤ)8J×18ホイール、245/35R18タイヤ(ランフラット・タイヤ)  
 [ 02 ] 17インチ M ライト・アロイ・ホイール・スタースポーク・スタイリング383M\* : (フロント)7.5J×17ホイール、225/45R17タイヤ、(リヤ)8J×17ホイール、245/40R17タイヤ(ランフラット・タイヤ)  
 [ 03 ] 17インチ V スポーク・スタイリング412 アロイ・ホイール : 7.5J×17ホイール、225/45R17タイヤ(ランフラット・タイヤ)  
 [ 04 ] 17インチ スタースポーク・スタイリング379 アロイ・ホイール : 7.5J×17ホイール、225/45R17タイヤ(ランフラット・タイヤ)  
 [ 05 ] 16インチ スタースポーク・スタイリング376 アロイ・ホイール : 7J×16ホイール、205/55R16タイヤ(ランフラット・タイヤ)  
 [ 06 ] 16インチ V スポーク・スタイリング411 アロイ・ホイール : 7J×16ホイール、205/55R16タイヤ(ランフラット・タイヤ)  
 [ 07 ] 16インチ V スポーク・スタイリング378 アロイ・ホイール : 7J×16ホイール、205/55R16タイヤ(ランフラット・タイヤ)

\* スノー・チェーンは装着できません。

■ = 標準装備 □ = オプション装備 \* = モデルにより設定が異なります。

## ORIGINAL BMW ACCESSORIES.



- [ 01 ] BMWジュニア・シート・クラス1  
 [ 02 ] タブレットホルダー  
 [ 03 ] ラゲージ・コンパートメント・マット  
 [ 04 ] オール・ウェザー・フロア・マット ブラック

\* 写真は日本仕様とは一部異なります。

比類なきドライビング・プレジャーをもたらす、胸高まる体験を約束するBMW。その感動をBMW純正パーツ&アクセサリがさらに深めます。卓抜したアイデアから生まれ、個性的なデザインと優れた性能を実現したBMW純正パーツ&アクセサリは、エクステリア、インテリア、トランスポートーション、セーフティなど、あなたのお望みに応える多彩なラインアップをご用意しています。BMWパーツ、アクセサリについての詳しい内容につきましては、お近くのBMW正規ディーラー ショールームまでお問い合わせください。詳しい資料をご用意しております。



# COLORS.

## ボディ・カラー



ソリッド・カラー 300 アルピン・ホワイトⅢ

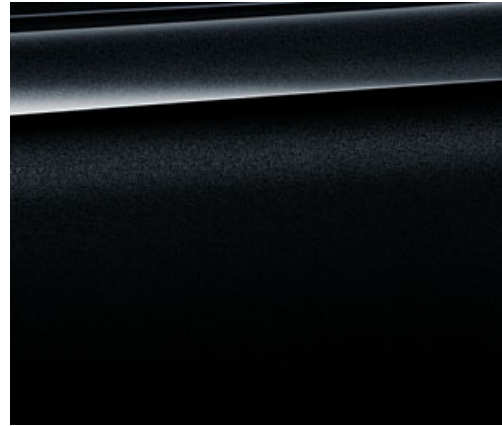

メタリック・カラー 475 ブラック・サファイア



メタリック・カラー A75 メルボルン・レッド

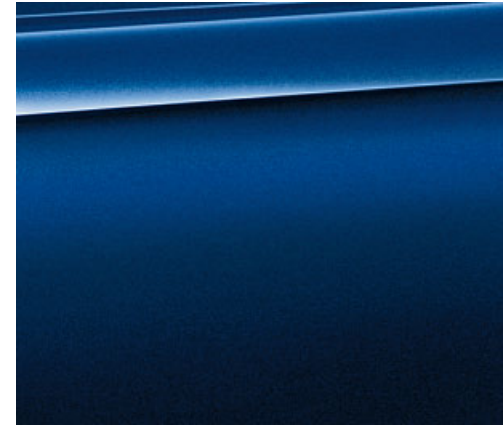

メタリック・カラー C10 メディテラニアン・ブルー\*1



メタリック・カラー B45 エストリル・ブルー\*2

\*1 : Standard, Sport, Styleにのみ設定可能です。  
\*2 : M Sport, M140i にのみ設定可能です。



メタリック・カラー A83 グレイシャー・シルバー



メタリック・カラー B39 ミネラル・グレイ



メタリック・カラー B44 ヴァレンシア・オレンジ



【Color samples】ここではBMW 1シリーズでお選びいただける、多彩なカラーと素材のバリエーションをご紹介します。好きな色を選んだり、豊富な素材との組み合わせを愉しみながら、あなたの個性にぴったりの一台をコーディネートしてください。ただしこれらのサンプルは、ボディ・カラー、インテリア・カラー、シート・マテリアル&カラー、インテリア・トリムのイメージをお伝えするもので、印刷の都合上実際の色と異なる場合があります。詳しくはお近くのBMW正規ディーラーにお問い合わせください。実物により近い色をご覧いただけるオリジナル・カラー・サンプルをご用意しております。



# COLORS.



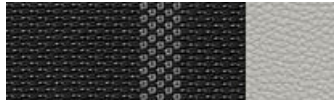

## シート・マテリアル&カラー

	<ul style="list-style-type: none"> <li>■ Standard</li> </ul>	<b>ムーヴ・クロス</b> BDAT アンソラジット インテリア・カラー:ブラック
	<ul style="list-style-type: none"> <li>■ Sport</li> </ul>	<b>コーナー・クロス</b> CCL2 アンソラジット/ レッド・ハイライト インテリア・カラー:ブラック
	<ul style="list-style-type: none"> <li>■ M Sport</li> <li>■ M140i</li> </ul>	<b>ヘキサゴン・クロス/アル                      カンダラ・コンビネーション</b> HAAT アンソラジット/ ブルー・ハイライト インテリア・カラー:ブラック
	<ul style="list-style-type: none"> <li>■ Style</li> </ul>	<b>バス・クロス/レザー・                      コンビネーション</b> CPLJ シルバー・パール・ グレー インテリア・カラー:ブラック

	<ul style="list-style-type: none"> <li>□ M Sport</li> <li>□ M140i</li> </ul>	<b>ダコタ・レザー</b> LCSW ブラック インテリア・カラー:ブラック
	<ul style="list-style-type: none"> <li>□ M Sport</li> <li>□ M140i</li> </ul>	<b>ダコタ・レザー</b> LCCX オイスター インテリア・カラー:ブラック
	<ul style="list-style-type: none"> <li>□ M Sport</li> <li>□ M140i</li> </ul>	<b>ダコタ・レザー</b> LCL5 コーラル・レッド/ ブラック・ハイライト インテリア・カラー:ブラック

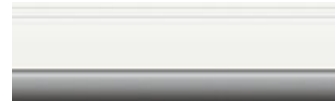
## インテリア・トリム

	<ul style="list-style-type: none"> <li>■ Standard</li> </ul>	4CG サテン・シルバー・マット・ トリム
	<ul style="list-style-type: none"> <li>■ Sport</li> </ul>	4LV ハイグロス・ブラック・ト リム/マット・コーラル・レッド・ ハイライト
	<ul style="list-style-type: none"> <li>■ Style</li> </ul>	4GF ホワイト・アクリル・ガラ ス・トリム/マット・オキサイド・ シルバー・ハイライト
	<ul style="list-style-type: none"> <li>■ M Sport</li> <li>■ M140i</li> </ul>	4WG アルミニウム・ヘキサゴ ン・トリム/ハイグロス・ブラッ ク・ハイライト

## インテリア・カラー

	<ul style="list-style-type: none"> <li>■ Standard</li> <li>■ Sport</li> <li>■ Style</li> <li>■ M Sport</li> <li>■ M140i</li> </ul>	ブラック
---	--	------



	<b>118i</b>				<b>118d</b>			
	Standard	Sport	Style	M Sport	Sport	Style	M Sport	
ステアリング・ホイール・ポジション	右				←			
型式	DBA-1R15				LDA-1S20			

寸法	<b>118i</b>				<b>118d</b>			
	Standard	Sport	Style	M Sport	Sport	Style	M Sport	
全長	mm	4,340		←		←		
全幅	mm	1,765		←		←		
全高	mm	1,440	←	←	1,430	1,440	←	1,430
ホイールベース	mm	2,690		←		←		
トレッド(前/後)*1	mm	1,520/1,555	←	←	1,515/1,530	1,520/1,555	←	1,515/1,530
最低地上高	mm	140	←	←	130	140	←	130
ラゲージ・ルーム容量	ℓ	360(後席折りたたみ時 1,200)		←		←		

重量・定員	<b>118i</b>				<b>118d</b>			
	Standard	Sport	Style	M Sport	Sport	Style	M Sport	
車両重量	kg	1,430		1,480		←		
車両総重量	kg	1,705		1,755		←		
定員	名	5		←		←		

エア・コンディショナー冷媒	<b>118i</b>				<b>118d</b>			
	Standard	Sport	Style	M Sport	Sport	Style	M Sport	
種類/GWP値*2	R134a/1,430				←			
使用量	g	500		←		←		

性能	<b>118i</b>				<b>118d</b>			
	Standard	Sport	Style	M Sport	Sport	Style	M Sport	
最小回転半径	m	5.1		5.1		←		
燃料消費率 JC08モード (国土交通省審査値)*	km/ℓ	18.1		22.2		←		
平成27年度燃費基準	+20%達成				+20%達成			
平成32年度燃費基準	達成				+10%達成			
平成17年排出ガス基準	75%低減				←			
平成21年排出ガス基準	←				達成			
主要燃費向上対策	無段階可変バルブ・リフト(バルブトロニック)、筒内直接噴射(高精度ダイレクト・インジェクション・システム)、吸排気無段階可変バルブ・タイミング(ダブルVANOS)、充電制御(ブレーキ・エネルギー回生システム)、充電制御(ブレーキ・エネルギー回生システム)、アイドリング・ストップ装置(エンジン・オート・スタート/ストップ)、電動パワー・ステアリング				筒内直接噴射/電子制御式燃料噴射/高圧噴射(コモンレール・ダイレクト・インジェクション・システム)、過給機(可変ジオメトリー・ターボチャージャー)、充電制御(ブレーキ・エネルギー回生システム)、アイドリング・ストップ装置(エンジン・オート・スタート/ストップ)、電動パワー・ステアリング			

エンジン	<b>118i</b>				<b>118d</b>			
	Standard	Sport	Style	M Sport	Sport	Style	M Sport	
型式	B38B15A				B47D20A			
種類	直列3気筒DOHCガソリン				直列4気筒DOHCディーゼル			
総排気量	cc	1,498		1,995		←		
圧縮比：1	11.0				16.5			
最高出力	kW(ps)/rpm(EEC)	100(136)/4,400		110(150)/4,000		←		
最大トルク	Nm(kgm)/rpm(EEC)	220(22.4)/1,250-4,300		320(32.6)/1,500-3,000		←		
燃料供給装置	デジタル・モーター・エレクトロニクス(DME/電子燃料噴射装置)				デジタル・ディーゼル・エレクトロニクス(DDE/電子燃料噴射装置)			
燃料/タンク容量	ℓ	無鉛プレミアムガソリン/52		軽油/52		←		

\*1：装着するホイールによって、変更になる場合があります。

\*2：フロン排出抑制法が定める環境影響度(GWP)の低減目標値は150。目標年度は2023年です。

※燃料消費率は、定められた試験条件での値です。使用環境(気象、渋滞等)や運転方法(急発進、エアコン使用等)に応じて燃料消費率は異なります。

	<b>120i</b>				<b>M140i</b>	
	Sport	Style	M Sport	Style	M Sport	
ステアリング・ホイール・ポジション	右				←	
型式	DBA-1S20G				DBA-1S30	

寸法	<b>120i</b>				<b>M140i</b>	
	Sport	Style	M Sport	Style	M Sport	
全長	mm	4,340		←		
全幅	mm	1,765		←		
全高	mm	1,440	←	←	1,430	←
ホイールベース	mm	2,690		←		
トレッド(前/後)*1	mm	1,515/1,550	←	←	1,515/1,530	1,510/1,535
最低地上高	mm	140	←	←	130	←
ラゲージ・ルーム容量	ℓ	360(後席折りたたみ時 1,200)		←		

重量・定員	<b>120i</b>				<b>M140i</b>	
	Sport	Style	M Sport	Style	M Sport	
車両重量	kg	1,500		1,570		
車両総重量	kg	1,775		1,845		
定員	名	5		←		

エア・コンディショナー冷媒	<b>120i</b>				<b>M140i</b>	
	Sport	Style	M Sport	Style	M Sport	
種類/GWP値*2	R134a/1,430				←	
使用量	g	540		←		

性能	<b>120i</b>				<b>M140i</b>	
	Sport	Style	M Sport	Style	M Sport	
最小回転半径	m	5.1		←		
燃料消費率 JC08モード (国土交通省審査値)*	km/ℓ	15.9		13.4		
平成27年度燃費基準	+10%達成				達成	
平成32年度燃費基準	←				←	
平成17年排出ガス基準	75%低減				75%低減	
平成21年排出ガス基準	←				←	
主要燃費向上対策	無段階可変バルブ・リフト(バルブトロニック)、筒内直接噴射(高精度ダイレクト・インジェクション・システム)、吸排気無段階可変バルブ・タイミング(ダブルVANOS)、充電制御(ブレーキ・エネルギー回生システム)、充電制御(ブレーキ・エネルギー回生システム)、アイドリング・ストップ装置(エンジン・オート・スタート/ストップ)、電動パワー・ステアリング				無段階可変バルブ・リフト(バルブトロニック)、筒内直接噴射(高精度ダイレクト・インジェクション・システム)、吸排気無段階可変バルブ・タイミング(ダブルVANOS)、充電制御(ブレーキ・エネルギー回生システム)、アイドリング・ストップ装置(エンジン・オート・スタート/ストップ)、電動パワー・ステアリング	

エンジン	<b>120i</b>				<b>M140i</b>	
	Sport	Style	M Sport	Style	M Sport	
型式	B48B20A				B58B30A	
種類	直列4気筒DOHCガソリン				直列6気筒DOHCガソリン	
総排気量	cc	1,998		2,997		
圧縮比：1	11.0				←	
最高出力	kW(ps)/rpm(EEC)	135(184)/5,000		250(340)/5,500		
最大トルク	Nm(kgm)/rpm(EEC)	270(27.5)/1,350-4,600		500(51.0)/1,520-4,500		
燃料供給装置	デジタル・モーター・エレクトロニクス(DME/電子燃料噴射装置)				←	
燃料/タンク容量	ℓ	無鉛プレミアムガソリン/52		←		



駆動装置	118i				118d		
	Standard	Sport	Style	M Sport	Sport	Style	M Sport
駆動方式	後輪駆動				←		
トランスミッション	電子油圧制御式8速AT				←		
変速比(1速/2速/3速/4速/5速/6速/7速/8速/後退)	4.714/3.143/2.106/1.667/1.285/1.000/0.839/0.667/3.295				5.000/3.200/2.143/1.720/1.314/1.000/0.822/0.640/3.456		
最終減速比	3.077				2.647		

操向装置	118i				118d		
	Standard	Sport	Style	M Sport	Sport	Style	M Sport
ステアリング形式	ラック&ピニオン式、パワー・ステアリング				←		

緩衝装置	118i				118d		
	Standard	Sport	Style	M Sport	Sport	Style	M Sport
前輪	ダブル・ジョイント・スプリング・ストラット式、コイル・スプリング、スタビライザー				←		
後輪	5リンク式、コイル・スプリング、スタビライザー				←		

制御装置	118i				118d		
	Standard	Sport	Style	M Sport	Sport	Style	M Sport
主ブレーキ形式(前/後)	ベンチレーテッド・ディスク/ベンチレーテッド・ディスク				←		
制動力制御装置	ABS(アンチロック・ブレーキング・システム)				←		
ブレーキ倍力装置	真空倍力式				←		
駐車ブレーキ形式	機械式				←		

タイヤ/ホイール	118i				118d		
	Standard	Sport	Style	M Sport	Sport	Style	M Sport
タイヤ	205/55R16	205/55R16	205/55R16	(フロント)225/45R17 (リヤ)245/40R17	205/55R16	205/55R16	(フロント)225/45R17 (リヤ)245/40R17
ホイール	7J×16アロイ Vスポーク・ スタイリング378	7J×16アロイ スタースポーク・ スタイリング376	7J×16アロイ Vスポーク・ スタイリング411	(フロント)7.5J×17 M ライト・アロイ (リヤ)8J×17 M ライト・アロイ スタースポーク・ スタイリング383M	7J×16アロイ スタースポーク・ スタイリング376	7J×16アロイ Vスポーク・ スタイリング411	(フロント)7.5J×17 M ライト・アロイ (リヤ)8J×17 M ライト・アロイ スタースポーク・ スタイリング383M

駆動装置	120i		M Sport		M140i	
	Sport	Style	Sport	Style	Sport	Style
駆動方式	後輪駆動		←		←	
トランスミッション	電子油圧制御式8速AT		←		←	
変速比(1速/2速/3速/4速/5速/6速/7速/8速/後退)	5.000/3.200/2.143/1.720/1.314/1.000/0.822/0.640/3.456		←		←	
最終減速比	2.813		←		←	

操向装置	120i		M Sport		M140i	
	Sport	Style	Sport	Style	Sport	Style
ステアリング形式	ラック&ピニオン式、パワー・ステアリング		←		←	

緩衝装置	120i		M Sport		M140i	
	Sport	Style	Sport	Style	Sport	Style
前輪	ダブル・ジョイント・スプリング・ストラット式、コイル・スプリング、スタビライザー		←		←	
後輪	5リンク式、コイル・スプリング、スタビライザー		←		←	

制御装置	120i		M Sport		M140i	
	Sport	Style	Sport	Style	Sport	Style
主ブレーキ形式(前/後)	ベンチレーテッド・ディスク/ベンチレーテッド・ディスク		←		←	
制動力制御装置	ABS(アンチロック・ブレーキング・システム)		←		←	
ブレーキ倍力装置	真空倍力式		←		←	
駐車ブレーキ形式	機械式		←		←	

タイヤ/ホイール	120i		M Sport		M140i	
	Sport	Style	Sport	Style	Sport	Style
タイヤ	225/45R17	225/45R17	(フロント)225/45R17 (リヤ)245/40R17	(フロント)225/45R17 (リヤ)245/40R17	(フロント)225/40R18 (リヤ)245/35R18	(フロント)225/40R18 (リヤ)245/35R18
ホイール	7.5J×17アロイ スタースポーク・スタイリング379	7.5J×17アロイ Vスポーク・スタイリング412	(フロント)7.5J×17 M ライト・アロイ (リヤ)8J×17 M ライト・アロイ スタースポーク・スタイリング383M	(フロント)7.5J×17 M ライト・アロイ (リヤ)8J×17 M ライト・アロイ スタースポーク・スタイリング383M	(フロント)7.5J×18 M ライト・アロイ (リヤ)8J×18 M ライト・アロイ ダブルスポーク・スタイリング436M	(フロント)7.5J×18 M ライト・アロイ (リヤ)8J×18 M ライト・アロイ ダブルスポーク・スタイリング436M

## 外観図 (118i Standard)

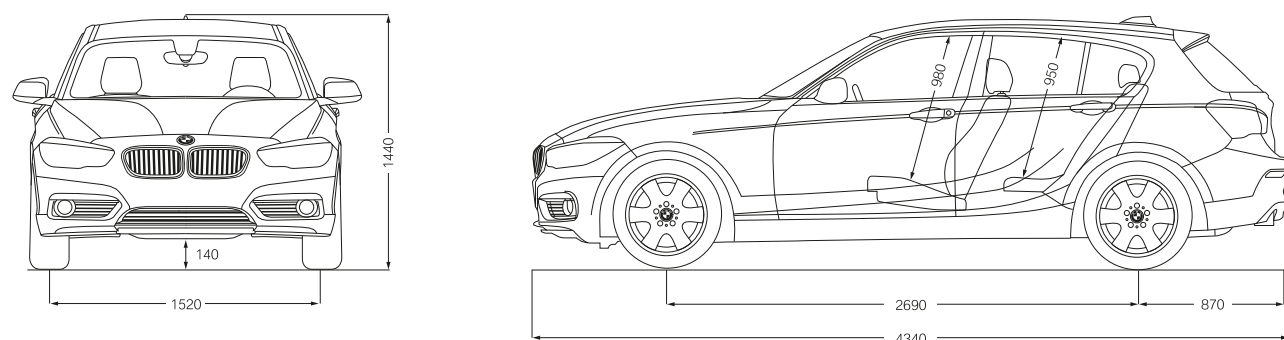

単位:mm

数値はモデルやオプションにより異なることがあります。詳しくは諸元表をご参照ください。  
外観図の詳細は日本仕様とは一部異なります。

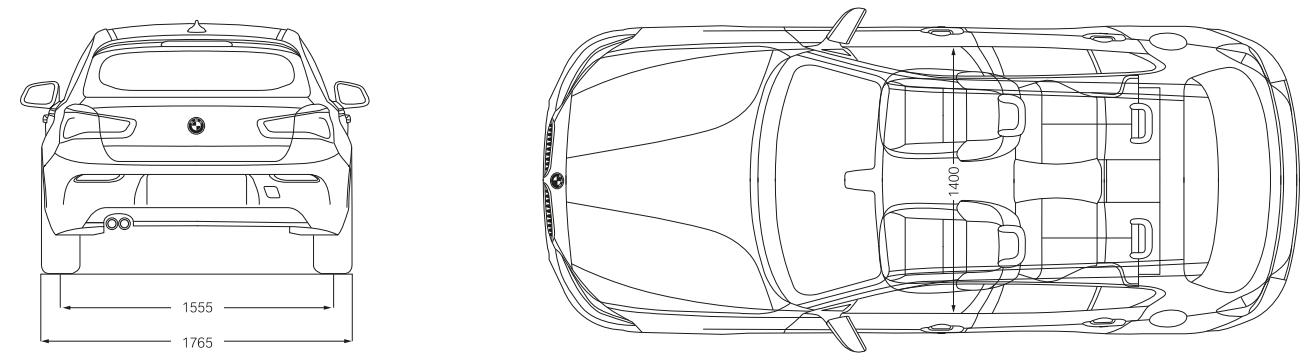

単位:mm

- 記載の仕様、諸元は予告なく変更することがありますのでご了承ください。(この内容は2016年11月30日現在のものです)
- 記載の諸元やデータは国土交通省届出値を基にしていますので、メーカー公表値と異なる場合があります。また、一部ヨーロッパ仕様車値を含みます。
- 本カタログに記載の諸元やデータおよび写真は、日本で販売されるモデルとは細部で異なる場合があります。また一部オプションを含みます。
- 記載の事項および写真の著作権は、BMW AG(ドイツ)およびビー・エム・ダブリュ株式会社 に帰属します。無断転載を禁じます。

製造事業者: BMW AG



## 至福のドライビングと共に、BMWライフを充実させる、卓越したサービス。

BMW車をご購入いただいたお客様には、最高のサービスと充実したケアをお約束いたします。コンディション・ベースド・サービス(CBS)は、エンジン・オイルや消耗部品などの状態をモニターし、メインテナンスが必要な場合はディスプレイに表示します。CBSによってモニターした情報は、BMWテレサービスが自動的にBMW正規ディーラーへ送信。担当スタッフは、受信

した車両データをもとにBMW純正パーツを使用したメインテナンスをお客様へご提案いたします。最適な時期に適切なサービス・メニューで入庫予約できるため、いつでも最良のコンディションで駆けぬげる喜びをご堪能いただけます。全国190余のサービス拠点を展開しているBMWの正規ディーラーによるきめ細かいサポートをぜひご利用ください。

<b>BMW SERVICE.</b>			
			
<p><b>Service</b></p> <p>BMWの正規ディーラー・ネットワークは全国に190余のサービス拠点を展開しています。専任のサービス・アドバイザーがカー・ライフ全般のご相談を承るとともに、ドイツ本国と同様のプログラムでトレーニングを受けた専属のメカニックが、BMW専用の診断器、スペシャル・ツールを駆使してきめ細かいメインテナンスを実施。お客様に確かな安心と満足をお届けします。BMW車の点検整備やカーケアのご相談は、最寄りの正規ディーラーまでご用命ください。お客様の愛車のコンディションを、サービス・アドバイザーと一緒に確認させていただきます。また、BMW車は、走行距離や経過時間、走行パターンなどに応じて必要な点検項目と時期をお知らせするコンディション・ベースド・サービス(CBS)を装備。お客様は、いつでもこれらの情報を簡単な操作で確認できます。さらに正規ディーラーでは、キーリーターと呼ばれる専用機器を使用して、より詳細な情報(車台番号や消耗部品の交換時期など)を即座に把握。適切なメインテナンスを最適な時期に実施できます。もちろん、点検整備には高品質なBMW純正パーツのみを使用。千葉県と京都府のパーツ・センターから、全国の正規ディーラーへ24時間以内<span></span>に96%のパーツが供給されます。</p>	<p><b>BMW Service Inclusive Plus</b></p> <p>駆けぬげる喜びを長期にわたってサポートする、BMWサービス・インクルーシブ・プラス。規定の期間におけるメインテナンス・サービスや法定1年点検を受けることができ、車両の維持費を大幅に軽減できます。車両のコンディションに応じて、もしくはBMWが定める点検整備時期に達した場合に、主要項目のメインテナンスなどに加え、ご納車約1カ月後のチェック、長距離のお出かけ前の点検、さらにバンク時のタイヤ交換やキーの破損、紛失による交換費用の補償など、3年間無料の手厚いサポートを標準付帯しています。BMWサービス・インクルーシブ・プラスのより詳しい内容につきましては、www.bmw.co.jp/BSIPをご覧ください。</p>	<p><b>BMW TeleServices</b></p> <p>BMWテレサービスはBMWオーナーに常に安心をお届けします。CBS(コンディション・ベースド・サービス)の情報をもとに、車両からメンテナンス情報(エンジン・オイル、ブレーキ・パッド等)を自動的に正規ディーラーへ送信。それを受けたサービス担当者がお客様へご連絡します。ワークショップでは、事前に車両から送られてきたメンテナンス情報に基づき、準備を効率的に進められるため、よりスピーディなサービスを受けることが可能です。また、パーキングライト等の消し忘れがあると、お客様がユーザー専用ポータルサイト「My BMW ConnectedDrive」に登録されたEメールアドレスに通知します。万一、路上で車両トラブルが発生した場合は、iDriveのメニューからBMWエマージェンシー・サービスに連絡することができます。オペレーターとの音声通話に加えて、車両の位置情報やステータス(燃料残量、走行状況等)といったデータもコールセンターに送信されるため、より迅速な対応が可能となります。</p>	
			<p><small>※新車のオーナーとして車両の保証期間内の方が対象。 ※出張修理、レッカー会社による牽引作業、代替交通手段などの手配にかかる時間は、トラブルの発生場所によって異なります。 ※エマージェンシー・サービスの詳細につきましては、BMWカスタマー・インタラクショ<span></span>ン・センターまたはBMW正規ディーラーまでお問い合わせください。</small></p>
			<p><small>※本サービスは、BMWが契約する事業者が提供するモバイル・ネットワークの電波の届かない場所ではご利用いただけない場合があります。</small></p>

※消耗品、油脂類、タイヤ等、保証が適用されない部品、別扱いの保証が適用される部品があります。詳しくはBMW正規ディーラーまでお問い合わせください。

<b>BMW FINANCIAL SERVICES.</b>			
			
<p><b>BMW Future Value Loan</b></p> <p>BMWフューチャー・バリュー・ローンは、あらかじめ車両本体価格の一部を最終回のお支払分(据置額)として据え置くことにより、月々のお支払額を軽減できる据置型ローン・プログラムです。BMWならではの高い据置額は3年・4年・5年後の市場価格を勘案して設定。最終回のお支払は、据置額の一括払い、再ローン契約、車両返却、新しいBMWへお乗換の4つのプランからお選びいただけます。定期的に最新モデルに乗り換えたい方や、ワンランク上のモデルを希望される方など、多くの方にご利用いただいております。</p>	<p><b>BMW Automobile Insurance</b></p> <p>BMWオートローンにBMW自動車保険を組み込んだローンプランや、新車が万一の事故で大破した際にBMWの新車に買い換える費用を補償する新車プランなどをご用意。また、フロント・ガラスとドア・ミラーを補償するBMW EXTRA CAREが無償で付帯されます。</p>	<p><b>BMW New Car Extended Warranty</b></p> <p>新車登録後3年間の新車保証の終了後も、最大2年間、保証対象箇所に不具合が生じた場合、走行距離にかかわらず無償修理をご提供いたします。また、延長保証期間中のBMWエマージェンシー・サービスの付帯に加え、初度登録日から3年間にわたり、タイヤ&amp;ホイール補償が受けられます。</p>	<p><b>BMW Card</b></p> <p>BMWライフをより充実させるためのクレジットカード、BMW VISA Card、BMW Diners Cardの2種類をご用意。ご利用金額に応じたキャッシュバック・プログラムや多彩な特典をご用意したポイント交換プログラムなど、充実したサービスを提供します。</p>

<b>THE BMW EXPERIENCE.</b>			
			
<p><b>BMW Magazine</b></p> <p>「BMW Magazine」は、BMWブランドを伝える特別編集の雑誌です。国際版からの抜粋記事と国内編集記事によりドイツ発のニューモデル情報や、トラベル、カルチャーなどのライフスタイル情報をお伝えます。</p>	<p><b>BMW Driving Experience</b></p> <p>エクスペリエンスは、喜びをさらに深めます。BMWのすべてのモデルは、常に最高のドライビング・プレジャーを実現すべく開発されていますが、他のスポーツ・ギヤと同様に、よりうまく使いこなせるようになれば、愉しさもさらに深まります。BMWドライビング・エクスペリエンスは、テスト・コースや、サーキットなどを使用し、熟練のインストラクターの指導のもと、運転経験の少ない方からベテラン・ドライバーまで、誰もが愉しみながら体験できます。安全な環境で、BMW車の高いパフォーマンスや安全性を確かめながら、より高度な運転技術を身につけることができます。安全運転の基礎講習から省燃費運転、緊急時の危険回避テクニック体験、さらにはサーキット走行まで、プログラムは多岐にわたります。</p>		



## 未来を創造する — BMWグループの責任。

2016年も、BMWグループはダウ・ジョーンズ・サステナビリティ・インデックス(DJSI)において、世界で最もサステナブルな自動車メーカーとして評価されました。低燃費車、代替エネルギー搭載車の開発、そして環境に配慮した生産プロセスから革新的なりサイクル方法に至るまで、サステナビリティの精神は私たちの企業哲学に不可欠な要素になっており、BMWグループは、近年DJSIで自動車部門のトップに選定され続けています。BMW EfficientDynamicsという理念のもと、BMWは1995年から今日までの間に欧州で販売したニューモデルのCO<sub>2</sub>排出量を35%以上削減し、排出ガス集計値の大幅な引き下げに貢献しました。

しかし、私たちはこの結果に満足することはありません。2006年から2014年にかけて、自動車製造におけるエネルギーや水などの消費量を34%削減。さらに2020年までに45%削減する目標も掲げています。すでにオーストリアのシュタイアーにあるBMWのエンジン工場では、夢の製造プロセスを実現。2007年以降、この工場では一滴の排水も出さない製造に成功しています。

もちろん、BMWを長期間で愛用いただいた後は、どの車両も容易かつ経済的にリサイクルすることが可能です。日本においては自動車リサイクル法に基づき、使用済み自動車として適正処理されます。

2016年も、BMWグループはダウ・ジョーンズ・サステナビリティ・インデックス(DJSI)において、世界で最もサステナブルな自動車メーカーとして評価されました。低燃費車、代替エネルギー搭載車の開発、そして環境に配慮した生産プロセスから革新的なりサイクル方法に至るまで、サステナビリティの精神は私たちの企業哲学に不可欠な要素になっており、BMWグループは、近年DJSIで自動車部門のトップに選定され続けています。BMW EfficientDynamicsという理念のもと、BMWは1995年から今日までの間に欧州で販売したニューモデルのCO<sub>2</sub>排出量を35%以上削減し、排出ガス集計値の大幅な引き下げに貢献しました。

しかし、私たちはこの結果に満足することはありません。2006年から2014年にかけて、自動車製造におけるエネルギーや水などの消費量を34%削減。さらに2020年までに45%削減する目標も掲げています。すでにオーストリアのシュタイアーにあるBMWのエンジン工場では、夢の製造プロセスを実現。2007年以降、この工場では一滴の排水も出さない製造に成功しています。

もちろん、BMWを長期間で愛用いただいた後は、どの車両も容易かつ経済的にリサイクルすることが可能です。日本においては自動車リサイクル法に基づき、使用済み自動車として適正処理されます。

2016年も、BMWグループはダウ・ジョーンズ・サステナビリティ・インデックス(DJSI)において、世界で最もサステナブルな自動車メーカーとして評価されました。低燃費車、代替エネルギー搭載車の開発、そして環境に配慮した生産プロセスから革新的なりサイクル方法に至るまで、サステナビリティの精神は私たちの企業哲学に不可欠な要素になっており、BMWグループは、近年DJSIで自動車部門のトップに選定され続けています。BMW EfficientDynamicsという理念のもと、BMWは1995年から今日までの間に欧州で販売したニューモデルのCO<sub>2</sub>排出量を35%以上削減し、排出ガス集計値の大幅な引き下げに貢献しました。

しかし、私たちはこの結果に満足することはありません。2006年から2014年にかけて、自動車製造におけるエネルギーや水などの消費量を34%削減。さらに2020年までに45%削減する目標も掲げています。すでにオーストリアのシュタイアーにあるBMWのエンジン工場では、夢の製造プロセスを実現。2007年以降、この工場では一滴の排水も出さない製造に成功しています。

もちろん、BMWを長期間で愛用いただいた後は、どの車両も容易かつ経済的にリサイクルすることが可能です。日本においては自動車リサイクル法に基づき、使用済み自動車として適正処理されます。

2016年も、BMWグループはダウ・ジョーンズ・サステナビリティ・インデックス(DJSI)において、世界で最もサステナブルな自動車メーカーとして評価されました。低燃費車、代替エネルギー搭載車の開発、そして環境に配慮した生産プロセスから革新的なりサイクル方法に至るまで、サステナビリティの精神は私たちの企業哲学に不可欠な要素になっており、BMWグループは、近年DJSIで自動車部門のトップに選定され続けています。BMW EfficientDynamicsという理念のもと、BMWは1995年から今日までの間に欧州で販売したニューモデルのCO<sub>2</sub>排出量を35%以上削減し、排出ガス集計値の大幅な引き下げに貢献しました。

しかし、私たちはこの結果に満足することはありません。2006年から2014年にかけて、自動車製造におけるエネルギーや水などの消費量を34%削減。さらに2020年までに45%削減する目標も掲げています。すでにオーストリアのシュタイアーにあるBMWのエンジン工場では、夢の製造プロセスを実現。2007年以降、この工場では一滴の排水も出さない製造に成功しています。

もちろん、BMWを長期間で愛用いただいた後は、どの車両も容易かつ経済的にリサイクルすることが可能です。日本においては自動車リサイクル法に基づき、使用済み自動車として適正処理されます。



BMWに関する  
お問い合わせ先:

BMWカスタマー・  
インタラクション・センター  
0120-269-437  
www.bmw.co.jp



駆けぬける喜び

本カタログに記載の諸元やデータおよび写真は、日本で販売されるモデルとは細部で異なる場合があります  
(ヨーロッパ仕様車の写真を含みます)。  
また、一部オプションを含みます。  
詳細に関しましては、お近くのBMW正規ディーラーまでお問い合わせください。

記載の事項および写真の著作権は、BMW AG(ドイツ)およびビー・エム・ダブリュー株式会社に帰属します。  
無断転載を禁じます。

4 11 001 243 702 2016 BM. Printed in Germany 2016.



森林管理協議会 (Forest Stewardship Council®) に認証された森林からの原料  
および管理された原料を含む「FSC®認証紙」を使用しています。