

	SE / Standard	320i Sedan / Touring			320i xDrive Sedan / Touring			320d Sedan / Touring			
		Sport	Luxury	M Sport	Sport	Luxury	M Sport	Standard	Sport	Luxury	M Sport
ステアリング・ホイール・ポジション	Sedan Touring	右			右			右			
型式		DBA-8A20			DBA-8A20			LDA-8C20			

寸法		SE / Standard	320i Sedan / Touring			320i xDrive Sedan / Touring			320d Sedan / Touring				
			Sport	Luxury	M Sport	Sport	Luxury	M Sport	Standard	Sport	Luxury	M Sport	
全長	mm		4,645			4,645			4,645				
全幅	mm		1,800			1,800			1,800				
全高	mm	Sedan Touring	1,440 1,460	← ←	← ←	1,430 1,450	1,445 1,465	← ←	← ←	1,430 1,450	← ←	← ←	1,430 1,450
ホイールベース	mm		2,810			2,810			2,810				
トレッド(前/後)*1	mm		1,545/ 1,585	1,530/ 1,570	← ←	1,535/ 1,550	1,530/ 1,570	← ←	1,535/ 1,550	1,545/ 1,585	1,530/ 1,570	← ←	1,535/ 1,550
最低地上高	mm		140	←	←	130	145	←	←	130	←	←	130
トランク・ルーム容量 ラゲージ・ルーム容量	ℓ	Sedan Touring	480 495-1,500			480 495-1,500			480 495-1,500				

重量・定員		SE / Standard	320i Sedan / Touring			320i xDrive Sedan / Touring			320d Sedan / Touring			
			Sport	Luxury	M Sport	Sport	Luxury	M Sport	Standard	Sport	Luxury	M Sport
車両重量	kg	Sedan Touring	1,580[1,560] 1,660			1,660 1,740			1,570 1,650			
車両総重量	kg	Sedan Touring	1,855[1,835] 1,935			1,935 2,015			1,845 1,925			
定員	名		5			5			5			

エア・コンディショナー冷媒		SE / Standard	320i Sedan / Touring			320i xDrive Sedan / Touring			320d Sedan / Touring			
			Sport	Luxury	M Sport	Sport	Luxury	M Sport	Standard	Sport	Luxury	M Sport
種類 / GWP値*2			R134a / 1,430			R134a / 1,430			R134a / 1,430			
使用量	g		540			540			500			

[]内はMT車の数値を示します。

	SE / Standard	330e Sedan				330i Touring			340i Sedan / Touring	
		Sport	Luxury	M Sport	Sport	Luxury	M Sport	Luxury	M Sport	
ステアリング・ホイール・ポジション	Sedan Touring	右				右			右 / 左 右	
型式		DLA-8E20				DBA-8A20			DBA-8B30	

寸法		SE / Standard	330e Sedan				330i Touring			340i Sedan / Touring				
			Sport	Luxury	M Sport	Sport	Luxury	M Sport	Luxury	M Sport				
全長	mm		4,645				4,645			4,645				
全幅	mm		1,800				1,800			1,800				
全高	mm	Sedan Touring	1,440 ←	← ←	← ←	1,430 ←	← ←	← ←	1,460 ←	← ←	1,450 ←	1,440 ←	← ←	1,430 ←
ホイールベース	mm		2,810				2,810			2,810				
トレッド(前/後)*1	mm		1,545/ 1,585	1,530/ 1,570	← ←	1,535/ 1,550	1,535/ 1,550	1,535/ 1,550	1,535/ 1,550	1,535/ 1,550	1,535/ 1,550	1,535/ 1,550	1,535/ 1,550	
最低地上高	mm		140	←	←	130	140	←	←	130	140	←	←	130
トランク・ルーム容量 ラゲージ・ルーム容量	ℓ	Sedan Touring	370 ←				495-1,500			480 495-1,500				

重量・定員		SE / Standard	330e Sedan				330i Touring			340i Sedan / Touring	
			Sport	Luxury	M Sport	Sport	Luxury	M Sport	Luxury	M Sport	
車両重量	kg	Sedan Touring	1,770 ←				1,680			1,660 1,730	
車両総重量	kg	Sedan Touring	2,045 ←				1,955			1,935 2,005	
定員	名		5				5			5	

エア・コンディショナー冷媒		SE / Standard	330e Sedan				330i Touring			340i Sedan / Touring	
			Sport	Luxury	M Sport	Sport	Luxury	M Sport	Luxury	M Sport	
種類 / GWP値*2			R134a / 1,430				R134a / 1,430			R134a / 1,430	
使用量	g		740				540			540	

*1：装着するホイールによって、変更になる場合があります。

*2：フロン排出抑制法が定める環境影響度(GWP)の低減目標値は150、目標年度は2023年です。

性能	320i Sedan / Touring				320i xDrive Sedan / Touring			320d Sedan / Touring			
	SE / Standard	Sport	Luxury	M Sport	Sport	Luxury	M Sport	Standard	Sport	Luxury	M Sport
最小回転半径	m				5.4			5.4			
燃料消費率JC08モード (国土交通省審査値)*1	km/ℓ	Sedan Touring	16.0(15.7) 15.4		5.6			14.9			
【JC08モード】 ハイブリッド燃料消費率 (国土交通省審査値)*1	km/ℓ	—		—			—				
充電電力使用時走行距離 (プラグインレンジ、 国土交通省審査値)*1+2	km	—		—			—				
EV走行換算距離 (等価EVレンジ、 国土交通省審査値)*1+3	km	—		—			—				
電力量消費率 (国土交通省審査値)*1	km/kWh	—		—			—				
一充電消費電力量	kWh/回	—		—			—				
平成27年度燃費基準	Sedan Touring		+20%達成 [+10%達成] +20%達成		+20%達成			+20%達成			
平成32年度燃費基準	Sedan Touring		— 達成		—			+10%達成			
平成17年排出ガス基準			75%低減		75%低減			—			
平成21年排出ガス基準			—		—			達成			
主要燃費向上対策	無段階可変バルブリフト(バルブロニック) 筒内直接噴射(高精度ダイレクト・ インジェクションシステム) 吸排気無段階可変バルブ・タイミング (ダブルVANOS) 充電制御(ブレーキ・エネルギー回生システム) アイドリング・ストップ装置 (エンジン・オート・スタート/ストップ) 電動パワー・ステアリング		無段階可変バルブリフト(バルブロニック) 筒内直接噴射(高精度ダイレクト・ インジェクションシステム) 吸排気無段階可変バルブ・タイミング (ダブルVANOS) 充電制御(ブレーキ・エネルギー回生システム) アイドリング・ストップ装置 (エンジン・オート・スタート/ストップ) 電動パワー・ステアリング		筒内直接噴射/電子制御式燃料噴射/高圧噴射 (コモンレール・ダイレクト・インジェクション・ システム) 過給機(可変ジオメトリ・ターボチャージャー) 充電制御(ブレーキ・エネルギー回生システム) アイドリング・ストップ装置 (エンジン・オート・スタート/ストップ) 電動パワー・ステアリング			筒内直接噴射/電子制御式燃料噴射/高圧噴射 (コモンレール・ダイレクト・インジェクション・ システム) 過給機(可変ジオメトリ・ターボチャージャー) 充電制御(ブレーキ・エネルギー回生システム) アイドリング・ストップ装置 (エンジン・オート・スタート/ストップ) 電動パワー・ステアリング			

エンジン	320i Sedan / Touring				320i xDrive Sedan / Touring			320d Sedan / Touring			
	SE / Standard	Sport	Luxury	M Sport	Sport	Luxury	M Sport	Standard	Sport	Luxury	M Sport
型式	B48B20A				B48B20A			B47D20A			
種類	直列4気筒DOHCガソリン				直列4気筒DOHCガソリン			直列4気筒DOHCディーゼル			
総排気量	cc				1,998			1,995			
圧縮比: 1	11.0				11.0			16.5			
最高出力	kW(PS)/rpm(EEC)	135(184)/5,000		135(184)/5,000			140(190)/4,000				
最大トルク	Nm(kgm)/rpm(EEC)	270(27.5)/1,350-4,600 [290(29.6)/1,350-4,250]		270(27.5)/1,350-4,600			400(40.8)/1,750-2,500				
燃料供給装置	デジタル・モーター・エレクトロニクス (DME / 電子燃料噴射装置)				デジタル・モーター・エレクトロニクス (DME / 電子燃料噴射装置)			デジタル・ディーゼル・エレクトロニクス (DDE / 電子燃料噴射装置)			
燃料 / タンク容量	ℓ	無鉛プレミアムガソリン / 60		無鉛プレミアムガソリン / 60			軽油 / 57				

[*]内はMT車の数値を示します。

性能	330e Sedan				330i Touring			340i Sedan / Touring	
	Standard	Sport	Luxury	M Sport	Sport	Luxury	M Sport	Luxury	M Sport
最小回転半径	m				5.4			5.4	
燃料消費率JC08モード (国土交通省審査値)*1	km/ℓ	—		15.4			13.5		
【JC08モード】 ハイブリッド燃料消費率 (国土交通省審査値)*1	km/ℓ	17.7		—			—		
充電電力使用時走行距離 (プラグインレンジ、 国土交通省審査値)*1+2	km	36.8		—			—		
EV走行換算距離 (等価EVレンジ、 国土交通省審査値)*1+3	km	36.8		—			—		
電力量消費率 (国土交通省審査値)*1	km/kWh	5.13		—			—		
一充電消費電力量	kWh/回	7.18		—			—		
平成27年度燃費基準	Sedan Touring		—		+20%達成			+10%達成	
平成32年度燃費基準	Sedan Touring		—		達成			—	
平成17年排出ガス基準			75%低減		75%低減			75%低減	
平成21年排出ガス基準			—		—			—	
主要燃費向上対策	プラグイン・ハイブリッドシステム 無段階可変バルブリフト(バルブロニック) 筒内直接噴射(高精度ダイレクト・ インジェクションシステム) 吸排気無段階可変バルブ・タイミング (ダブルVANOS) 充電制御(ブレーキ・エネルギー回生システム) アイドリング・ストップ装置 (エンジン・オート・スタート/ストップ) 電動パワー・ステアリング		無段階可変バルブリフト(バルブロニック) 筒内直接噴射(高精度ダイレクト・ インジェクションシステム) 吸排気無段階可変バルブ・タイミング (ダブルVANOS) 充電制御(ブレーキ・エネルギー回生システム) アイドリング・ストップ装置 (エンジン・オート・スタート/ストップ) 電動パワー・ステアリング		無段階可変バルブリフト(バルブロニック) 筒内直接噴射(高精度ダイレクト・ インジェクションシステム) 吸排気無段階可変バルブ・タイミング (ダブルVANOS) 充電制御(ブレーキ・エネルギー回生システム) アイドリング・ストップ装置 (エンジン・オート・スタート/ストップ) 電動パワー・ステアリング			無段階可変バルブリフト(バルブロニック) 筒内直接噴射(高精度ダイレクト・ インジェクションシステム) 吸排気無段階可変バルブ・タイミング (ダブルVANOS) 充電制御(ブレーキ・エネルギー回生システム) アイドリング・ストップ装置 (エンジン・オート・スタート/ストップ) 電動パワー・ステアリング	

エンジン	330e Sedan				330i Touring			340i Sedan / Touring	
	Standard	Sport	Luxury	M Sport	Sport	Luxury	M Sport	Luxury	M Sport
型式	B48B20A				B48B20B			B58B30A	
種類	直列4気筒DOHCガソリン				直列4気筒DOHCガソリン			直列6気筒DOHCガソリン	
総排気量	cc				1,998			2,997	
圧縮比: 1	11.0				10.2			11.0	
最高出力	kW(PS)/rpm(EEC)	135(184)*4/5,000		185(252)/5,200			240(326)/5,500		
最大トルク	Nm(kgm)/rpm(EEC)	270(27.5)*5/1,350-4,600		350(35.7)/1,450-4,800			450(45.9)/1,380-5,000		
燃料供給装置	—				デジタル・モーター・エレクトロニクス (DME / 電子燃料噴射装置)			デジタル・モーター・エレクトロニクス (DME / 電子燃料噴射装置)	
燃料 / タンク容量	ℓ	無鉛プレミアムガソリン / 41		無鉛プレミアムガソリン / 60			無鉛プレミアムガソリン / 60		

*1: 燃料消費率、ハイブリッド燃料消費率、充電電力使用時走行距離、EV走行換算距離、電力量消費率は定められた試験条件での値です。使用環境(気象、洗滞等)や運転方法(急発進、エアコン使用等)に応じて数値は大きく異なります。本種元のモード走行における表示は、「JC08モード」です。

*2: 充電電力使用時走行距離とは、外部充電による電力とエンジンを使用して、外部充電電力がなくなるまでに走行可能な距離です。330e Sedanは充電電力で走行中はエンジンが作動しないため、EV走行換算距離(等価EVレンジ)と同じ値になります。

*3: EV走行換算距離(等価EVレンジ)とは、外部充電による電力のみを使用した走行に相当する距離です。330e Sedanは充電電力で走行中はエンジンが作動しないため、充電電力使用時走行距離と同じ値になります。

*4: システム・トータル最高出力: 185kW(252ps)

*5: システム・トータル最大トルク: 420Nm(42.8kgm)

電気モーター	320i Sedan / Touring				320i xDrive Sedan / Touring			320d Sedan / Touring			
	SE / Standard	Sport	Luxury	M Sport	Sport	Luxury	M Sport	Standard	Sport	Luxury	M Sport
型式		—				—				—	
種類		—				—				—	
定格出力 kW(ps)		—				—				—	
最高出力 kW(ps)/rpm		—				—				—	
最大トルク Nm(kgm)/rpm		—				—				—	

駆動装置	320i Sedan / Touring				320i xDrive Sedan / Touring			320d Sedan / Touring				
	SE / Standard	Sport	Luxury	M Sport	Sport	Luxury	M Sport	Standard	Sport	Luxury	M Sport	
駆動方式		後輪駆動			4輪駆動			後輪駆動				
トランスミッション		電子油圧制御式8速AT [6速MT]				電子油圧制御式8速AT			電子油圧制御式8速AT			
変速比 (1速/2速/3速/4速/5速/6速/7速/8速/後退)		5,000/3,200/2,143/1,720/1,314/1,000/0.822/0.640/3.456 [4,002/2,130/1,395/1,000/0.781/0.668/—/—/3.647]				5,000/3,200/2,143/1,720/1,314/1,000/0.822/0.640/3.456			5,000/3,200/2,143/1,720/1,314/1,000/0.822/0.640/3.456			
最終減速比		2.813 [3.385]				2.813			2.813			

駆動用バッテリー	320i Sedan / Touring				320i xDrive Sedan / Touring			320d Sedan / Touring			
	SE / Standard	Sport	Luxury	M Sport	Sport	Luxury	M Sport	Standard	Sport	Luxury	M Sport
種類		—				—				—	
個数		—				—				—	
電圧 V		—				—				—	
容量 Ah		—				—				—	
総電圧 V		—				—				—	
総電力量 kWh		—				—				—	

操向装置	320i Sedan / Touring				320i xDrive Sedan / Touring			320d Sedan / Touring				
	SE / Standard	Sport	Luxury	M Sport	Sport	Luxury	M Sport	Standard	Sport	Luxury	M Sport	
ステアリング形式		ラック&ピニオン式、パワー・ステアリング				ラック&ピニオン式、パワー・ステアリング			ラック&ピニオン式、パワー・ステアリング			

緩衝装置	320i Sedan / Touring				320i xDrive Sedan / Touring			320d Sedan / Touring				
	SE / Standard	Sport	Luxury	M Sport	Sport	Luxury	M Sport	Standard	Sport	Luxury	M Sport	
前輪		ダブル・ジョイント・スプリング・ストラット式、コイル・スプリング、スタビライザー				ダブル・ジョイント・スプリング・ストラット式、コイル・スプリング、スタビライザー			ダブル・ジョイント・スプリング・ストラット式、コイル・スプリング、スタビライザー			
後輪		5リンク式、コイル・スプリング、スタビライザー				5リンク式、コイル・スプリング、スタビライザー			5リンク式、コイル・スプリング、スタビライザー			

制御装置	320i Sedan / Touring				320i xDrive Sedan / Touring			320d Sedan / Touring				
	SE / Standard	Sport	Luxury	M Sport	Sport	Luxury	M Sport	Standard	Sport	Luxury	M Sport	
主ブレーキ形式(前/後)		ベンチレーテッド・ディスク / ベンチレーテッド・ディスク				ベンチレーテッド・ディスク / ベンチレーテッド・ディスク			ベンチレーテッド・ディスク / ベンチレーテッド・ディスク			
制動力制御装置		ABS(アンチロック・ブレーキング・システム)				ABS(アンチロック・ブレーキング・システム)			ABS(アンチロック・ブレーキング・システム)			
ブレーキ倍力装置		真空倍力式				真空倍力式			真空倍力式			
駐車ブレーキ形式		機械式				機械式			機械式			

[]内はMT車の数値を示します。

電気モーター	330e Sedan				330i Touring			340i Sedan / Touring		
	Standard	Sport	Luxury	M Sport	Sport	Luxury	M Sport	Luxury	M Sport	
型式		P251				—			—	
種類		交流同期電動機				—			—	
定格出力 kW(ps)		45(61)				—			—	
最高出力 kW(ps)/rpm		65(88)/2,500				—			—	
最大トルク Nm(kgm)/rpm		250(25.5)/2,500				—			—	

駆動装置	330e Sedan				330i Touring			340i Sedan / Touring		
	Standard	Sport	Luxury	M Sport	Sport	Luxury	M Sport	Luxury	M Sport	
駆動方式		後輪駆動				後輪駆動			後輪駆動	
トランスミッション		電子油圧制御式8速AT				電子油圧制御式8速AT			電子油圧制御式8速AT	
変速比 (1速/2速/3速/4速/5速/6速/7速/8速/後退)		4.71/4.3/1.43/2.106/1.667/1.285/1.000/0.839/0.667/3.317				5,000/3,200/2,143/1,720/1,314/1,000/0.822/0.640/3.456			5,000/3,200/2,143/1,720/1,314/1,000/0.822/0.640/3.456	
最終減速比		2.929				2.813			2.813	

駆動用バッテリー	330e Sedan				330i Touring			340i Sedan / Touring		
	Standard	Sport	Luxury	M Sport	Sport	Luxury	M Sport	Luxury	M Sport	
種類		リチウムイオン電池				—			—	
個数		1(80セル)				—			—	
電圧 V		292.8				—			—	
容量 Ah		26				—			—	
総電圧 V		332				—			—	
総電力量 kWh		7.7				—			—	

操向装置	330e Sedan				330i Touring			340i Sedan / Touring		
	Standard	Sport	Luxury	M Sport	Sport	Luxury	M Sport	Luxury	M Sport	
ステアリング形式		ラック&ピニオン式、車速感知式パワー・ステアリング				ラック&ピニオン式、車速感知式パワー・ステアリング			ラック&ピニオン式、車速感知式パワー・ステアリング	

緩衝装置	330e Sedan				330i Touring			340i Sedan / Touring		
	Standard	Sport	Luxury	M Sport	Sport	Luxury	M Sport	Luxury	M Sport	
前輪		ダブル・ジョイント・スプリング・ストラット式、コイル・スプリング、スタビライザー				ダブル・ジョイント・スプリング・ストラット式、コイル・スプリング、スタビライザー			ダブル・ジョイント・スプリング・ストラット式、コイル・スプリング、スタビライザー	
後輪		5リンク式、コイル・スプリング、スタビライザー				5リンク式、コイル・スプリング、スタビライザー			5リンク式、コイル・スプリング、スタビライザー	

制御装置	330e Sedan				330i Touring			340i Sedan / Touring		
	Standard	Sport	Luxury	M Sport	Sport	Luxury	M Sport	Luxury	M Sport	
主ブレーキ形式(前/後)		ベンチレーテッド・ディスク / ベンチレーテッド・ディスク				ベンチレーテッド・ディスク / ベンチレーテッド・ディスク			ベンチレーテッド・ディスク / ベンチレーテッド・ディスク	
制動力制御装置		ABS(アンチロック・ブレーキング・システム)				ABS(アンチロック・ブレーキング・システム)			ABS(アンチロック・ブレーキング・システム)	
ブレーキ倍力装置		真空倍力式				真空倍力式			真空倍力式	
駐車ブレーキ形式		機械式				機械式			機械式	

タイヤ / ホイール	320i Sedan / Touring				320i xDrive Sedan / Touring			320d Sedan / Touring			
	SE Standard	Sport	Luxury	M Sport	Sport	Luxury	M Sport	Standard	Sport	Luxury	M Sport
タイヤ	205/60 R16	225/50 R17	225/50 R17	(フロント) 225/45 R18 (リヤ) 255/40 R18	225/50R17	225/50R17	(フロント) 225/45R18 (リヤ) 255/40R18	205/60 R16	225/50 R17	225/50 R17	(フロント) R18 (リヤ) 255/40 R18
ホイール	7J×16 アロイ	7.5J×17 アロイ	7.5J×17 アロイ	(フロント) 8J×18 M ライト・アロイ (リヤ) 8.5J×18 M ライト・アロイ	7.5J×17 アロイ	7.5J×17 アロイ	(フロント) 8J×18 M ライト・アロイ (リヤ) 8.5J×18 M ライト・アロイ	7J×16 アロイ	7.5J×17 アロイ	7.5J×17 アロイ	(フロント) 8J×18 M ライト・アロイ (リヤ) 8.5J×18 M ライト・アロイ
	Vスポーク・スタイリング 390	ダブルスポーク・スタイリング 392	マルチスポーク・スタイリング 414	スタースポーク・スタイリング 400M	ダブルスポーク・スタイリング 392	マルチスポーク・スタイリング 414	スタースポーク・スタイリング 400M	Vスポーク・スタイリング 390	ダブルスポーク・スタイリング 392	マルチスポーク・スタイリング 414	スタースポーク・スタイリング 400M

タイヤ / ホイール	330e Sedan				330i Touring			340i Sedan / Touring	
	Standard	Sport	Luxury	M Sport	Sport	Luxury	M Sport	Luxury	M Sport
タイヤ	205/60 R16	225/50 R17	225/50 R17	(フロント) 225/45 R18 (リヤ) 255/40 R18	(フロント) 225/45R18 (リヤ) 255/40R18	(フロント) 225/45R18 (リヤ) 255/40R18	(フロント) 225/45R18 (リヤ) 255/40R18	225/45R18	(フロント) 225/45R18 (リヤ) 255/40R18
ホイール	7J×16 アロイ	7.5J×17 アロイ	7.5J×17 アロイ	(フロント) 8J×18 M ライト・アロイ (リヤ) 8.5J×18 M ライト・アロイ	(フロント) 8J×18 M ライト・アロイ (リヤ) 8.5J×18 M ライト・アロイ	(フロント) 8J×18 M ライト・アロイ (リヤ) 8.5J×18 M ライト・アロイ	(フロント) 8J×18 M ライト・アロイ (リヤ) 8.5J×18 M ライト・アロイ	8J×18 アロイ	(フロント) 8J×18 M ライト・アロイ (リヤ) 8.5J×18 M ライト・アロイ
	Vスポーク・スタイリング 390	ダブルスポーク・スタイリング 392	マルチスポーク・スタイリング 414	スタースポーク・スタイリング 400M	ダブルスポーク・スタイリング 397	マルチスポーク・スタイリング 416	スタースポーク・スタイリング 400M	マルチスポーク・スタイリング 416	スタースポーク・スタイリング 400M

外観図 (320i Standard)

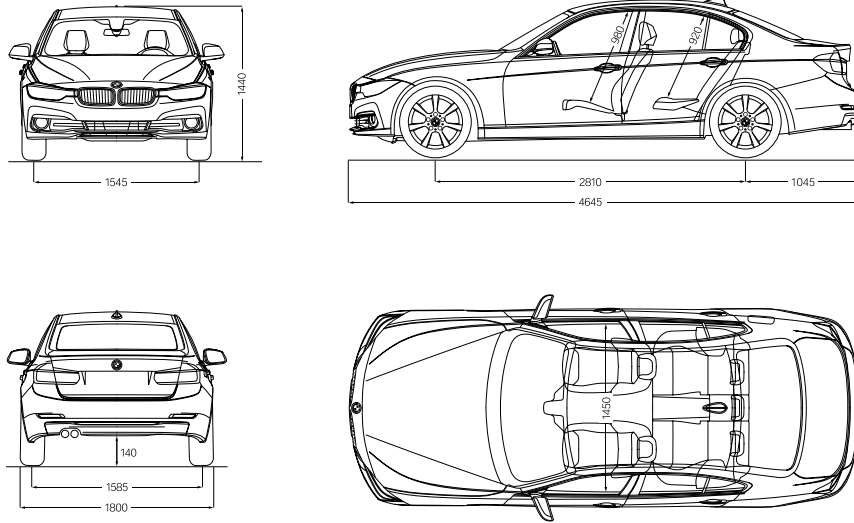

単位：mm

数値はモデルやオプションにより異なることがあります。詳しくは諸元表をご参照ください。外観図の詳細は日本仕様とは一部異なります。

外観図 (320i Touring Standard)

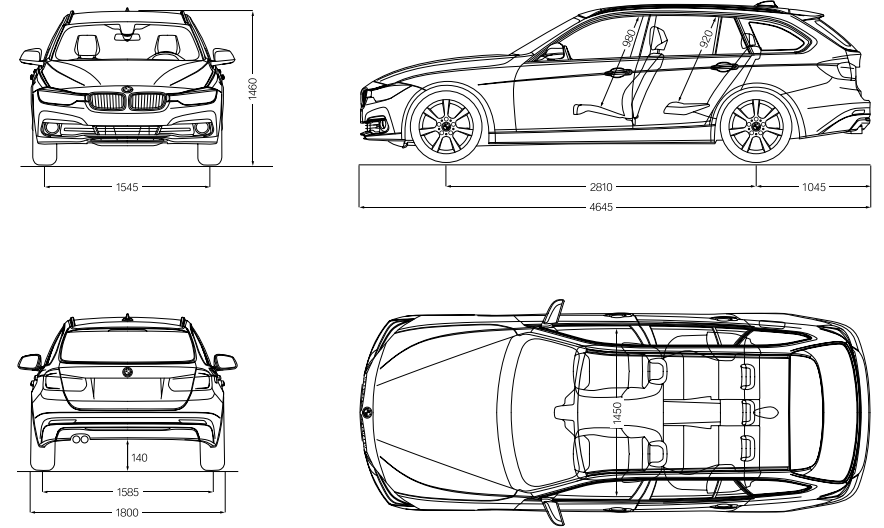

- 記載の仕様、諸元は予告なく変更することがありますのでご了承ください。(この内容は2016年4月20日現在のものです)
- 記載の諸元やデータは国土交通省届出値を基にしていますので、メーカー公表値と異なる場合があります。また、一部ヨーロッパ仕様車値を含みます。
- 本カタログに記載の諸元やデータおよび写真は、日本で販売されるモデルとは細部で異なる場合があります。また一部オプションを含みます。
- 記載の事項および写真の著作権は、BMW AG(ドイツ)およびビー・エム・ダブリュ株式会社へ帰属します。無断転載を禁じます。

製造事業者：BMW AG