

A4

Audi A4 Sedan

Data Information

Audi A4 Sedan Specifications 主要諸元

	A4 Sedan 2.0 TFSI	A4 Sedan 2.0 TFSI sport	A4 Sedan 2.0 TFSI quattro	A4 Sedan 2.0 TFSI quattro sport
型式	ABA-8WCVK	ABA-8WCVK	ABA-8WCYRF	ABA-8WCYRF
ハンドル位置	右	右	右	右
寸法・重量	全長×全幅×全高(mm) ホイールベース(mm) トレッド:フロント/リヤ(mm) 最低地上高(mm) 車両重量(kg)	4,735×1,840×1,430[1,410 *2] 2,825 1,570/1,555 140[120 *2] 1,540[1,560 *1]	4,735[4,740 *3]×1,840×1,410 2,825 1,565/1,550 120 1,540[1,560 *1]	4,735×1,840×1,430[1,410 *2] 2,825 1,565/1,550 140[120 *2] 1,660[1,680 *1]
トランク容量(ℓ)VDA値	480 - 962	480 - 962	480 - 962	480 - 962
乗車定員(名)	5	5	5	5
駆動方式	フロントドライブ(前輪駆動)	フロントドライブ(前輪駆動)	クワトロ(フルタイム4WD)	クワトロ(フルタイム4WD)
性能	最小回転半径(m) JC08モード燃費(km/ℓ)*4 CO ₂ 排出量(g-CO ₂ /km) 主要燃費向上対策 冷媒の種類(GWP値)/使用量	5.5 18.4 126 筒内直接噴射 電子スロットル 可変バルブタイミング 可変バルブリフト(吸気のみ) 電動パワーステアリング 7速Sトロニックトランスミッション アイドリングストップ装置 R-134a(1,430 *5)/590	5.5 18.4 126 筒内直接噴射 電子スロットル 可変バルブタイミング 可変バルブリフト(吸気のみ) 電動パワーステアリング 7速Sトロニックトランスミッション アイドリングストップ装置 R-134a(1,430 *5)/590	5.5 15.5 150 筒内直接噴射 電子スロットル 可変バルブタイミング 可変バルブリフト(排気のみ) 電動パワーステアリング 7速Sトロニックトランスミッション アイドリングストップ装置 R-134a(1,430 *5)/590
エンジン	エンジン型式 総排気量(cc) エンジン種類 ボア×ストローク(mm) 圧縮比 燃料供給装置 最高出力[ネット] 最大トルク[ネット] 燃料タンク容量(ℓ) 使用燃料	CVK 1,984 直列4気筒DOHCインタークーラー付ターボチャージャー 82.5×92.8 11.8 電子式 140kW(190PS)/4,200-6,000rpm 320Nm(32.6kgm)/1,450-4,200rpm 54 無鉛プレミアム	CVK 1,984 直列4気筒DOHCインタークーラー付ターボチャージャー 82.5×92.8 11.8 電子式 140kW(190PS)/4,200-6,000rpm 320Nm(32.6kgm)/1,450-4,200rpm 54 無鉛プレミアム	CYR 1,984 直列4気筒DOHCインタークーラー付ターボチャージャー 82.5×92.8 9.6 電子式 185kW(252PS)/5,000-6,000rpm 370Nm(37.7kgm)/1,600-4,500rpm 58 無鉛プレミアム
諸装置	トランスミッション 変速比 1速/2速/3速/4速/ 5速/6速/7速/後退 最終減速比(前軸/後軸) サスペンション:フロント/リヤ ステアリング ブレーキ:フロント/リヤ タイヤ	7速 Sトロニックトランスミッション 3.187/2.190/1.517/1.057/ 0.738/0.557/0.432/2.750 4.234/- ウィッシュボーン式/ウィッシュボーン式 ラック&ピニオン(パワー) ベンチレーテッドディスク/ディスク 205/60 R16	7速 Sトロニックトランスミッション 3.187/2.190/1.517/1.057/ 0.738/0.557/0.432/2.750 4.234/- ウィッシュボーン式/ウィッシュボーン式 ラック&ピニオン(パワー) ベンチレーテッドディスク/ディスク 225/50 R17	7速 Sトロニックトランスミッション 3.187/2.190/1.517/1.057/ 0.738/0.557/0.432/2.750 4.269/4.272 ウィッシュボーン式/ウィッシュボーン式 ラック&ピニオン(パワー) ベンチレーテッドディスク/ディスク 225/50 R17

*1 「サンルーフ」装着の場合となります。 *2 「ダンピングコントロール付スポーツサスペンション」装着の場合となります。 *3 「S line/パッケージ」装着の場合となります。

*4 燃料消費率は国土交通省審査値。定められた試験条件のもとの値です。実際の走行時には、使用環境(気象、渋滞等)や運転方法(急発進、エアコン使用等)に応じて燃料消費率は異なります。

*5 アウディジャパン株式会社は2023年までに、エアコンで使用するフロン冷媒の目標GWP*値150以下(国内向け年間出荷台数の加重平均値)の達成を目指しています。*GWP(Global Warming Potential地球温暖化係数)

Audi A4 Sedan

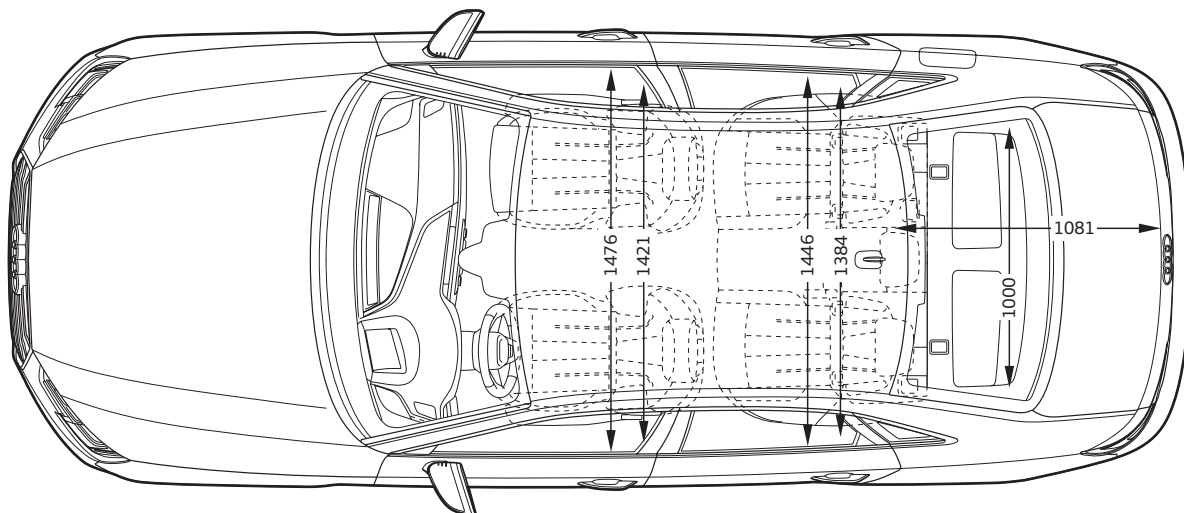
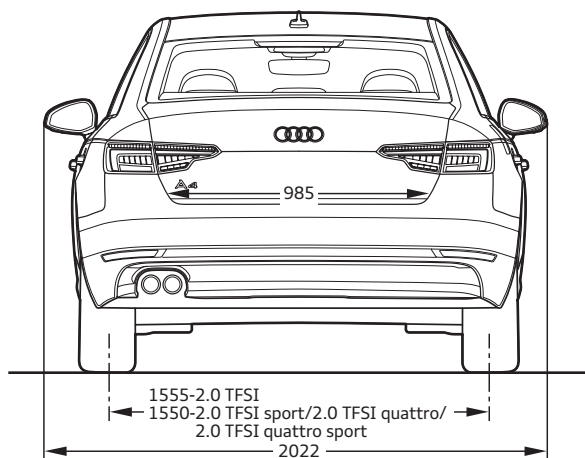
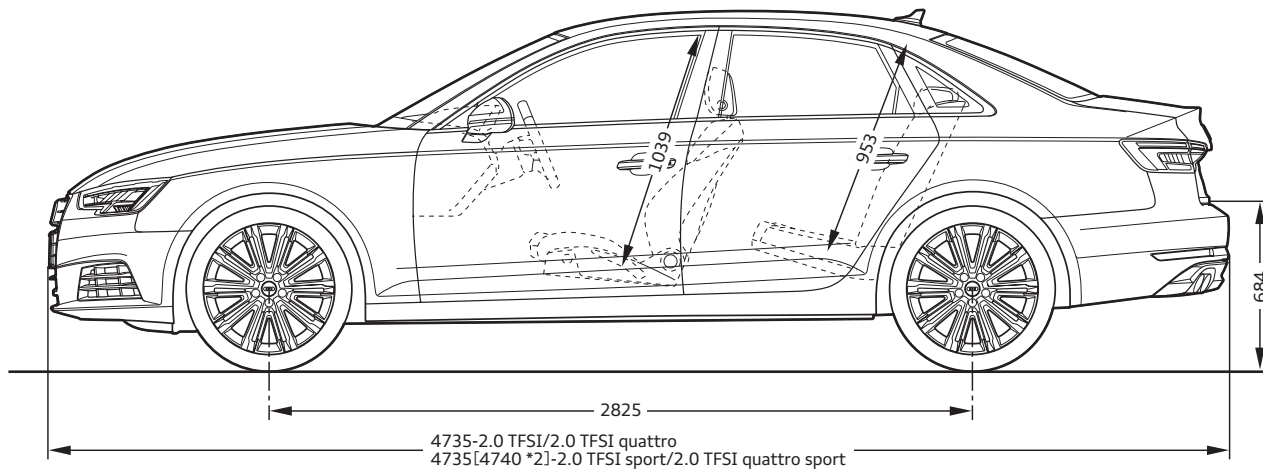
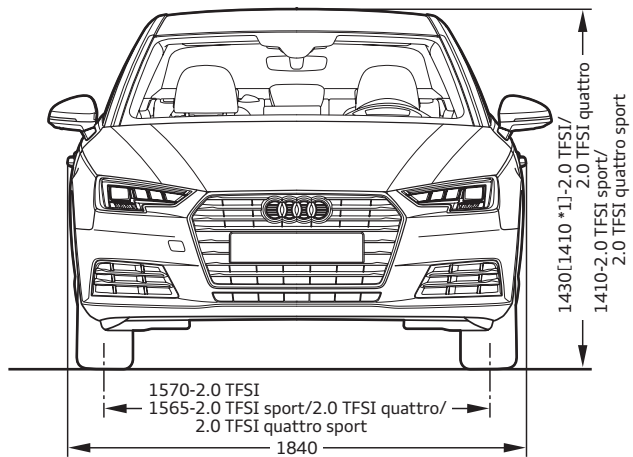

*1 「ダンピングコントロール付スポーツサスペンション」装着の場合となります。 *2 「S lineパッケージ」装着の場合となります。 ※単位：mm イラストは欧州仕様車となります。車両は日本仕様とは異なります。

Equipment 主要装備

●標準装備 ○オプション

			A4 Sedan			
			2.0 TFSI	2.0 TFSI sport	2.0 TFSI quattro	2.0 TFSI quattro sport
エクステリア	ヘッドライト	バイキセノンヘッドライト	●	●	●	●
	ヘッドライトシステム	ハイビームアシスト	●	●	●	●
	ヘッドライトコントロール	自動ヘッドライトレンジコントロール	●	●	●	●
	テールライト	リヤライト (ハロゲン)	●	●	●	●
	スペシャルエクステリアパーツ	エクステリアミラーハウジング ボディカラー	●	●	●	●
	バンパーシステム	バンパー	●	—	●	—
		sport バンパー	—	●	—	●
	サイド/リヤウインドウ	断熱ガラス (サイド/リヤ)	●	●	●	●
	ウインドシールドガラスタイプ	ヒートインシュレーティング ウインドシールド	●	●	●	●
	ウインドウモールディング	ハイグロスパッケージ	●	●	●	●
	エクステリアミラー	エクステリアミラー 電動格納機能 ヒーター	●	●	●	●
	ルーフ	標準ルーフ	●	●	●	●
	ホイール	アルミホイール 10スポークデザイン 7.5Jx17	○	—	●	—
		アルミホイール 5アームデザイン 7Jx16	●	—	—	—
		アルミホイール 5スポークYデザイン 7.5Jx17	—	●	—	●
	タイヤ	225/50R17	○	●	●	●
		205/60R16	●	—	—	—
245/40R18		○	○	○	○	
スペアホイール/ブレークダウンセット	タイヤリペアキット	●	●	●	●	
モデルエンブレム	リヤエンブレム モデル	●	●	●	●	

			A4 Sedan			
			2.0 TFSI	2.0 TFSI sport	2.0 TFSI quattro	2.0 TFSI quattro sport
インテリア	フロントシート	標準シート	●	—	●	—
		スポーツシート(フロント)	—	●	—	●
	シート素材	アトリウムクロス	—	●	—	●
		ミカドクロス	●	—	●	—
	フロントシート調整機能	電動調整機能(フロント)	●	●	●	●
	ランバーサポート	ランバーサポート 4ウェイ(フロント)	●	●	●	●
	リヤシート	可倒式リヤシート	●	●	●	●
	リヤヘッドレスト	リヤ ヘッドレスト	●	●	●	●
	シートヒーター	シートヒーター(フロント)	○	●	○	●
	シートベルトモニタリング	シートベルトモニタリング	●	●	●	●
	トレイエアパッケージ	ストレージパッケージ	●	●	●	●
	デコラティブパネル	デコラティブパネル ダイヤモンドベイントフィニッシュ	●	—	●	—
		デコラティブパネル アルミニウムエリプス	—	●	—	●
	ドアシルプレート	ドアシルトリム アルミニウム	●	●	●	●
	ステアリングホイール	ステアリングホイール 3スポークレザー マルチファンクション プラス *1	●	●	●	●
	ナビゲーションシステム	MMI ナビゲーション	●	●	●	●
	テレマティクス	ハンズフリー(Bluetooth)	●	●	●	●
	Connect package 1	Audi connect	●	●	●	●
	マルチファンクションディスプレイ/トリップコンピューター	DIS(ドライバーインフォメーションシステム)カラー	●	●	●	●
	エレクトリックインターフェイス	スマートフォンインターフェイス	●	●	●	●
TV	TVチューナー	●	●	●	●	
スピーカーシステム	標準スピーカー *2	●	●	●	●	
ヘッドライニング	標準ヘッドライニング	●	●	●	●	
	ヘッドライニング ブラック	—	○	—	○	
ヒーティング/エアコンディショニングシステム	3ゾーンオートマチックエアコンディショナー	●	●	●	●	
ルームミラー	ルームミラー 自動防眩	●	●	●	●	
インテリアライティング	イルミネーテッドメークアップミラー	●	●	●	●	
センターアームレスト	センターアームレスト(フロント)	●	●	●	●	
シフトノブ/セレクターレバー	セレクターレバー	●	●	●	●	
サンバイザー	サンバイザー	●	●	●	●	
フロアマット	フロアマット(フロント)	●	●	●	●	

*1 バドルシフトは全モデルに標準設定です。 *2 スピーカー数は8個です。

			A4 Sedan			
			2.0 TFSI	2.0 TFSI sport	2.0 TFSI quattro	2.0 TFSI quattro sport
エンジン/シャシー/ サスペンション関連	サスペンション	ダイナミックサスペンション	●	—	●	—
		スポーツサスペンション	—	●	—	●
	ステアリング	パワーステアリング	●	●	●	●
	シャシーコントロール	オーディオドライブセレクト	●	●	●	●
	ツールキット/ジャッキ	ツールキット/ジャッキ	●	●	●	●
	スタートストップシステム/エナジーリカバリー	スタートストップシステム	●	●	●	●
セーフティ/ セキュリティ	セーフティシステム	オーディブレセンス ベーシック	●	●	●	●
	カメラ/ディスタンスセンサー	カメラ/ディスタンスセンサー ドライバーアシスタンスシステム用	●	●	●	●
	カメラシステム/アクシデントセンサー	リヤビューカメラ	●	●	●	●
	クルーズコントロール	アダプティブクルーズコントロール	●	●	●	●
	ヘッドリングコントロール	オーディオアクティブレーンアシスト	●	●	●	●
	フロントアシスト	オーディブレセンス シティ	●	●	●	●
	ロックアップホイールナット	標準ホイールナット	●	●	●	●
	エアバッグ	エアバッグ	●	●	●	●
	サイドエアバッグ	サイドエアバッグ(フロント) サイドガード(フロント/リヤ ヘッドエアバッグ)	●	●	●	●
	盗難防止装置	イモビライザー	●	●	●	●
	パーキングエイド	オーディパーキングシステム	●	●	●	●
	パーキングブレーキ	オーディホールドアシスト	●	●	●	●
	タイヤプレッシャーワーニングライト	タイヤプレッシャーモニタリング	●	●	●	●
	トランクリッド/テールゲート操作	トランクリッドオープナー	●	●	●	●
	レイン/ライトセンサー	レインセンサー	●	●	●	●
ドア/トランク ロックシステム	アドバンストキーシステム	●	●	●	●	

Optional Equipment オプション

○オプション

	A4 Sedan			
	2.0 TFSI	2.0 TFSI sport	2.0 TFSI quattro	2.0 TFSI quattro sport
オプションカラー[メタリック]	○	○	○	○
オプションカラー[パールエフェクト]	—	○	—	○
レザーパッケージ *1 ミラノレザー/デコラティブパネル ウォルナットブラウン/エクステリアミラー 電動調整&格納機能 自動防眩機能 メモリー機能 ヒーター/ 電動調整機能(フロント) メモリー機能(ドライバーサイド)/シートヒーター(フロント)	○	—	○	—
レザーパッケージ *1 ミラノレザー/デコラティブパネル ウォルナットブラウン/エクステリアミラー 電動調整&格納機能 自動防眩機能 メモリー機能 ヒーター/ 電動調整機能(フロント) メモリー機能(ドライバーサイド)	—	○	—	○
レザーパッケージ *1 ミラノレザー/デコラティブパネル オーク ナチュラルグレー/エクステリアミラー 電動調整&格納機能 自動防眩機能 メモリー機能 ヒーター/ 電動調整機能(フロント) メモリー機能(ドライバーサイド)/シートヒーター(フロント)	○	—	○	—
レザーパッケージ *1 ミラノレザー/デコラティブパネル オーク ナチュラルグレー/エクステリアミラー 電動調整&格納機能 自動防眩機能 メモリー機能 ヒーター/ 電動調整機能(フロント) メモリー機能(ドライバーサイド)	—	○	—	○
S lineパッケージ *1 *2 *3 S lineバンパー/ドアシルトリム S lineロゴ/S lineエクステリアロゴ/ヘッドライニング ブラック/デコラティブパネル マットブラッシュアルミニウム/ アルミホイール 5ツインスポークスターデザイン 8Jx18/スプリントクロスレザー S lineロゴ	—	○	—	○
ドライバーアシスタンスパッケージ *4 オーディブレセス リヤ/オーディオアシスト/サイドエアバッグ(リヤ)/パークアシスト/サラウンドビューカメラ	○	○	○	○
リヤセーフティパッケージ *4 オーディブレセス リヤ/オーディオアシスト/サイドエアバッグ(リヤ)	○	○	○	○
パークアシストパッケージ *4 パークアシスト/サラウンドビューカメラ	○	○	○	○
LEDライティングパッケージ *5 *6 LEDヘッドライト/LEDリヤコンビネーションライト/LEDインテリアライティング	○	○	○	○

*1レザーパッケージとS lineパッケージの同時選択は出来ません。 *2 S lineパッケージ選択時のシート表皮のロゴは、"S line"ではなく"S"となります。 *3 S lineパッケージとアルミホイール 10スポークVデザイン 8Jx18の同時選択はできません。

*4 ドライバーアシスタンスパッケージの内容は、リヤセーフティパッケージとパークアシストパッケージを足したものです。ドライバーアシスタンスパッケージとリヤセーフティパッケージ、もしくはパークアシストパッケージの同時選択は出来ません。

*5 LEDライティングパッケージとマトリクスLEDヘッドライトパッケージの同時選択は出来ません。 *6 ダイナミックターンインジケータの適用範囲はリヤのみとなります。

Special Optional Equipment スペシャル・オプション(受注生産)

○オプション

	A4 Sedan			
	2.0 TFSI	2.0 TFSI sport	2.0 TFSI quattro	2.0 TFSI quattro sport
サンルーフ	○	○	○	○
Bang & Olufsen 3D アドバンスサウンドシステム	○	○	○	○
ヘッドアップディスプレイ	○	○	○	○
アルミホイール 10スポークVデザイン 8Jx18 *1	○	○	○	○
アルミホイール 10スポークデザイン 7.5Jx17	○	—	—	—
マトリクスLEDヘッドライトパッケージ *2 *3 マトリクスLEDヘッドライト/LEDリヤコンビネーションライト/LEDインテリアライティング/ヘッドライトウォッシャー/パーチャルコックピット	○	○	○	○

*1 S lineパッケージとアルミホイール 10スポークVデザイン 8Jx18の同時選択はできません。 *2 ダイナミックターンインジケータの適用範囲はフロントとリヤになります。 *3 LEDライティングパッケージとマトリクスLEDヘッドライトパッケージの同時選択は出来ません。

Audi exclusive アウディ エクスクルーシブ

○オプション

	A4 Sedan			
	2.0 TFSI	2.0 TFSI sport	2.0 TFSI quattro	2.0 TFSI quattro sport
ダンピングコントロール付スポーツサスペンション	○	○	○	○
ブラックグロススタイリングパッケージ(Audi exclusive) エクステリアミラーハウジング ブラック	○	○	○	○
プライバシーガラス	○	○	○	○
スペシャルボディカラー(Audi exclusive)	○	○	○	○

Combination Menu

○ 組合せ可 ー 設定無し

モデル	シート形状	シート生地	インテリア カラーコード	ボディカラー デコラティブパネル	モンズーングレー メタリック	ミストブラック メタリック	グレイシアホワイト メタリック	デイトナグレー パールエフェクト	フロレットシルバー メタリック	アイビスホワイト	ムーンライトブルー メタリック	アーガスブラウン メタリック	タンゴレッド メタリック
					0C	0E	2Y	6Y	L5	T9	W1	W3	Y1
A4 Sedan 2.0 TFSI A4 Sedan 2.0 TFSI quattro	標準シート	ミカドクロス	YM	ダイヤモンドペイント フィニッシュ	○	○	○	ー	○	○	○	○	○
	標準シート	ミラノレザー	YM	ウォルナットブラウン	○	○	○	ー	○	○	○	○	○
	標準シート	ミラノレザー	YM	オーク ナチュラル グレー	○	○	○	ー	○	○	○	○	○
	標準シート	ミラノレザー	ZE	ウォルナットブラウン	○	○	○	ー	○	○	○	○	○
	標準シート	ミラノレザー	ZE	オーク ナチュラル グレー	○	○	○	ー	○	○	○	○	○
	標準シート	ミラノレザー	ZF	ウォルナットブラウン	○	○	○	ー	○	○	○	○	○
	標準シート	ミラノレザー	ZF	オーク ナチュラル グレー	○	○	○	ー	○	○	○	○	○
A4 Sedan 2.0 TFSI sport A4 Sedan 2.0 TFSI quattro sport	スポーツシート(フロント)	アトリウムクロス	YM	アルミニウム エリプス	○	○	○	ー	○	○	○	○	○
	スポーツシート(フロント)	ミラノレザー	YM	ウォルナットブラウン	○	○	○	ー	○	○	○	○	○
	スポーツシート(フロント)	ミラノレザー	YM	オーク ナチュラル グレー	○	○	○	ー	○	○	○	○	○
	スポーツシート(フロント)	ミラノレザー	ZE	ウォルナットブラウン	○	○	○	ー	○	○	○	○	○
	スポーツシート(フロント)	ミラノレザー	ZE	オーク ナチュラル グレー	○	○	○	ー	○	○	○	○	○
	スポーツシート(フロント)	ミラノレザー	ZF	ウォルナットブラウン	○	○	○	ー	○	○	○	○	○
	スポーツシート(フロント)	ミラノレザー	ZF	オーク ナチュラル グレー	○	○	○	ー	○	○	○	○	○
	スポーツシート(フロント)	スプリントクロス/レザー S lineロゴ	EI	マットブラッシュ アルミニウム	○	○	○	○	○	○	○	○	○

インテリアカラー

コード	シート&ドアトリム	ダッシュボード上部/下部	カーペット	天井
YM	ブラック	ブラック/ブラック	ブラック	チタニウムグレー
ZE	アトラスベージュ	ブラック/ブラック	ブラック	チタニウムグレー
ZF	ロックグレー	ブラック/ブラック	ブラック	チタニウムグレー
EI	ブラック	ブラック	ブラック	ブラック

Price & Option List

Prices 車両本体価格

モデル名	車両本体価格	消費税抜き本体価格	リサイクル料金	ハンドル位置	型式
Audi A4 2.0 TFSI	¥5,180,000	¥4,796,297	¥17,920	右	ABA-8WCVK
Audi A4 2.0 TFSI sport	¥5,560,000	¥5,148,149	¥17,920	右	ABA-8WCVK
Audi A4 2.0 TFSI quattro	¥5,970,000	¥5,527,778	¥18,510	右	ABA-8WCYRF
Audi A4 2.0 TFSI quattro sport	¥6,240,000	¥5,777,778	¥18,510	右	ABA-8WCYRF

Optional Equipment オプション

アイテム	対象モデル	オプション価格	消費税抜きオプション価格	装備内容	オーダーコード
オプションカラー[メタリック]	全モデル	¥85,000	¥78,704		—
オプションカラー[パールエフェクト]	A4 Sedan 2.0 TFSI sport/ 2.0 TFSI quattro sport	¥85,000	¥78,704		—
レーザーパッケージ*1	A4 Sedan 2.0 TFSI/ 2.0 TFSI quattro	¥450,000	¥416,667	ミラノレザー/デコラティブパネル ウォルナットブラウン/ エクステリアミラー 電動調整&格納機能 自動防眩機能 メモリー機能 ヒーター/ 電動調整機能(フロント) メモリー機能(ドライバーサイド)/シートヒーター(フロント)	N5W/5MG/ 6XL/7HB/ PV3/4A3
	A4 Sedan 2.0 TFSI sport/ 2.0 TFSI quattro sport	¥400,000	¥370,371	ミラノレザー/デコラティブパネル ウォルナットブラウン/ エクステリアミラー 電動調整&格納機能 自動防眩機能 メモリー機能 ヒーター/ 電動調整機能(フロント) メモリー機能(ドライバーサイド)	N5W/5MG/ 6XL/7HB/ PV3
	A4 Sedan 2.0 TFSI/ 2.0 TFSI quattro	¥450,000	¥416,667	ミラノレザー/デコラティブパネル オーク ナチュラルグレー/ エクステリアミラー 電動調整&格納機能 自動防眩機能 メモリー機能 ヒーター/ 電動調整機能(フロント) メモリー機能(ドライバーサイド)/シートヒーター(フロント)	N5W/7TL/ 6XL/7HB/ PV3/4A3
	A4 Sedan 2.0 TFSI sport/ 2.0 TFSI quattro sport	¥400,000	¥370,371	ミラノレザー/デコラティブパネル オーク ナチュラルグレー/ エクステリアミラー 電動調整&格納機能 自動防眩機能 メモリー機能 ヒーター/ 電動調整機能(フロント) メモリー機能(ドライバーサイド)	N5W/7TL/ 6XL/7HB/ PV3
S lineパッケージ*1*2*3	A4 Sedan 2.0 TFSI sport/ 2.0 TFSI quattro sport	¥350,000	¥324,075	S lineバンパー/ドアシルトリム S lineロゴ/S lineエクステリアロゴ/ ヘッドライニング ブラック/デコラティブパネル マットブラッシュアルミニウム/ アルミホイール 5ツインスポークスターデザイン 8Jx18/スプリントクロスレザー S lineロゴ	WQV/PQD/ N7V/YEB
ドライバーアシスタンスパッケージ*4	全モデル	¥220,000	¥203,704	アウディプレセンス リヤ/アウディサイドアシスト/サイドエアバッグ(リヤ)/ パークアシスト/サラウンドビューカメラ	PCZ/4X4/ 5A8
リヤセーフティパッケージ*4	全モデル	¥170,000	¥157,408	アウディプレセンス リヤ/アウディサイドアシスト/サイドエアバッグ(リヤ)	PCH/4X4
パークアシストパッケージ*4	全モデル	¥80,000	¥74,075	パークアシスト/サラウンドビューカメラ	PCF/5A8
LEDライティングパッケージ*5*6	全モデル	¥200,000	¥185,186	LEDヘッドライト/LEDリヤコンビネーションライト/LEDインテリアライティング	PX2/QQ1

*1 レザーパッケージとS lineパッケージの同時選択は出来ません。 *2 S lineパッケージ選択時のシート表皮のロゴは、"S line"ではなく"S"となります。 *3 S lineパッケージとアルミホイール 10スポークVデザイン 8Jx18の同時選択はできません。

*4 ドライバーアシスタンスパッケージの内容は、リヤセーフティパッケージとパークアシストパッケージを足したものです。ドライバーアシスタンスパッケージとリヤセーフティパッケージ、もしくはパークアシストパッケージの同時選択は出来ません。

*5 LEDライティングパッケージとマトリクスLEDヘッドライトパッケージの同時選択は出来ません。 *6 ダイナミックターンインジケータの適用範囲はリヤのみとなります。

Special Optional Equipment スペシャル・オプション(受注生産)

アイテム	対象モデル	オプション価格	消費税抜きオプション価格	装備内容	オーダーコード
サンルーフ	全モデル	¥160,000	¥148,149		3FE
Bang & Olufsen 3D アドバンスサウンドシステム	全モデル	¥170,000	¥157,408		9VS/5A8
ヘッドアップディスプレイ	全モデル	¥140,000	¥129,630		KS1
アルミホイール 10スポークVデザイン 8jx18 *1	A4 Sedan 2.0 TFSI	¥200,000	¥185,186		PRD
	A4 Sedan 2.0 TFSI sport/ 2.0 TFSI quattro/ 2.0 TFSI quattro sport	¥80,000	¥74,075		
アルミホイール 10スポークデザイン 7.5jx17	A4 Sedan 2.0 TFSI	¥90,000	¥83,334		PRK
マトリクスLEDヘッドライトパッケージ *2 *3	全モデル	¥340,000	¥314,815	マトリクスLEDヘッドライト/LEDリヤコンビネーションライト/LEDインテリアライティング/ ヘッドライトウォッシャー/バーチャルコックピット	PXC/QQ1/ 9S8

*1 S lineパッケージとアルミホイール 10スポークVデザイン 8jx18の同時選択はできません。 *2 ダイナミックターンインジケーターの適用範囲はフロントとリヤになります。 *3 LEDライティングパッケージとマトリクスLEDヘッドライトパッケージの同時選択は出来ません。

Audi exclusive アウディ エクスクルーシブ

アイテム	対象モデル	オプション価格	消費税抜きオプション価格	装備内容	オーダーコード
ダンピングコントロール付スポーツサスペンション	全モデル	¥140,000	¥129,630		1BQ
ブラックロススタイリングパッケージ(Audi exclusive)	全モデル	¥100,000	¥92,593	エクステリアミラーハウジング ブラック	4ZD/6FJ
プライバシーガラス	全モデル	¥70,000	¥64,815		VW6
スペシャルボディカラー(Audi exclusive)	全モデル	¥350,000	¥324,075		—

アウディ ジャパン 株式会社

東京都品川区北品川4-7-35 御殿山トラストタワー16階 〒140-0001

Free dial ▶ 0120-598106 AM 9:00 - PM 7:00 For info ▶ www.audi.co.jp

〔生産について〕●ご注文受付時期、生産の都合上、ご注文をいただいてから納期までに最長約5ヶ月かかる場合があります。●ドイツ側での生産の都合上、受付に制限が発生する場合があります。

●ご注文をいただいた時期により、お客様に納車される前に仕様変更、年式変更、特別仕様車等がご案内される場合があります。●詳しくはAudi正規ディーラーへお問い合わせください。

〔オプション装備について〕●生産の都合上、受注生産となる場合があります。

●本仕様・装備・諸元は予告なく変更される場合があります。このデータインフォメーションの内容及び車両本体価格、オプション価格、エクスクルーシブアイテム価格は2016年2月現在のものです。

◎車両本体価格には、標準工具一式が含まれていますが、付属品価格、保険料、税金(消費税を除く)、登録に伴う諸費用は含まれておりません。◎リサイクル料金が別途必要となります。◎価格は予告なく変更される場合があります。