

A6

Audi A6 Sedan | A6 Avant
Audi S6 Sedan | S6 Avant | A6 allroad quattro

Data Information



Audi A6/S6 Specifications 主要諸元

		A6 1.8 TFSI	A6 2.0 TFSI quattro	A6 3.0 TFSI quattro	S6	
型式		ABA-4GCGY	ABA-4GCYPS	ABA-4GCRE5	ABA-4GCTGA	
ステアリング		右	右	右	右/左	
生産工場		ネッカースウルム	ネッカースウルム	ネッカースウルム	ネッカースウルム	
寸法・重量	全長(mm)	4,945	4,945	4,945	4,945	
	全幅(mm)	1,875	1,875	1,875	1,875	
	全高(mm)	1,465 *1	1,465 *1	1,465 *1	1,445	
	ホイールベース(mm)	2,910	2,910	2,910	2,910	
	トレッド：フロント(mm)	1,625	1,625	1,625	1,610	
	リア(mm)	1,615	1,615	1,615	1,600	
	最低地上高(mm)	150 *1	150 *1	150 *1	130	
車両重量(kg)	1,690 *2	1,780 *2	1,840 *2	2,010 *2		
トランク容量(リッター)VDA方式		530	530	530	530	
乗車定員(名)		5	5	5	5	
駆動方式		フロントドライブ	quattro(フルタイム4WD)	quattro(フルタイム4WD)	quattro(フルタイム4WD)	
性能	最小回転半径(m)	5.7	5.7	5.7	5.7	
	JCO8モード燃費(km/ℓ)*3	15.4	13.6	12.9	10.1	
	CO ₂ 排出量(g/km)	151	171	180	230	
	燃費向上対策	筒内直接噴射 電子スロットルバルブコントロール 可変バルブタイミングシステム 可変排気バルブリフトシステム エネルギーリカバリーシステム スタートストップシステム	筒内直接噴射 電子スロットルバルブコントロール 可変バルブタイミングシステム 可変排気バルブリフトシステム エネルギーリカバリーシステム スタートストップシステム	筒内直接噴射 電子スロットルバルブコントロール 可変バルブタイミングシステム 水冷式インタークーラー付 スーパーチャージャー エネルギーリカバリーシステム スタートストップシステム	筒内直接噴射 電子スロットルバルブコントロール 可変バルブタイミングシステム 気筒休止システム エネルギーリカバリーシステム スタートストップシステム	
	冷媒の種類(GWP値)/使用量	R-134a(1,430 *4)/570	R-134a(1,430 *4)/570	R-134a(1,430 *4)/570	R-134a(1,430 *4)/570	
	エンジン	型式	CYG	CYP	CRE	CTG
	総排気量(cc)	1,798	1,984	2,994	3,992	
エンジン種類	直列4気筒DOHC ターボチャージャー(1気筒=4バルブ)	直列4気筒DOHC ターボチャージャー(1気筒=4バルブ)	V型6気筒DOHC スーパーチャージャー(1気筒=4バルブ)	V型8気筒DOHC インタークーラー付ターボチャージャー(1気筒=4バルブ)		
ボア x ストローク(mm)	82.5x84.1	82.5x92.8	84.5x89.0	84.5x89.0		
圧縮比	9.6	9.6	10.8	10.1		
燃料供給装置	電子式	電子式	電子式	電子式		
最高出力(kW(ps)/rpm)	140(190)/4,200-6,200	185(252)/5,000-6,000	245(333)/5,500-6,500	331(450)/5,800-6,400		
最大トルク(Nm(kg-m)/rpm)	320/1,400-4,100	370/1,600-4,500	440/2,900-5,300	550/1,400-5,700		
燃料タンク容量(リッター)	65	65	65	75		
使用燃料	無鉛プレミアム	無鉛プレミアム	無鉛プレミアム	無鉛プレミアム		

Audi A6/S6 Specifications 主要諸元

		A6 1.8 TFSI	A6 2.0 TFSI quattro	A6 3.0 TFSI quattro	S6
諸装置	トランスミッション	電子制御7速トランスミッション (ストロニック)	電子制御7速トランスミッション (ストロニック)	電子制御7速トランスミッション (ストロニック)	電子制御7速トランスミッション (ストロニック)
	ギア比：1速	3.187	3.692	3.692	3.692
	：2速	2.190	2.150	2.150	2.150
	：3速	1.517	1.406	1.406	1.406
	：4速	1.057	1.025	1.025	1.025
	：5速	0.738	0.787	0.787	0.787
	：6速	0.557	0.625	0.625	0.625
	：7速	0.432	0.519	0.519	0.519
	後退	2.750	2.944	2.944	2.944
	最終減速比：前軸	4.410	4.374	4.092	4.092
	：後軸	—	4.375	4.111	4.111
	サスペンション：フロント	5リンクダブルウィッシュボーン スタビライザーバー	5リンクダブルウィッシュボーン スタビライザーバー	5リンクダブルウィッシュボーン スタビライザーバー	5リンク ダブルウィッシュボーン スタビライザーバー エアサスペンション
	：リヤ	トラペゾイダルウィッシュボーン スタビライザーバー	トラペゾイダルウィッシュボーン スタビライザーバー	トラペゾイダルウィッシュボーン スタビライザーバー	トラペゾイダルウィッシュボーン スタビライザーバー エアサスペンション
	ステアリング	ラック&ピニオン (パワー)	ラック&ピニオン (パワー)	ラック&ピニオン (パワー)	ラック&ピニオン (パワー)
ブレーキ：フロント	ベンチレーテッドディスク	ベンチレーテッドディスク	ベンチレーテッドディスク	ベンチレーテッドディスク	
：リヤ	ディスク	ベンチレーテッドディスク	ベンチレーテッドディスク	ベンチレーテッドディスク	
タイヤ	225/55R17	245/45R18	245/45R18	255/35R20	

*1 S line パッケージおよびS line スポーツサスペンション装着車の場合、1,435mm/120mmとなります。

*2 サンルーフ装着車の場合、20kg増となります。

*3 燃料消費率は国土交通省審査値。定められた試験条件のもとの値です。実際の走行時には、使用環境 (気象、渋滞等) や運転方法 (急発進、エアコン使用等) に応じて燃料消費率は異なります。

*4 アウディジャパン株式会社は2023年までに、エアコンで使用するフロン冷媒の目標GWP*値150以下 (国内向け年間出荷台数の加重平均値) の達成を目指しています。*GWP (Global Warming Potential地球温暖化係数)

Audi A6

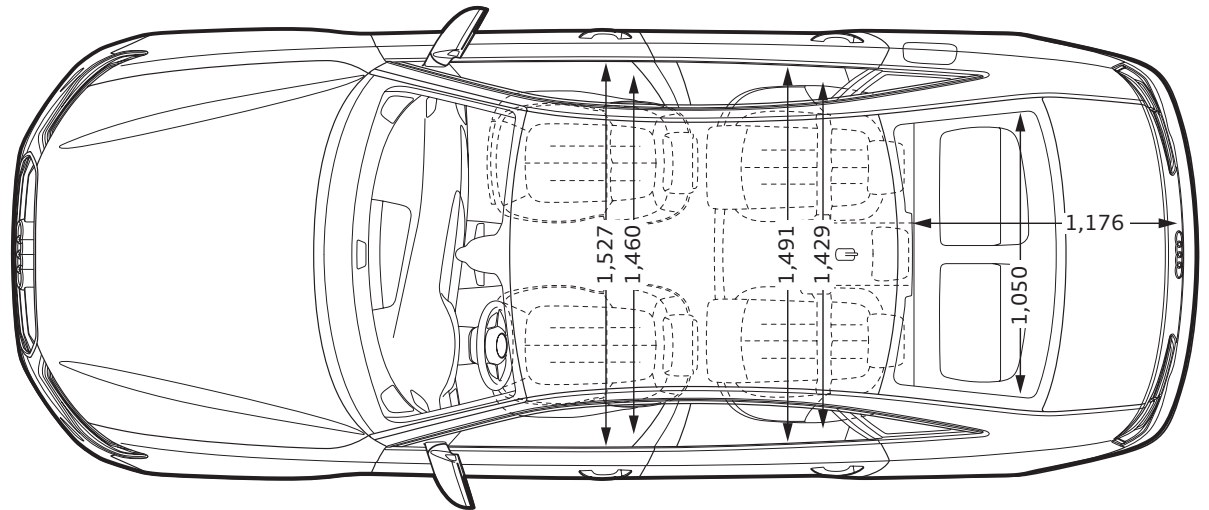
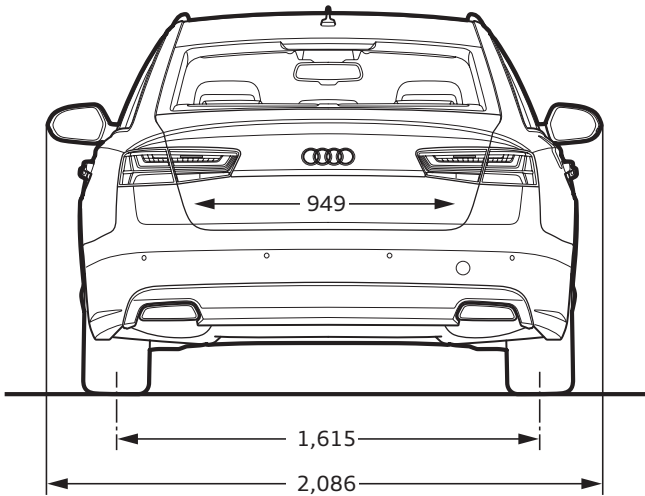
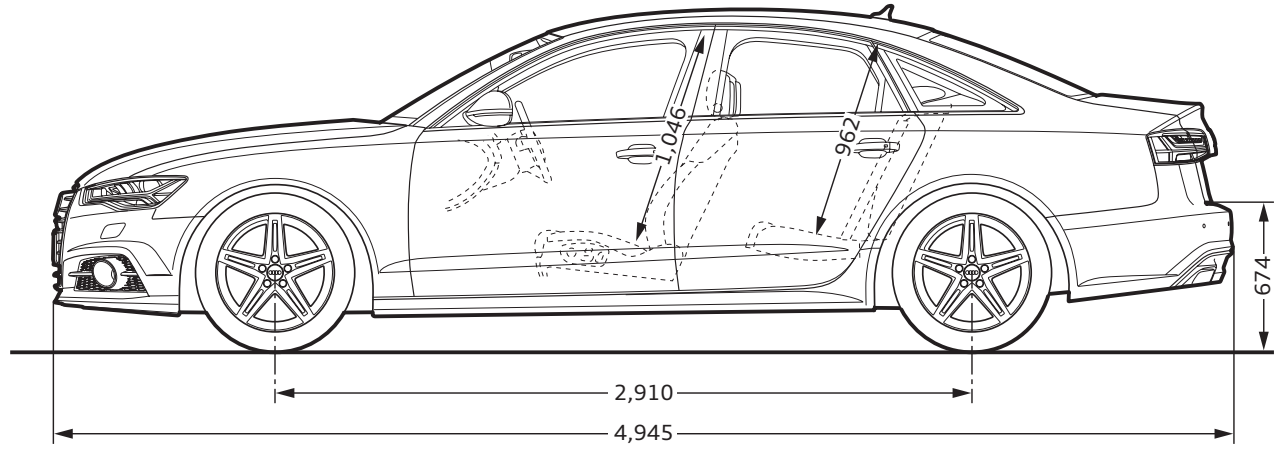
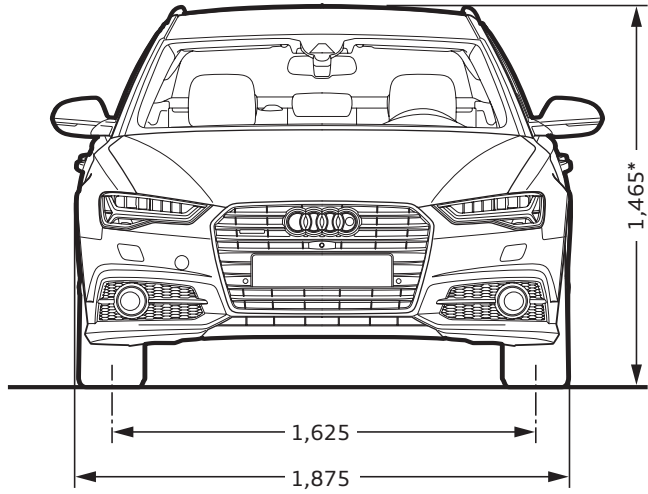

* S lineパッケージおよびS lineスポーツサスペンション装着車の場合、1,435mmとなります。 ※単位：mm イラストは欧州仕様車となります。車両は日本仕様とは異なります。

Audi S6

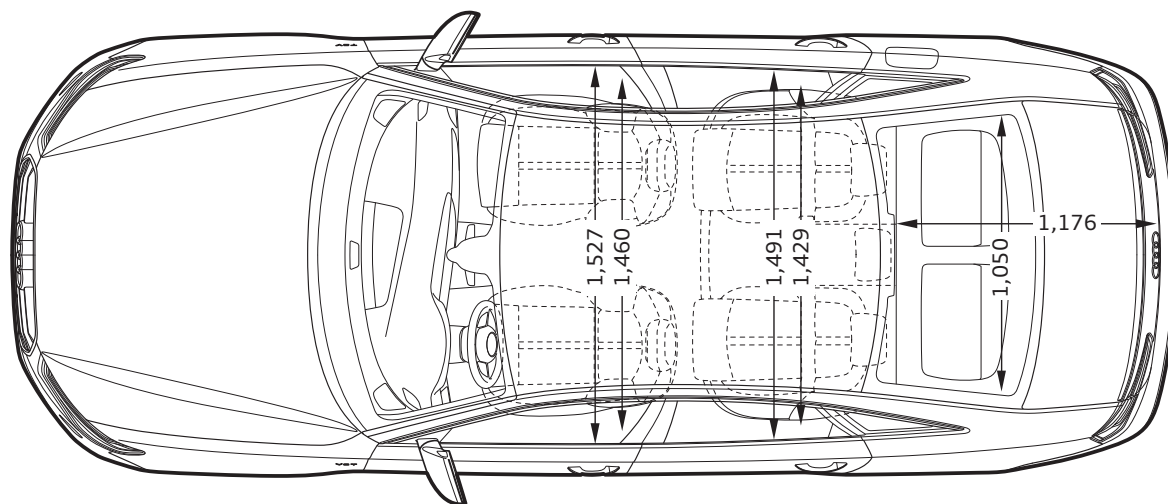
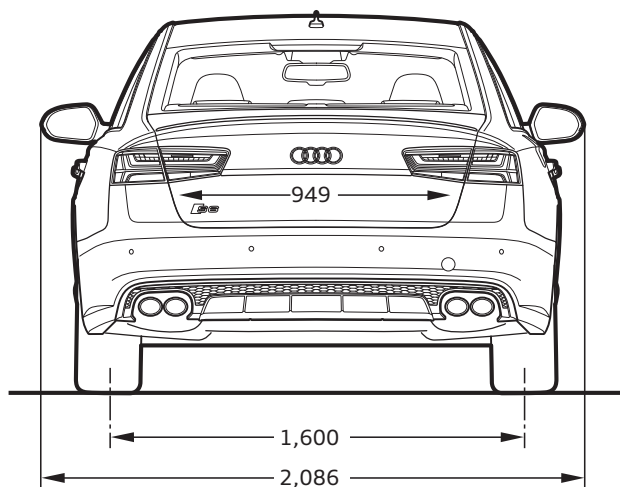
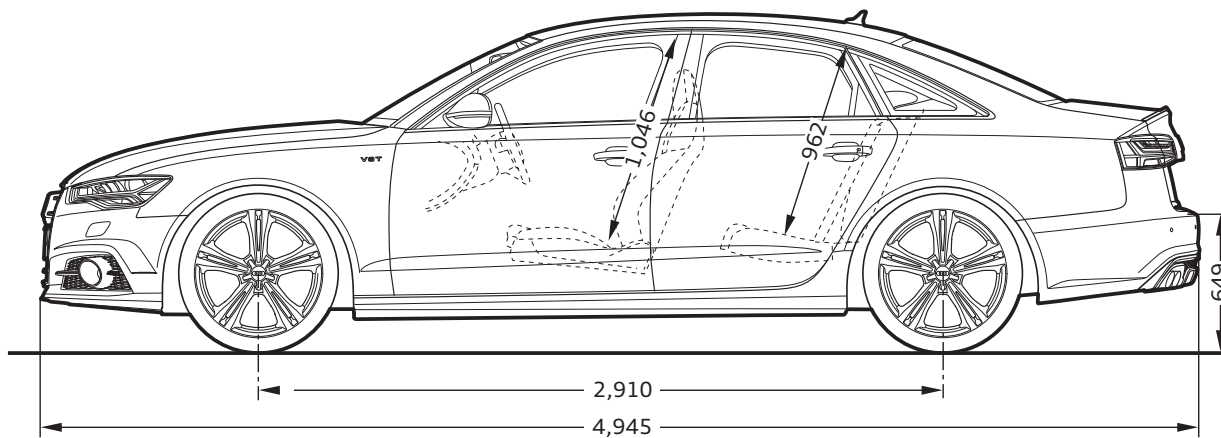
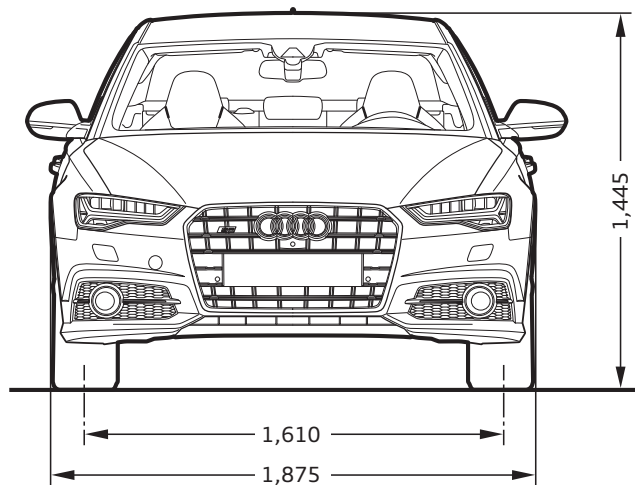

※単位：mm イラストは欧州仕様車となります。車両は日本仕様とは異なります。

Audi A6 Avant/S6 Avant Specifications 主要諸元

		A6 Avant 1.8 TFSI	A6 Avant 2.0 TFSI quattro	A6 Avant 3.0 TFSI quattro	S6 Avant	
型式		ABA-4GCGY	ABA-4GCYPS	ABA-4GCRE5	ABA-4GCTGA	
ステアリング		右	右	右	右/左	
生産工場		ネッカースウルム	ネッカースウルム	ネッカースウルム	ネッカースウルム	
寸法・重量	全長(mm)	4,955	4,955	4,955	4,955	
	全幅(mm)	1,875	1,875	1,875	1,875	
	全高(mm)	1,495 *1	1,495 *1	1,495 *1	1,475	
	ホイールベース(mm)	2,910	2,910	2,910	2,910	
	トレッド：フロント(mm)	1,625	1,625	1,625	1,610	
	リア(mm)	1,615	1,615	1,615	1,600	
	最低地上高(mm)	150 *1	150 *1	150 *1	130	
	車両重量(kg)	1,740 *2	1,830 *2	1,890 *2	2,060 *2	
トランク容量(リッター)VDA方式		565-1,680	565-1,680	565-1,680	565-1,680	
乗車定員(名)		5	5	5	5	
駆動方式		フロントドライブ	quattro(フルタイム4WD)	quattro(フルタイム4WD)	quattro(フルタイム4WD)	
性能	最小回転半径(m)	5.7	5.7	5.7	5.7	
	JCO8モード燃費(km/ℓ)*4	15.4 *3	13.6	12.6	10.1	
	CO ₂ 排出量(g/km)	151 *3	171	184	230	
	燃費向上対策	筒内直接噴射 電子スロットルバルブコントロール 可変バルブタイミングシステム 可変排気バルブリフトシステム エネルギーリカバリーシステム スタートストップシステム	筒内直接噴射 電子スロットルバルブコントロール 可変バルブタイミングシステム 可変排気バルブリフトシステム エネルギーリカバリーシステム スタートストップシステム	筒内直接噴射 電子スロットルバルブコントロール 可変バルブタイミングシステム 水冷式インタークーラー付 スーパーチャージャー エネルギーリカバリーシステム スタートストップシステム	筒内直接噴射 電子スロットルバルブコントロール 可変バルブタイミングシステム 気筒休止システム エネルギーリカバリーシステム スタートストップシステム	
	冷媒の種類(GWP値)/使用量	R-134a(1,430 *5)/570	R-134a(1,430 *5)/570	R-134a(1,430 *5)/570	R-134a(1,430 *5)/570	
	エンジン	型式	CYG	CYP	CRE	CTG
	総排気量(cc)	1,798	1,984	2,994	3,992	
	エンジン種類	直列4気筒DOHC ターボチャージャー(1気筒=4バルブ)	直列4気筒DOHC ターボチャージャー(1気筒=4バルブ)	V型6気筒DOHC スーパーチャージャー(1気筒=4バルブ)	V型8気筒DOHC インタークーラー付ターボチャージャー(1気筒=4バルブ)	
ボア x ストローク(mm)	82.5x84.1	82.5x92.8	84.5x89.0	84.5x89.0		
圧縮比	9.6	9.6	10.8	10.1		
燃料供給装置	電子式	電子式	電子式	電子式		
最高出力(kW(ps)/rpm)	140(190)/4,200-6,200	185(252)/5,000-6,000	245(333)/5,500-6,500	331(450)/5,800-6,400		
最大トルク(Nm(kg-m)/rpm)	320/1,400-4,100	370/1,600-4,500	440/2,900-5,300	550/1,400-5,700		
燃料タンク容量(リッター)	65	65	65	75		
使用燃料	無鉛プレミアム	無鉛プレミアム	無鉛プレミアム	無鉛プレミアム		

Audi A6 Avant/S6 Avant Specifications 主要諸元

		A6 Avant 1.8 TFSI	A6 Avant 2.0 TFSI quattro	A6 Avant 3.0 TFSI quattro	S6 Avant
諸装置	トランスミッション	電子制御7速トランスミッション (Sトロニック)	電子制御7速トランスミッション (Sトロニック)	電子制御7速トランスミッション (Sトロニック)	電子制御7速トランスミッション (Sトロニック)
	ギア比：1速	3.187	3.692	3.692	3.692
	：2速	2.190	2.150	2.150	2.150
	：3速	1.517	1.406	1.406	1.406
	：4速	1.057	1.025	1.025	1.025
	：5速	0.738	0.787	0.787	0.787
	：6速	0.557	0.625	0.625	0.625
	：7速	0.432	0.519	0.519	0.519
	後退	2.750	2.944	2.944	2.944
	最終減速比：前軸	4.410	4.374	4.092	4.092
	：後軸	—	4.375	4.111	4.111
	サスペンション：フロント	5リンクダブルウィッシュボーン スタビライザーバー	5リンクダブルウィッシュボーン スタビライザーバー	5リンクダブルウィッシュボーン スタビライザーバー	5リンクダブルウィッシュボーン スタビライザーバー エアサスペンション
	：リヤ	トラペゾイダルウィッシュボーン スタビライザーバー	トラペゾイダルウィッシュボーン スタビライザーバー	トラペゾイダルウィッシュボーン スタビライザーバー	トラペゾイダルウィッシュボーン スタビライザーバー エアサスペンション
ステアリング	ラック&ピニオン (パワー)	ラック&ピニオン (パワー)	ラック&ピニオン (パワー)	ラック&ピニオン (パワー)	
ブレーキ：フロント	ベンチレーテッドディスク	ベンチレーテッドディスク	ベンチレーテッドディスク	ベンチレーテッドディスク	
：リヤ	ディスク	ベンチレーテッドディスク	ベンチレーテッドディスク	ベンチレーテッドディスク	
タイヤ	225/55R17	245/45R18	245/45R18	255/35R20	

*1 S line パッケージおよびS line スポーツサスペンション装着車の場合、1,465mm/120mmとなります。

*2 パノラマサンルーフ装着車の場合、30kg増しとなります。

*3 パノラマサンルーフ装着車の場合、15.2km/ℓ 153g/kmとなります。

*4 燃料消費率は国土交通省審査値。定められた試験条件のもとの値です。実際の走行時には、使用環境 (気象、渋滞等) や運転方法 (急発進、エアコン使用等) に応じて燃料消費率は異なります。

*5 アウディジャパン株式会社は2023年までに、エアコンで使用するフロン冷媒の目標GWP*値150以下 (国内向け年間出荷台数の加重平均値) の達成を目指しています。*GWP (Global Warming Potential地球温暖化係数)

Audi A6 Avant

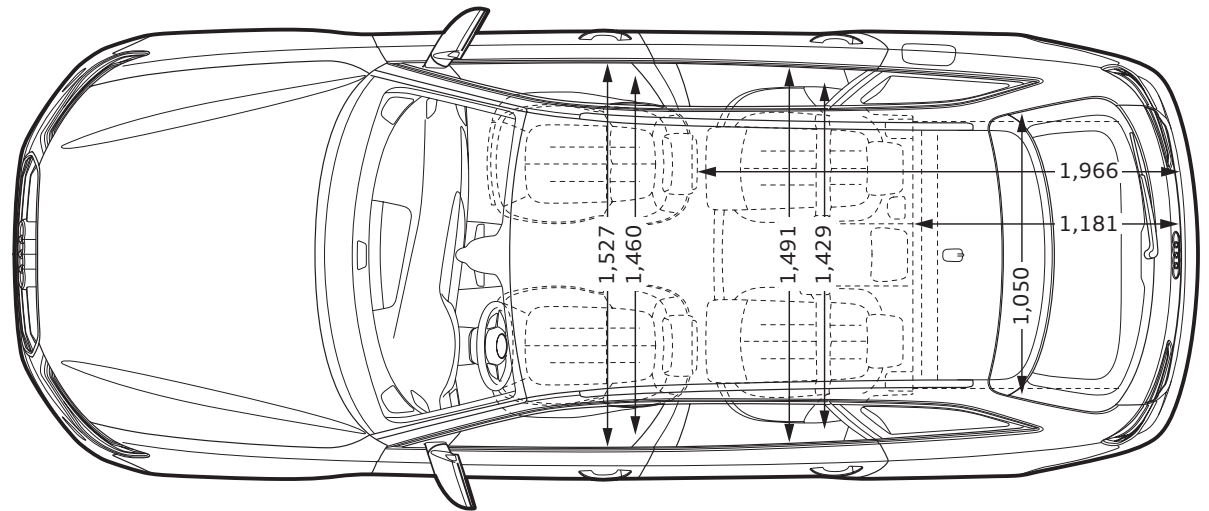
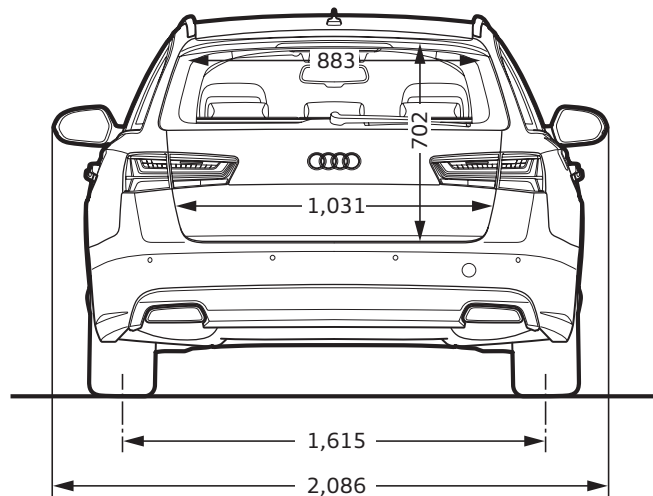
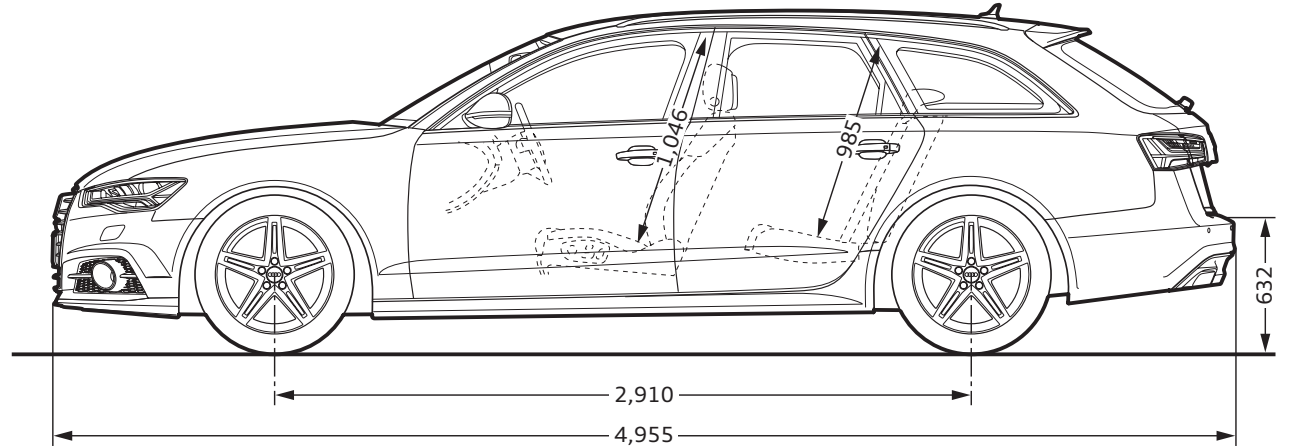
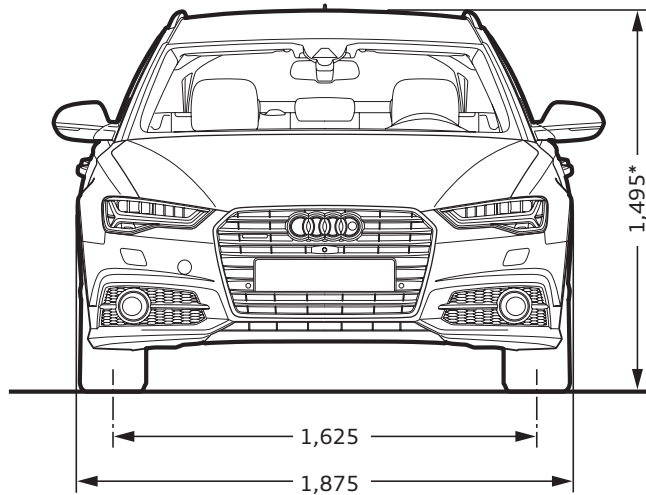

* S line/パッケージおよびS lineスポーツサスペンション装着車の場合、1,465mmとなります。 ※単位：mm イラストは欧州仕様車となります。車両は日本仕様とは異なります。

Audi S6 Avant

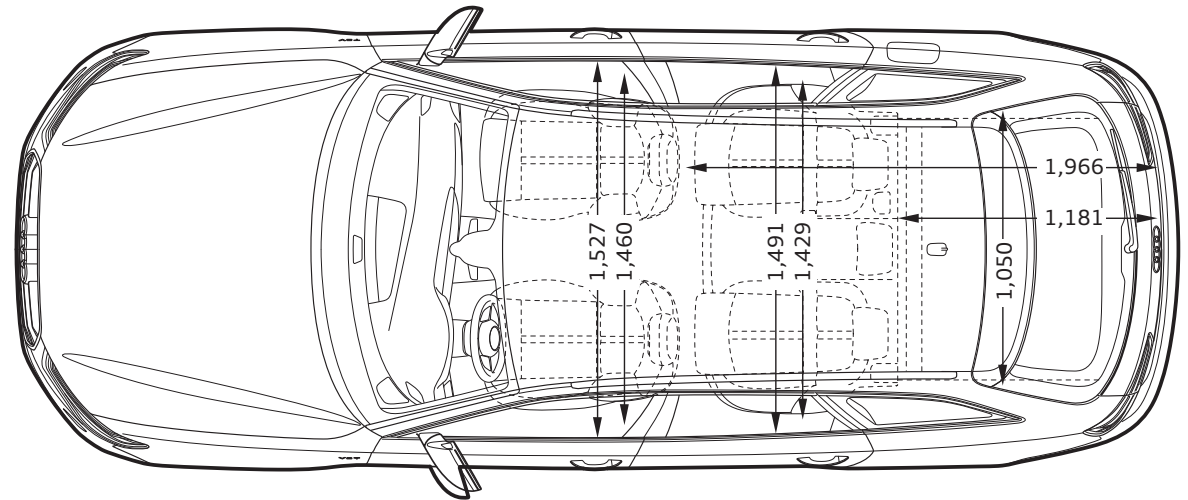
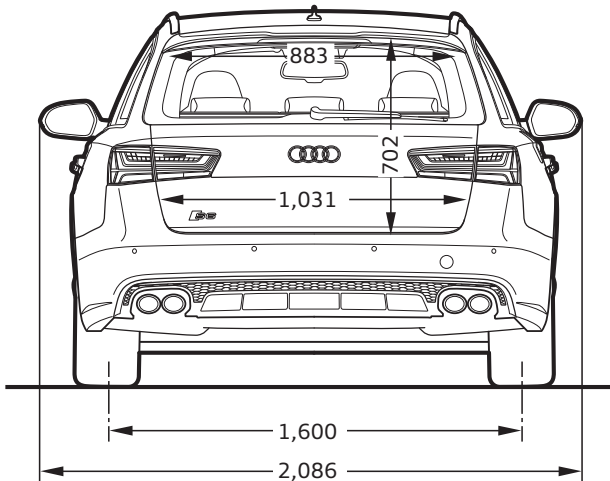
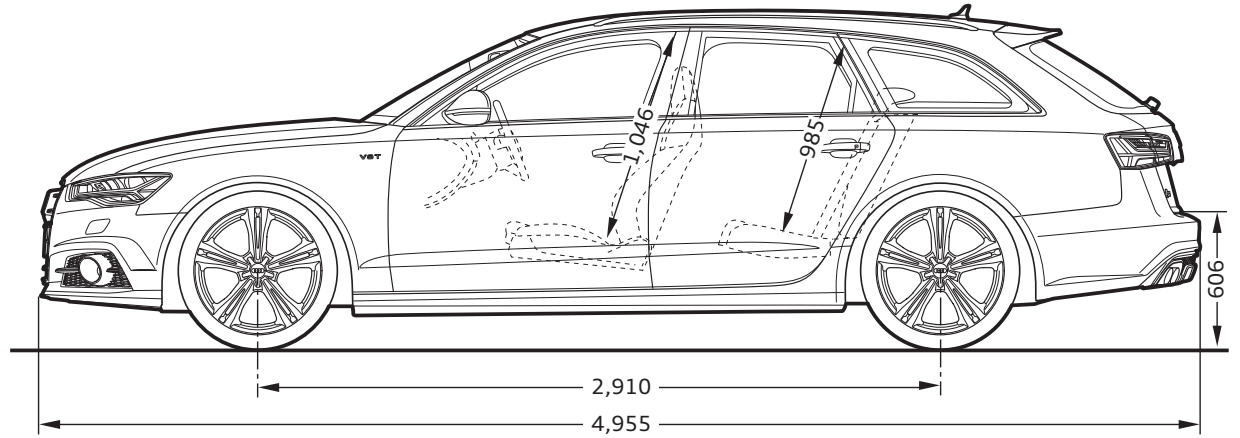
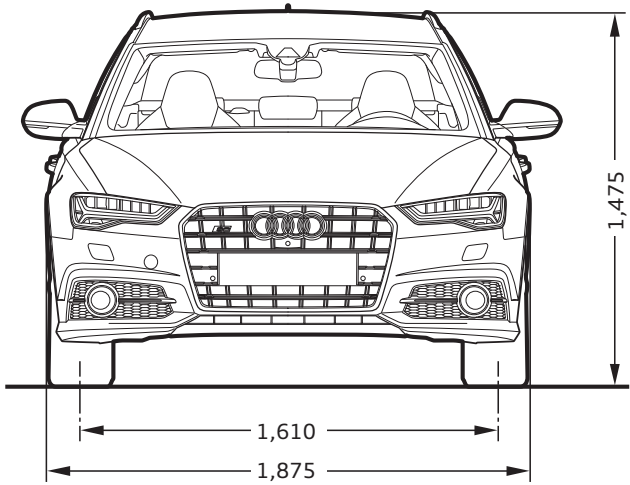

※単位：mm イラストは欧州仕様車となります。車両は日本仕様とは異なります。

Audi A6 allroad quattro Specifications 主要諸元

		A6 allroad quattro	
型式		ABA-4GCREB	
ステアリング		右	
生産工場		ネッカースウルム	
寸法・重量	:全長(mm)	4,940	
	:全幅(mm)	1,900	
	:全高(mm)	1,500	
	ホイールベース(mm)	2,905	
	トレッド:フロント(mm)	1,635	
	:リヤ(mm)	1,600	
	最低地上高(mm)	155	
	車輻重量(kg)	1,960 *1	
トランク容量(リッター)VDA方式		565-1,680	
乗車定員(名)		5	
駆動方式		quattro(フルタイム4WD)	
性能	最小回転半径(m)	5.7	
	JCO8モード燃費(km/ℓ)*2	11.9	
	CO ₂ 排出量(g/km)	195	
	燃費向上対策	筒内直接噴射 電子スロットルバルブコントロール 可変バルブタイミングシステム 水冷式インタークーラー付 スーパーチャージャー エネルギーリカバリーシステム スタートストップシステム	
	冷媒の種類(GWP値)/使用量	R-134a(1,430 *3)/570	
	エンジン		型式 CRE
	総排気量(cc)	2,994	
	エンジン種類	V型6気筒DOHC スーパーチャージャー(1気筒=4バルブ)	
ボア x ストローク(mm)	84.5x89.0		
圧縮比	10.8		
燃料供給装置	電子式		
最高出力(kW(ps) / rpm)	245(333)/5,500-6,500		
最大トルク(Nm(kgm) / rpm)	440/2,900-5,300		
燃料タンク容量(リッター)	65		
使用燃料	無鉛プレミアム		

		A6 allroad quattro
諸装置	トランスミッション	電子制御7速トランスミッション(ストロニック)
	ギア比:1速	3.692
	:2速	2.150
	:3速	1.406
	:4速	1.025
	:5速	0.787
	:6速	0.625
	:7速	0.519
	後退	2.944
	最終減速比:前軸	4.374
	:後軸	4.375
	サスペンション:フロント	5リンクダブルウィッシュボーン スタビライザー エアサスペンション
	:リヤ	トラバソイダルウィッシュボーン スタビライザー エアサスペンション
	ステアリング	ラック&ピニオン(パワー)
ブレーキ:フロント	ベンチレーテッドディスク	
:リヤ	ベンチレーテッドディスク	
タイヤ	235/55R18	

*1 バノラマサンルーフ装着車の場合、30kg増しとなります。

*2 燃料消費率は国土交通省審査値。定められた試験条件のもとでの値です。実際の走行時には、使用環境(気象、渋滞等)や運転方法(急発進、エアコン使用等)に応じて燃料消費率は異なります。

*3 アウディジャパン株式会社は2023年までに、エアコンで使用するフロン冷媒の目標GWP*値150以下(国内向け年間出荷台数の加重平均値)の達成を目指しています。*GWP(Global Warming Potential地球温暖化係数)

Audi A6 allroad quattro

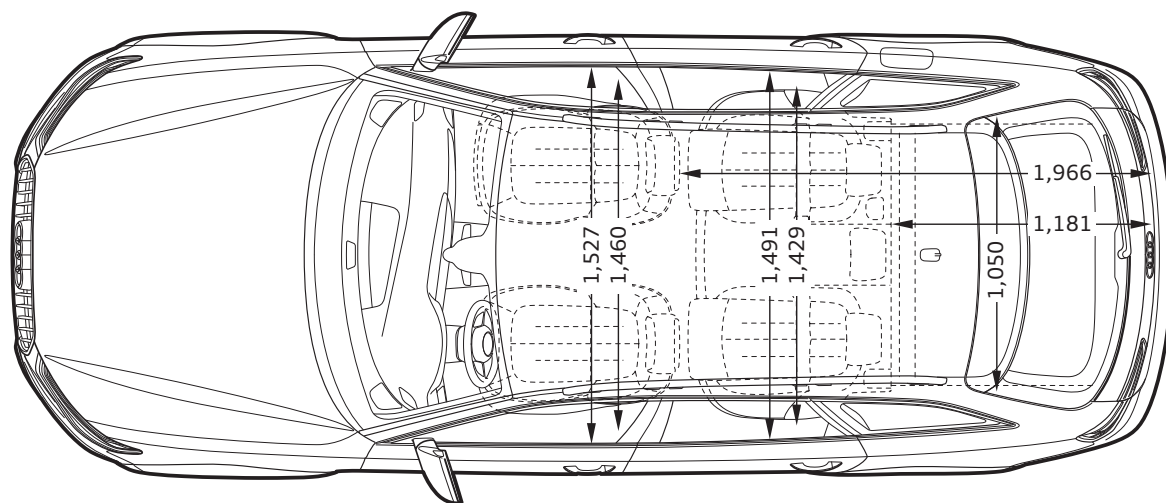
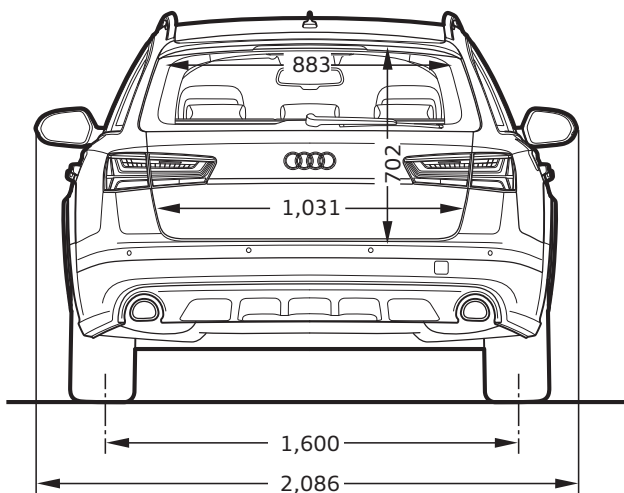
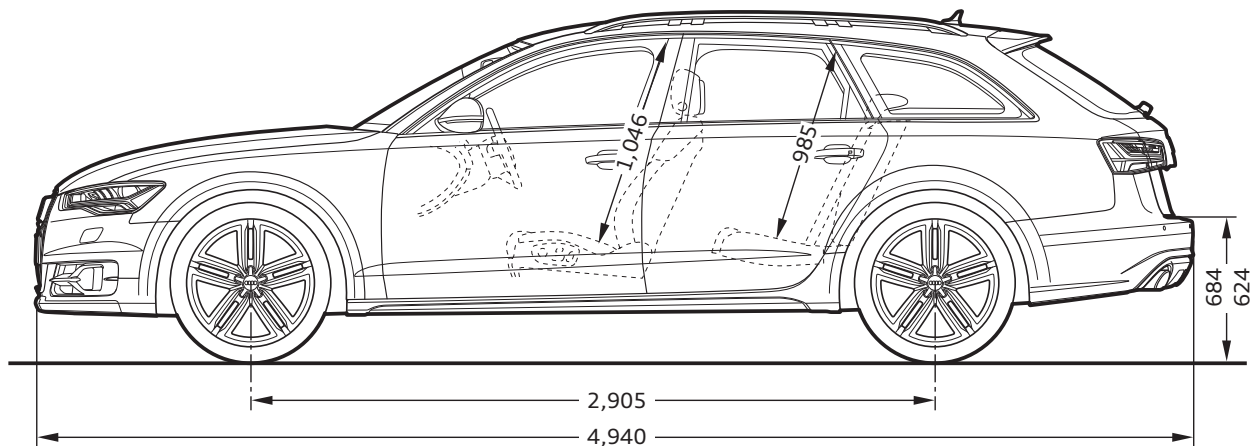
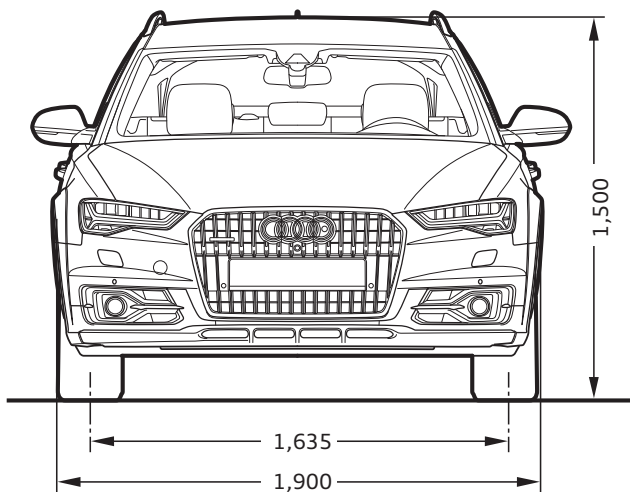

※単位：mm イラストは欧州仕様車となります。車両は日本仕様とは異なります。

Equipment 主要装備

●標準装備 ○オプション

			A6 1.8 TFSI	A6 2.0 TFSI quattro	A6 3.0 TFSI quattro	S6	A6 Avant 1.8 TFSI	A6 Avant 2.0 TFSI quattro	A6 Avant 3.0 TFSI quattro	S6 Avant	A6 allroad quattro
			4GC06G	4GC08Y	4GC02Y	4GCSFY	4GD06G	4GD08Y	4GD02Y	4GDSFY	4GJ02Y
エクステリア	ヘッドライト	バイキセノンヘッドライト	●	●	●	—	●	●	●	—	●
		LEDヘッドライト	○	○	○	●	○	○	○	●	○
	ヘッドライトシステム	ハイビームアシスト	●	●	●	—	●	●	●	—	●
		マトリクスLED	○	○	○	●	○	○	○	●	○
	ヘッドライトコントロール	自動ヘッドライトレンジコントロール	●	●	●	●	●	●	●	●	●
	ヘッドライトウォッシャー	ヘッドライトウォッシャー	●	●	●	●	●	●	●	●	●
	テールライト	LEDリヤコンビネーションライト	●	●	●	—	●	●	●	—	●
		LEDリヤコンビネーションライト ダイナミックインディケーター	○	○	○	●	○	○	○	●	○
	フロントスポイラー	標準フロントスポイラー	●	●	●	●	●	●	●	●	●
	リヤスポイラー	ルーフスポイラー	—	—	—	—	●	●	●	—	●
		リヤスポイラー ボディカラー	○	○	○	●	○	○	○	●	—
	スペシャルエクステリアパーツ	エクステリアミラーハウジング ボディカラー	●	●	●	—	●	●	●	—	●
		エクステリアミラーハウジング アルミニウムルック	—	—	—	●	—	—	—	●	—
	ウィンドシールドガラスタイプ	遮熱ガラス	●	●	●	●	●	●	●	●	●
	ウィンドウモールディング	ハイグロスパッケージ	●	●	●	●	●	●	●	●	●
	エグゾーストシステム	標準エグゾーストテールパイプ	●	●	●	●	●	●	●	●	●
	エクステリアミラー	エクステリアミラー 電動調整&格納機能 自動防眩機能 メモリー機能	●	●	●	●	●	●	●	●	●
	ルーフレール	ルーフレール アルミニウム	—	—	—	—	●	●	●	●	—
		ルーフレール アルミニウム (allroad専用)	—	—	—	—	—	—	—	—	●
	ルーフ	標準ルーフ	●	●	●	●	●	●	●	●	●
	ホイール	アルミホイール 10スポークVデザイン 8Jx18	—	●	—	—	—	—	●	—	—
		アルミホイール 8Jx18	—	—	●	—	—	—	—	●	—
		アルミホイール 10スポークデザイン 8Jx17	●	—	—	—	●	—	—	—	—
アルミホイール 5アームデザイン 8Jx18		—	—	—	—	—	—	—	—	●	
アルミホイール 5ツインスポークスターデザイン 8.5Jx20		—	—	—	●	—	—	—	—	●	
タイヤ	235/55R18	—	—	—	—	—	—	—	—	—	●
	225/55R17	●	—	—	—	●	—	—	—	—	—
	245/45R18	○	●	●	—	○	●	●	—	—	
	255/35R20	○	○	○	●	○	○	○	●	○	
スペアホイール/ブレイクダウンセット	タイヤリペアキット	●	●	●	●	●	●	●	●	●	
モデルエンブレム	リヤエンブレムモデル	●	●	●	●	●	●	●	●	●	

			A6 1.8 TFSI	A6 2.0 TFSI quattro	A6 3.0 TFSI quattro	S6	A6 Avant 1.8 TFSI	A6 Avant 2.0 TFSI quattro	A6 Avant 3.0 TFSI quattro	S6 Avant	A6 allroad quattro	
			4GC06G	4GC08Y	4GC02Y	4GC5FY	4GD06G	4GD08Y	4GD02Y	4GDSFY	4GJ02Y	
インテリア	フロントシート	標準シート	●	●	●	—	●	●	●	—	●	
		Sスポーツシート(フロント)	—	—	—	●	—	—	—	●	—	
	シート素材	バルコナレザー Sエンボス	—	—	—	●	—	—	—	—	●	—
		パーシャルレザー	○	●	—	—	○	●	—	—	—	—
		エフェクトクロス	●	—	—	—	●	—	—	—	—	—
		ミラノレザー	—	—	●	—	—	—	—	●	—	●
	追加レザーアイテム	ドアアームレスト レザー	—	—	—	●	—	—	—	●	—	
	フロントシート調整機能	電動調整機能(フロント)メモリー機能(ドライバーサイド)	●	●	●	●	●	●	●	●	●	
	ランバーサポート	ランバーサポート 4ウェイ	●	●	●	●	●	●	●	●	●	
	リヤシート	可倒式リヤシート	●	●	●	●	●	●	●	●	●	
	トランクスルー	トランクスルー機能	—	—	—	●	—	—	—	●	●	
	シートヒーター	シートヒーター(フロント)	—	●	●	—	—	●	●	—	—	●
		シートヒーター(フロント/リヤ)	○	○	○	●	○	○	○	●	—	○
	シートベルトモニタリング	シートベルトモニタリング	●	●	●	●	●	●	●	●	●	
	トレイエリアパッケージ	ストレージパッケージ	●	●	●	●	●	●	●	●	●	
	デコラティブパネル	デコラティブパネル サテンフィニッシュ	●	●	●	—	●	●	●	—	—	●
		デコラティブパネル カーボンアトラス	—	—	—	●	—	—	—	●	—	—
	ドアシルプレート	ドアシルトリム アルミニウム	●	●	●	—	●	●	●	—	—	—
		ドアシルトリム Sモデル	—	—	—	●	—	—	—	●	—	—
		ドアシルトリム アルミニウム	—	—	—	—	—	—	—	—	—	●
	ステアリングホイール	ステアリングホイール 3スポークレザー マルチファンクション	—	—	—	—	—	—	—	—	—	●
		ステアリングホイール 3スポークレザー マルチファンクション バドルシフト	○	○	○	●	○	○	○	●	—	—
		ステアリングホイール 4スポークレザー マルチファンクション	●	●	●	—	●	●	●	—	—	—
	ステアリングホイールエンブレム	Sエンブレム	—	—	—	●	—	—	—	●	—	
	ステアリング調整機能	チルト/テレスコピックステアリングコラム	●	●	●	—	●	●	●	—	—	●
		電動チルト/テレスコピックステアリングコラム	○	○	○	●	○	○	○	●	—	○
	ナビゲーションシステム	MMIナビゲーション	●	●	●	●	●	●	●	●	●	
テレマティクス	Audi Connect	●	●	●	●	●	●	●	●	●		
タッチパッド	MMIタッチ	●	●	●	●	●	●	●	●	●		
スピーカーシステム	BOSE サラウンドサウンドシステム	●	●	●	●	●	●	●	●	●		
マルチファンクションディスプレイ/トリップコンピューター	DIS(ドライバーインフォメーションシステム)カラー	●	●	●	●	●	●	●	●	●		
エレクトリックインターフェース	Audi Music Interface	●	●	●	●	●	●	●	●	●		
TV	TVチューナー	●	●	●	●	●	●	●	●	●		
フレッシュエアインテーク	自動内気循環	●	●	●	●	●	●	●	●	●		
ノイズキャンセレーション	アクティブノイズキャンセレーション	—	—	—	●	—	—	—	●	—		

		A6 1.8 TFSI	A6 2.0 TFSI quattro	A6 3.0 TFSI quattro	S6	A6 Avant 1.8 TFSI	A6 Avant 2.0 TFSI quattro	A6 Avant 3.0 TFSI quattro	S6 Avant	A6 allroad quattro	
		4GC06G	4GC08Y	4GC02Y	4GCSFY	4GD06G	4GD08Y	4GD02Y	4GDSFY	4GJ02Y	
インテリア	タイダウンストラップ/ネット/ポケット	タイダウンストラップ	●	●	●	●	●	●	●	●	
	ヘッドライニング	標準ヘッドライニング	●	●	●	—	●	●	●	—	●
		ヘッドライニング ブラック	○	○	○	●	○	○	○	●	—
	ヒーティング/エアコンディショニングシステム	デラックスオートマチックエアコンディショナー	●	●	●	—	●	●	●	—	●
		4ゾーンデラックスオートマチックエアコンディショナー	○	○	○	●	○	○	○	●	○
	ヘッドアップディスプレイ	ヘッドアップディスプレイ	○	○	○	○	○	○	○	○	
	ルームミラー	ルームミラー 自動防眩	●	●	●	●	●	●	●	●	
	カーゴエリア (リヤ)	標準カーゴエリア	●	●	●	●	—	—	—	—	—
		リバーシブルロードフロア	—	—	—	—	●	●	●	—	●
		ラゲッジキット	—	—	—	—	○	○	○	●	○
	インテリアライティング	ライティングパッケージ	●	—	—	—	●	—	—	—	—
		アンビエントライティング	○	●	●	●	○	●	●	●	●
	センターアームレスト	センターアームレスト (フロント)	●	●	●	●	●	●	●	●	
	シフト/ブ/セレクターレバー	セレクターレバー	●	●	●	●	●	●	●	●	
	サンスクリーン	サンブラインド (リヤ/リヤサイド)	—	—	—	—	○	○	○	●	●
		電動サンブラインド (リヤ) サンブラインド (リヤサイド)	○	○	○	●	—	—	—	—	—
フロアマット	フロアマット (フロント)	●	●	●	—	●	●	●	—	—	
	フロアマット (フロント/リヤ)	○	○	○	●	○	○	○	●	●	
エンジン/シャシー/ サスペンション関連	サスペンション	ダイナミックサスペンション	●	●	●	—	●	●	●	—	
		アダプティブエアサスペンション	—	—	—	—	—	—	—	—	
		アダプティブエアサスペンション スポーツ	—	—	—	●	—	—	—	●	
	ステアリング	エレクトロメカニカル パワーステアリング	●	●	●	—	●	●	●	—	
		ダイナミックステアリング	—	—	—	●	—	—	—	●	
	リヤアクスルディファレンシャル	標準リヤディファレンシャル	—	●	●	—	—	●	●	—	
		リヤスポーツディファレンシャル	—	—	—	●	—	—	—	●	
	ツールキット/ジャッキ	ツールキット/ジャッキ	●	●	●	●	●	●	●		
	スタートストップシステム/エナジーリカバリー	スタートストップシステム エナジーリカバリーシステム	●	●	●	●	●	●	●		
	セーフティ/ セキュリティ	ドライバースト	オーディオアシスト / オーディオアクティブブレンアシスト	○	○	●	●	○	●	●	
クルーズコントロール		クルーズコントロール	●	●	—	—	●	—	—		
		アダプティブクルーズコントロール	○	○	●	●	○	○	●		
ナイトビジョンシステム		ナイトビジョン	○	○	○	○	○	○	○		
カメラ/ディスタンスセンサー		カメラ/ディスタンスセンサー ドライバースタンスシステム用	○	○	●	●	○	○	●		
カメラシステム/アクシデントセンサー		リヤビューカメラ	●	●	●	●	●	●	●		
	サラウンドビューカメラ	○	○	○	○	○	○	○			
ロッキングホイールナット	盗難防止ホイールロックナット	●	●	●	●	●	●	●			

Equipment 主要装備

●標準装備 ○オプション

			A6 1.8 TFSI	A6 2.0 TFSI quattro	A6 3.0 TFSI quattro	S6	A6 Avant 1.8 TFSI	A6 Avant 2.0 TFSI quattro	A6 Avant 3.0 TFSI quattro	S6 Avant	A6 allroad quattro
			4GC06G	4GC08Y	4GC02Y	4GCSFY	4GD06G	4GD08Y	4GD02Y	4GDSFY	4GJ02Y
セーフティ/セキュリティ	エアバッグ(フロント)	エアバッグ	●	●	●	●	●	●	●	●	●
	サイドエアバッグ	サイドエアバッグ(フロント/リア)	●	●	●	●	●	●	●	●	●
	盗難防止装置	イモビライザー	●	●	●	—	●	●	●	—	●
		イモビライザー/盗難警報装置	—	—	—	●	—	—	—	●	—
	パーキングエイド	オーディオパーキングシステム	●	●	●	●	●	●	●	●	●
		パークアシスト	○	○	○	○	○	○	○	○	○
	セーフティシステム	オーディブレセンス ベーシック	—	●	—	—	—	●	—	—	—
		オーディブレセンス プラス	○	○	●	●	○	○	●	●	●
	パーキングブレーキ	オーディオホールドアシスト	●	●	●	●	●	●	●	●	●
	タイヤプレッシャーワーニングライト	タイヤプレッシャーモニタリング	●	●	●	●	●	●	●	●	●
	トランクリッド/テールゲート操作	トランクリッドオープナー	●	●	●	●	—	—	—	—	—
		オートマチックテールゲート	—	—	—	—	●	●	●	●	●
	アドバンストロックシステム	アドバンストキーシステム(デッドロック機能付)	—	—	—	●	—	—	—	●	—
		アドバンストキーシステム	●	●	●	—	●	●	●	—	●

Models モデル

モデル	モデルコード	車両本体価格	消費税抜き本体価格	リサイクル料金
A6 1.8 TFSI	4GC06G	¥6,280,000	¥5,814,815	¥17,020
A6 2.0 TFSI quattro	4GC08Y	¥6,800,000	¥6,296,297	¥17,020
A6 3.0 TFSI quattro	4GC02Y	¥8,880,000	¥8,222,223	¥17,810
S6	4GCSFY	¥13,080,000	¥12,111,112	¥18,150
A6 Avant 1.8 TFSI	4GD06G	¥6,660,000	¥6,166,667	¥17,020
A6 Avant 2.0 TFSI quattro	4GD08Y	¥7,180,000	¥6,648,149	¥17,810
A6 Avant 3.0 TFSI quattro	4GD02Y	¥9,260,000	¥8,574,075	¥17,810
S6 Avant	4GDSFY	¥13,460,000	¥12,462,963	¥18,150
A6 allroad quattro	4GJ02Y	¥9,590,000	¥8,879,630	¥18,150

カラー	エクステリア コード	A6	A6	A6	S6	A6 Avant	A6 Avant	A6 Avant	S6 Avant	A6	オプション価格	消費税抜きオプション価格
		1.8 TFSI	2.0 TFSI quattro	3.0 TFSI quattro		1.8 TFSI	2.0 TFSI quattro	3.0 TFSI quattro		allroad quattro		
		4GC06G	4GC08Y	4GC02Y	4GC5FY	4GD06G	4GD08Y	4GD02Y	4GDSFY	4GJ02Y		
アイビスホワイト	T9T9	○	○	○	○	○	○	○	○	○	¥0	¥0
ミトスブラックM	0E0E	○	○	○	—	○	○	○	—	○	¥90,000	¥83,334
ミトスブラックM	0E0E	—	—	—	○	—	—	—	○	—	¥0	¥0
グレイシア ホワイトM	2Y2Y	○	○	○	—	○	○	○	—	○	¥90,000	¥83,334
グレイシア ホワイトM	2Y2Y	—	—	—	○	—	—	—	○	—	¥0	¥0
フロレットシルバーM	L5L5	○	○	○	—	○	○	○	—	○	¥90,000	¥83,334
フロレットシルバーM	L5L5	—	—	—	○	—	—	—	○	—	¥0	¥0
カラットベージュM	N3N3	○	○	○	—	○	○	○	—	○	¥90,000	¥83,334
カラットベージュM	N3N3	—	—	—	○	—	—	—	○	—	¥0	¥0
マタドールレッドM	T7T7	○	○	○	—	○	○	○	—	○	¥90,000	¥83,334
ジャバブラウンM	0Y0Y	○	○	○	—	○	○	○	—	○	¥90,000	¥83,334
ゴットランドグリーンM	Q6Q6	○	○	○	○	○	○	○	○	○	¥90,000	¥83,334
ムーンライトブルーM	W1W1	○	○	○	○	○	○	○	○	○	¥90,000	¥83,334
ソーホーブラウンM	2F2F	—	—	—	—	—	—	—	—	○	¥90,000	¥83,334
デイトナグレーPE	6Y6Y	—	—	—	○	—	—	—	○	—	¥0	¥0
セバンブルーPE	E9E9	—	—	—	○	—	—	—	○	—	¥0	¥0
ミサノレッドPE	N9N9	—	—	—	○	—	—	—	○	—	¥0	¥0
スペシャルボディカラー (Audi exclusive)	Q0Q0	○	○	○	○	○	○	○	○	○	¥390,000	¥361,112

Optional Equipment オプション

●標準装備 ○オプション

オプション	キー オーダー コード	補助 オーダー コード	A6	A6	A6	S6	A6 Avant	A6 Avant	A6 Avant	S6 Avant	A6 allroad quattro	オプション価格	消費税抜きオプション価格
			1.8 TFSI 4GC06G	2.0 TFSI quattro 4GC08Y	3.0 TFSI quattro 4GC02Y	4GCSFY	1.8 TFSI 4GD06G	2.0 TFSI quattro 4GD08Y	3.0 TFSI quattro 4GD02Y	4GDSFY	4GJ02Y		
マトリクスLEDヘッドライト	PXC	QQ2	○	—	—	—	○	—	—	—	—	¥300,000	¥277,778
マトリクスLEDヘッドライト	PXC	—	—	○	○	—	—	○	○	—	○	¥260,000	¥240,741
リヤコンフォートプラスパッケージ ・4ゾーンデラックスオートマチック エアコンディショナー ・フロアマット(フロント/リヤ) ・電動チルト/テレスコピックステアリングコラム ・シートヒーター(フロント/リヤ) ・電動サンブラインド(リヤ) サンブラインド(リヤサイド)	9AQ	0TD/ 2C7/ 4A4/ 3Y5	○	—	—	●	—	—	—	●	—	¥330,000	¥305,556
リヤコンフォートプラスパッケージ ・4ゾーンデラックスオートマチック エアコンディショナー ・フロアマット(フロント/リヤ) ・電動チルト/テレスコピックステアリングコラム ・シートヒーター(フロント/リヤ) ・電動サンブラインド(リヤ) サンブラインド(リヤサイド)	9AQ	0TD/ 2C7/ 4A4/ 3Y5	—	○	○	●	—	—	—	●	—	¥280,000	¥259,260
リヤコンフォートプラスパッケージ ・4ゾーンデラックスオートマチック エアコンディショナー ・フロアマット(フロント/リヤ) ・ラゲッジキット ・電動チルト/テレスコピックステアリングコラム ・シートヒーター(フロント/リヤ) ・サンブラインド(リヤ/リヤサイド)	9AQ	0TD/ 3GN/ 2C7/ 4A4/ 3Y3	—	—	—	●	○	—	—	●	—	¥320,000	¥296,297
リヤコンフォートプラスパッケージ ・4ゾーンデラックスオートマチック エアコンディショナー ・フロアマット(フロント/リヤ) ・ラゲッジキット ・電動チルト/テレスコピックステアリングコラム ・シートヒーター(フロント/リヤ) ・サンブラインド(リヤ/リヤサイド)	9AQ	0TD/ 3GN/ 2C7/ 4A4/ 3Y3	—	—	—	●	—	○	○	●	—	¥270,000	¥250,000

Optional Equipment オプション

●標準装備 ○オプション

オプション	キー オーダー コード	補助 オーダー コード	A6	A6	A6	S6	A6 Avant	A6 Avant	A6 Avant	S6 Avant	A6	オプション価格	消費税抜きオプション価格
			1.8 TFSI 4GC06G	2.0 TFSI quattro 4GC08Y	3.0 TFSI quattro 4CC02Y	4GC08Y	4GC02Y	4GCSFY	4GD06G	4GD08Y	4GD02Y		
リヤコンフォートプラスパッケージ ・4ゾーンデラックスオートマチック エアコンディショナー ・フロアマット(フロント/リヤ) ・ラゲッジキット ・電動チルト/テレスコピックステアリングコラム ・シートヒーター(フロント/リヤ)	9AQ	0TD/ 3GN/ 2C7/ 4A4/	—	—	—	●	—	—	—	●	○	¥240,000	¥222,223
パークアシストパッケージ ・パークアシスト ・サラウンドビューカメラ	KA6	7X5	○	○	○	○	○	○	○	○	○	¥150,000	¥138,889
アシスタンスパッケージ ・オーディオサイドアシスト ・オーディオアクティブブレンアシスト ・アダプティブクルーズコントロール	PCN	YED	○	—	●	●	○	—	●	●	●	¥230,000	¥212,963
アシスタンスパッケージ ・オーディオサイドアシスト ・オーディオアクティブブレンアシスト ・アダプティブクルーズコントロール	PCN	YED	—	○	●	●	—	○	●	●	●	¥200,000	¥185,186
コンフォートシートパッケージ ・コンフォートシート(フロント) ・シートベンチレーション(フロント) ・バルコナレザー	PS8	4D3/ N5D	○	—	—	—	○	—	—	—	—	¥620,000	¥574,075
コンフォートシートパッケージ ・コンフォートシート(フロント) ・シートベンチレーション(フロント) ・バルコナレザー	PS8	4D3/ N5D	—	○	—	—	—	○	—	—	—	¥500,000	¥462,963
コンフォートシートパッケージ ・コンフォートシート(フロント) ・シートベンチレーション(フロント) ・バルコナレザー	PS8	4D3/ N5D	—	—	○	—	—	—	○	—	○	¥400,000	¥370,371
コンフォートシートパッケージ ・コンフォートシート(フロント) ・シートベンチレーション(フロント) ・バルコナレザー	PS8	4D3/ N5D	—	—	—	○	—	—	—	○	—	¥160,000	¥148,149

Optional Equipment オプション

○オプション

オプション	キー オーダー コード	補助 オーダー コード	A6	A6	A6	S6	A6 Avant	A6 Avant	A6 Avant	S6 Avant	A6 allroad quattro	オプション価格	消費税抜きオプション価格
			1.8 TFSI 4GC06G	2.0 TFSI quattro 4GC08Y	3.0 TFSI quattro 4GC02Y	4GC02Y	4GC02Y	4GC02Y	4GC02Y	4GC02Y	4GC02Y		
S line パッケージ ・ S line スポーツサスペンション ・ アルミホイール 5ツインスポークデザイン 8Jx18 ・ スポーツシート(フロント) ・ ヘッドライニング ブラック ・ デコラティブパネル マットブラッシュト アルミニウム ・ S line エクステリア ・ S line エクステリアロゴ ・ ステアリングホイール 3スポークレザー マルチファンクション パドルシフト ・ パルコナレザー S lineロゴ	WQS	PQD/ YEC/ 1XX/ N1V	○	—	—	—	○	—	—	—	—	¥940,000	¥870,371
S line パッケージ ・ S line スポーツサスペンション ・ アルミホイール 5ツインスポークデザイン 8.5Jx19 ・ スポーツシート(フロント) ・ ヘッドライニング ブラック ・ デコラティブパネル マットブラッシュト アルミニウム ・ S line エクステリア ・ S line エクステリアロゴ ・ ステアリングホイール 3スポークレザー マルチファンクション パドルシフト ・ パルコナレザー S lineロゴ	WQS	PQD/ YEC/ 1XX/ N1V	—	○	—	—	—	○	—	—	—	¥710,000	¥657,408
S line パッケージ ・ S line スポーツサスペンション ・ アルミホイール 5ツインスポークデザイン 8.5Jx19 ・ スポーツシート(フロント) ・ ヘッドライニング ブラック ・ デコラティブパネル マットブラッシュト アルミニウム ・ S line エクステリア ・ S line エクステリアロゴ ・ ステアリングホイール 3スポークレザー マルチファンクション パドルシフト ・ パルコナレザー S lineロゴ	WQS	PQD/ YEC/ 1XX/ N1V	—	—	○	—	—	—	○	—	—	¥580,000	¥537,038

Special Optional Equipment スペシャルオプション(受注生産)

●標準装備 ○オプション

スペシャルオプション(受注生産)	キー オーダー コード	補助 オーダー コード	A6	A6	A6	S6	A6 Avant	A6 Avant	A6 Avant	S6 Avant	A6 allroad quattro	オプション価格	消費税抜きオプション価格
			1.8 TFSI 4GC06G	2.0 TFSI quattro 4GC08Y	3.0 TFSI quattro 4GC02Y	4GC06G	2.0 TFSI quattro 4GD08Y	3.0 TFSI quattro 4GD02Y	4GC06G	4GD08Y	4GD02Y		
左ハンドル仕様	L0L	—	—	—	—	○	—	—	—	○	—	¥0	¥0
プライバシーガラス	VW4	—	○	○	○	○	○	○	○	○	○	¥70,000	¥64,815
パーシャルレザー	N1F	—	○	●	—	—	○	●	—	—	—	¥120,000	¥111,112
サンルーフ	3FE	—	○	○	○	○	—	—	—	—	—	¥170,000	¥157,408
パノラマサンルーフ	3FU	—	—	—	—	—	○	○	○	○	○	¥220,000	¥203,704
デコラティブパネル ウォルナットダークブラウン	5MG	—	○	○	○	—	○	○	○	—	○	¥100,000	¥92,593
デコラティブパネル アルミニウム ビューフォート ウッドブラック	5TB	—	○	○	○	—	○	○	○	—	○	¥280,000	¥259,260
デコラティブパネル アルミニウム ビューフォート ウッドブラック	5TB	—	—	—	—	○	—	—	—	○	—	¥140,000	¥129,630
デコラティブパネル ビューフォートウォールナット	7TD	—	○	○	○	—	○	○	○	—	○	¥130,000	¥120,371
Bang & Olufsen アドバンスサウンドシステム	8RF	—	○	○	○	○	○	○	○	○	○	¥860,000	¥796,297
アドバンスオプションパッケージ ・ナイトビジョン ・ヘッドアップディスプレイ	9R1	KS1	○	○	○	○	○	○	○	○	○	¥480,000	¥444,445
セラミックブレーキ	PC5	—	—	—	—	○	—	—	—	○	—	¥1,390,000	¥1,287,038
アルミホイール 5アームスターデザイン コントラストグレー パートリポリッシュ 8.5Jx20 255/35R20 (鍛造)	PRH	—	○	—	—	—	○	—	—	—	—	¥350,000	¥324,075
アルミホイール 5アームスターデザイン コントラストグレー パートリポリッシュ 8.5Jx20 255/35R20 (鍛造)	PRH	—	—	○	—	—	—	○	—	—	—	¥240,000	¥222,223
アルミホイール 5アームスターデザイン コントラストグレー パートリポリッシュ 8.5Jx20 255/35R20 (鍛造)	PRH	—	—	—	○	—	—	—	○	—	—	¥260,000	¥240,741
アルミホイール 5アームスターデザイン コントラストグレー パートリポリッシュ 8.5Jx20 255/35R20 (鍛造) (S line装着時)	PRH	—	○	—	—	—	○	—	—	—	—	¥0	¥0
アルミホイール 5アームスターデザイン コントラストグレー パートリポリッシュ 8.5Jx20 255/35R20 (鍛造) (S line装着時)	PRH	—	—	○	○	—	—	○	○	—	—	¥0	¥0
アルミホイール 10スポークデザイン 8.5Jx19 255/45R19	PRK	—	—	—	—	—	—	—	—	—	○	¥170,000	¥157,408
アルミホイール 5バラレルスポークスターデザイン 8.5Jx20 255/40R20	PRP	—	—	—	—	—	—	—	—	—	○	¥320,000	¥296,297
バンパー ボディカラーマット	VJ1	—	—	—	—	—	—	—	—	—	○	¥160,000	¥148,149

Audi exclusive	キー オーダー コード	補助 オーダー コード	A6	A6	A6	S6	A6 Avant	A6 Avant	A6 Avant	S6 Avant	A6 allroad quattro	オプション価格	消費税抜きオプション価格
			1.8 TFSI 4GC06G	2.0 TFSI quattro 4GC08Y	3.0 TFSI quattro 4GC02Y	4GC5FY	1.8 TFSI 4GD06G	2.0 TFSI quattro 4GD08Y	3.0 TFSI quattro 4GD02Y	4GDSFY	4GJ02Y		
ブラックスタイリングパッケージ	4ZD	—	○	○	○	○	—	—	—	—	—	¥90,000	¥83,334
ブラックスタイリングパッケージ	4ZD	3S2	—	—	—	—	○	○	○	○	—	¥90,000	¥83,334
アルミホイール 10スポークデザイン 8.5Jx19 255/40R19 (Audi Sport)	PQ5	—	○	—	—	—	○	—	—	—	—	¥250,000	¥231,482
アルミホイール 10スポークデザイン 8.5Jx19 255/40R19 (Audi Sport)	PQ5	—	—	○	—	—	—	○	—	—	—	¥140,000	¥129,630
アルミホイール 10スポークデザイン 8.5Jx19 255/40R19 (Audi Sport)	PQ5	—	—	—	○	—	—	—	○	—	—	¥160,000	¥148,149
アルミホイール 10スポークデザイン 8.5Jx19 255/40R19 (Audi Sport)	PQ5	—	—	—	—	○	—	—	—	○	—	¥0	¥0
アルミホイール 10スポークデザイン 8.5Jx19 255/45R19 (Audi Sport)	PQ5	—	—	—	—	—	—	—	—	—	○	¥220,000	¥203,704
アルミホイール 10スポークデザイン 8.5Jx19 255/40R19 (Audi Sport) (S line装着時)	PQ5	—	○	—	—	—	○	—	—	—	—	¥160,000	¥148,149
アルミホイール 10スポークデザイン 8.5Jx19 255/40R19 (Audi Sport) (S line装着時)	PQ5	—	—	○	○	—	—	○	○	—	—	¥30,000	¥27,778
アルミホイール 10スポークデザイン マットチタン ルック ポリッシュ 8.5Jx19 255/40R19 (Audi Sport)	PQ9	—	○	—	—	—	○	—	—	—	—	¥290,000	¥268,519
アルミホイール 10スポークデザイン マットチタン ルック ポリッシュ 8.5Jx19 255/40R19 (Audi Sport)	PQ9	—	—	○	—	—	—	○	—	—	—	¥180,000	¥166,667
アルミホイール 10スポークデザイン マットチタン ルック ポリッシュ 8.5Jx19 255/40R19 (Audi Sport)	PQ9	—	—	—	○	—	—	—	○	—	—	¥200,000	¥185,186
アルミホイール 10スポークデザイン マットチタン ルック ポリッシュ 8.5Jx19 255/40R19 (Audi Sport)	PQ9	—	—	—	—	○	—	—	—	○	—	¥10,000	¥9,260
アルミホイール 10スポークデザイン マットチタン ルック ポリッシュ 8.5Jx19 255/45R19 (Audi Sport)	PQ9	—	—	—	—	—	—	—	—	—	○	¥260,000	¥240,741
アルミホイール 10スポークデザイン マットチタン ルック ポリッシュ 8.5Jx19 255/40R19 (Audi Sport) (S line装着時)	PQ9	—	○	—	—	—	○	—	—	—	—	¥200,000	¥185,186
アルミホイール 10スポークデザイン マットチタン ルック ポリッシュ 8.5Jx19 255/40R19 (Audi Sport) (S line装着時)	PQ9	—	—	○	○	—	—	○	○	—	—	¥80,000	¥74,075

Audi exclusive	キー オーダー コード	補助 オーダー コード	A6	A6	A6	S6	A6 Avant	A6 Avant	A6 Avant	S6 Avant	A6 allroad quattro	オプション価格	消費税抜きオプション価格
			1.8 TFSI 4GC06G	2.0 TFSI quattro 4GC08Y	3.0 TFSI quattro 4GC02Y	4GCSFY	1.8 TFSI 4GD06G	2.0 TFSI quattro 4GD08Y	3.0 TFSI quattro 4GD02Y	4GDSFY	4GJ02Y		
アルミホイール 5ツインスポークデザイン マットチタン ポリッシュ 8.5Jx20 255/30R20 (Audi Sport)	PQJ	—	○	—	—	—	○	—	—	—	—	¥370,000	¥342,593
アルミホイール 5ツインスポークデザイン マットチタン ポリッシュ 8.5Jx20 255/30R20 (Audi Sport)	PQJ	—	—	○	—	—	—	○	—	—	—	¥270,000	¥250,000
アルミホイール 5ツインスポークデザイン マットチタン ポリッシュ 8.5Jx20 255/30R20 (Audi Sport)	PQJ	—	—	—	○	—	—	—	○	—	—	¥290,000	¥268,519
アルミホイール 5ツインスポークデザイン マットチタン ポリッシュ 8.5Jx20 255/30R20 (Audi Sport)	PQJ	—	—	—	—	○	—	—	—	○	—	¥100,000	¥92,593
アルミホイール 5ツインスポークデザイン マットチタン ポリッシュ 8.5Jx20 255/40R20 (Audi Sport)	PQJ	—	—	—	—	—	—	—	—	—	○	¥350,000	¥324,075
アルミホイール 5ツインスポークデザイン マットチタン ポリッシュ 8.5Jx20 255/30R20 (Audi Sport) (S line装着時)	PQJ	—	○	—	—	—	○	—	—	—	—	¥290,000	¥268,519
アルミホイール 5ツインスポークデザイン マットチタン ポリッシュ 8.5Jx20 255/30R20 (Audi Sport) (S line装着時)	PQJ	—	—	○	○	—	—	○	○	—	—	¥160,000	¥148,149
アルミホイール 5ツインスポークデザイン 8.5Jx20 255/35R20 (Audi Sport)	PQL	—	○	—	—	—	○	—	—	—	—	¥330,000	¥305,556
アルミホイール 5ツインスポークデザイン 8.5Jx20 255/35R20 (Audi Sport)	PQL	—	—	○	—	—	—	○	—	—	—	¥220,000	¥203,704
アルミホイール 5ツインスポークデザイン 8.5Jx20 255/35R20 (Audi Sport)	PQL	—	—	—	○	—	—	—	○	—	—	¥250,000	¥231,482
アルミホイール 5ツインスポークデザイン 8.5Jx20 255/35R20 (Audi Sport)	PQL	—	—	—	—	○	—	—	—	○	—	¥50,000	¥46,297
アルミホイール 5ツインスポークデザイン 8.5Jx20 255/40R20 (Audi Sport)	PQL	—	—	—	—	—	—	—	—	—	○	¥300,000	¥277,778
アルミホイール 5ツインスポークデザイン 8.5Jx20 255/35R20 (Audi Sport) (S line装着時)	PQL	—	○	—	—	—	○	—	—	—	—	¥250,000	¥231,482
アルミホイール 5ツインスポークデザイン 8.5Jx20 255/35R20 (Audi Sport) (S line装着時)	PQL	—	—	○	○	—	—	○	○	—	—	¥120,000	¥111,112

Audi exclusive	キー オーダー コード	補助 オーダー コード	A6	A6	A6	S6	A6 Avant	A6 Avant	A6 Avant	S6 Avant	A6 allroad quattro	オプション価格	消費税抜きオプション価格
			1.8 TFSI 4GC06G	2.0 TFSI quattro 4GC08Y	3.0 TFSI quattro 4CC02Y		1.8 TFSI 4GD06G	2.0 TFSI quattro 4GD08Y	3.0 TFSI quattro 4GD02Y		4GC02Y		
アルミホイール 10Yスポークデザイン 8.5Jx19 255/40R19 (Audi Sport)	PQT	—	○	—	—	—	○	—	—	—	—	¥250,000	¥231,482
アルミホイール 10Yスポークデザイン 8.5Jx19 255/40R19 (Audi Sport)	PQT	—	—	○	—	—	—	○	—	—	—	¥140,000	¥129,630
アルミホイール 10Yスポークデザイン 8.5Jx19 255/40R19 (Audi Sport)	PQT	—	—	—	○	—	—	—	○	—	—	¥160,000	¥148,149
アルミホイール 10Yスポークデザイン 8.5Jx19 255/40R19 (Audi Sport)	PQT	—	—	—	—	○	—	—	—	○	—	¥90,000	¥83,334
アルミホイール 10Yスポークデザイン 8.5Jx19 255/40R19 (Audi Sport) (S line装着時)	PQT	—	○	—	—	—	○	—	—	—	—	¥160,000	¥148,149
アルミホイール 10Yスポークデザイン 8.5Jx19 255/40R19 (Audi Sport) (S line装着時)	PQT	—	—	○	○	—	—	○	○	—	—	¥30,000	¥27,778
アルミホイール 5アームブレードデザイン ポリッシュ 9Jx21 265/30R21 (Audi Sport)	PAU	—	—	○	—	—	—	○	—	—	—	¥370,000	¥342,593
アルミホイール 5アームブレードデザイン ポリッシュ 9Jx21 265/30R21 (Audi Sport)	PAU	—	—	—	○	—	—	—	○	—	—	¥390,000	¥361,112
アルミホイール 5アームブレードデザイン ポリッシュ 9Jx21 265/30R21 (Audi Sport)	PAU	—	—	—	—	○	—	—	—	○	—	¥320,000	¥296,297
アルミホイール 5アームブレードデザイン ポリッシュ 9Jx21 265/30R21 (Audi Sport) (S line装着時)	PAU	—	—	○	○	—	—	○	○	—	—	¥260,000	¥240,741
アルミホイール 5アームブレード デザイン ハイグロス 9Jx20 265/35R20 (Audi Sport)	PQ8	—	—	○	○	○	—	○	○	○	—	¥470,000	¥435,186
アルミホイール 5アームブレード デザイン ハイグロス 9Jx20 265/35R20 (Audi Sport) (S line装着時)	PQ8	—	—	○	○	—	—	○	○	—	—	¥220,000	¥203,704

Audi exclusive	キー オーダー コード	補助 オーダー コード	A6	A6	A6	S6	A6 Avant	A6 Avant	A6 Avant	S6 Avant	A6	オプション価格	消費税抜きオプション価格
			1.8 TFSI 4GC06G	2.0 TFSI quattro 4GC08Y	3.0 TFSI quattro 4GC02Y	4GCSFY	1.8 TFSI 4GD06G	2.0 TFSI quattro 4GD08Y	3.0 TFSI quattro 4GD02Y	4GDSFY	allroad quattro 4GJ02Y		
レーザーコントロール(Audi exclusive)	YRB	S3G	○	○	○	○	○	○	○	○	○	¥110,000	¥101,852
フロアマット/カーペット(Audi exclusive)	YSQ	0TD/S3G	○	○	○	—	○	○	○	—	○	¥270,000	¥250,000
フロアマット/カーペット(Audi exclusive)	YSQ	S3G	—	—	—	○	—	—	—	○	—	¥270,000	¥250,000
デコラティブウッドパネル(Audi exclusive)	YTA	S3G/5MG	○	○	○	○	○	○	○	○	○	¥170,000	¥157,408
シートベルト(Audi exclusive)	YTO	S3G	○	○	○	○	○	○	○	○	○	¥220,000	¥203,704
シートベルト クリムゾンレッド	FZ2	—	—	—	—	○	—	—	—	○	—	¥220,000	¥203,704
レザーパッケージ 2 バルコナ(Audi exclusive)	YZ2	N5W/7HB/ S3G	○	—	—	—	○	—	—	—	—	¥910,000	¥842,593
レザーパッケージ 2 バルコナ(Audi exclusive)	YZ2	N5W/7HB/ S3G	—	○	—	—	—	○	—	—	—	¥790,000	¥731,482
レザーパッケージ 2 バルコナ(Audi exclusive)	YZ2	7HB/S3G	—	—	○	—	—	—	○	—	○	¥610,000	¥564,815
レザーパッケージ 2 バルコナ(Audi exclusive)	YZ2	S3G	—	—	—	○	—	—	—	○	—	¥660,000	¥611,112

Audi A6/A6 Avant 1.8 TFSI Combination Menu

○ 組合せ可 ー 設定無し

モデル名	モデルコード	シート形状	シート生地	インテリアコード	ボディカラー	アイビスホワイト	ミトスブラックM	グレイシアホワイトM	フロレットシルバーM	カラットベージュM	マタドールレッドM	ジャバブラウンM
					エクステリアコード	T9T9	0E0E	2Y2Y	L5L5	N3N3	T7T7	0Y0Y
A6 1.8 TFSI	4GC06G	標準シート	パーシャルレザー	FZ	○	○	○	○	○	○	○	○
A6 Avant 1.8 TFSI	4GD06G	標準シート	パーシャルレザー	IX	○	○	○	○	○	○	○	○
		標準シート	パーシャルレザー	IY	○	○	○	○	○	○	○	○
		標準シート	パーシャルレザー	IZ	○	○	○	○	○	○	○	○
		標準シート	パーシャルレザー	VB	○	○	○	○	○	○	○	○
		標準シート	エフェクトクロス	FZ	○	○	○	○	○	○	○	○
		スポーツシート(フロント)	バルコナレザー S lineロゴ	QA	○	○	○	○	○	○	○	○
		スポーツシート(フロント)	バルコナレザー S lineロゴ	QE	○	○	○	○	○	○	○	○
		コンフォートスポーツシート(フロント)	バルコナレザー	FZ	○	○	○	○	○	○	○	○
		コンフォートスポーツシート(フロント)	バルコナレザー	IV	○	○	○	○	○	○	○	○
		コンフォートスポーツシート(フロント)	バルコナレザー	IX	○	○	○	○	○	○	○	○
		コンフォートスポーツシート(フロント)	バルコナレザー	IY	○	○	○	○	○	○	○	○
		コンフォートスポーツシート(フロント)	バルコナレザー	IZ	○	○	○	○	○	○	○	○
		コンフォートスポーツシート(フロント)	バルコナレザー	VB	○	○	○	○	○	○	○	○

モデル名	モデルコード	シート形状	シート生地	インテリアコード	ボディカラー	ゴットランドグリーンM	ムーンライトブルーM	スペシャルボディカラー (Audi exclusive)
					エクステリアコード	Q6Q6	W1W1	Q0Q0
A6 1.8 TFSI	4GC06G	標準シート	パーシャルレザー	FZ	○	○	○	
A6 Avant 1.8 TFSI	4GD06G	標準シート	パーシャルレザー	IX	○	○	○	
		標準シート	パーシャルレザー	IY	○	○	○	
		標準シート	パーシャルレザー	IZ	○	○	○	
		標準シート	パーシャルレザー	VB	○	○	○	
		標準シート	エフェクトクロス	FZ	○	○	○	
		スポーツシート(フロント)	バルコナレザー S lineロゴ	QA	○	○	○	
		スポーツシート(フロント)	バルコナレザー S lineロゴ	QE	○	○	○	
		コンフォートスポーツシート(フロント)	バルコナレザー	FZ	○	○	○	
		コンフォートスポーツシート(フロント)	バルコナレザー	IV	○	○	○	
		コンフォートスポーツシート(フロント)	バルコナレザー	IX	○	○	○	
		コンフォートスポーツシート(フロント)	バルコナレザー	IY	○	○	○	
		コンフォートスポーツシート(フロント)	バルコナレザー	IZ	○	○	○	
		コンフォートスポーツシート(フロント)	バルコナレザー	VB	○	○	○	

Audi A6/A6 Avant 1.8 TFSI Combination Menu

エクステリアコード	カラー
T9T9	アイビスホワイ
0E0E	ミトスブラックM
2Y2Y	グレイシアホワイ
L5L5	フロレットシルバ
N3N3	カラットベージュ
T7T7	マタールレッドM
0Y0Y	ジャバブラウン
Q6Q6	ゴットランドグ
W1W1	ムーンライトブル
Q0Q0	スペシャルボディ

M : メタリック

インテリアコード	シート&ドアトリム	ダッシュボード上部 - 下部	カーペット	天井
FZ	ブラック	ブラック - ブラック	ブラック	ルナシルバー
IV	アトラスベージュ	ブラック - ブラック	ブラック	アトラスベージュ
IX	フリントグレー	グラナイトグレー - フリントグレー	グラナイトグレー	ルナシルバー
IY	アトラスベージュ	ムーアブラウン - アトラスベージュ	ムーアブラウン	アトラスベージュ
IZ	アトラスベージュ	ムーアブラウン - アトラスベージュ	アトラスベージュ	アトラスベージュ
QA	ルナシルバー	ブラック - ブラック	ブラック	ブラック
QE	ブラック	ブラック - ブラック	ブラック	ブラック
VB	ヌガーブラウン	ブラック - ブラック	ブラック	ルナシルバー

Audi A6/A6 Avant 2.0 TFSI quattro Combination Menu

○ 組合せ可 ― 設定無し

モデル名	モデルコード	シート形状	シート生地	インテリアコード	ボディカラー	アイビスホワイト	ミトスブラックM	グレイシアホワイトM	フロレットシルバーM	カラットベージュM	マタドールレッドM	ジャブブラウンM
					エクステリアコード	T9T9	0E0E	2Y2Y	L5L5	N3N3	T7T7	0Y0Y
A6 2.0 TFSI quattro	4GC08Y	標準シート	パーシャルレザー	FZ	○	○	○	○	○	○	○	○
A6 Avant 2.0 TFSI quattro	4GD08Y	標準シート	パーシャルレザー	IV	○	○	○	○	○	○	○	○
		標準シート	パーシャルレザー	IX	○	○	○	○	○	○	○	○
		標準シート	パーシャルレザー	IY	○	○	○	○	○	○	○	○
		標準シート	パーシャルレザー	IZ	○	○	○	○	○	○	○	○
		標準シート	パーシャルレザー	VB	○	○	○	○	○	○	○	○
		スポーツシート(フロント)	バルコナレザー S lineロゴ	QA	○	○	○	○	○	○	○	○
		スポーツシート(フロント)	バルコナレザー S lineロゴ	QE	○	○	○	○	○	○	○	○
		コンフォートスポーツシート(フロント)	バルコナレザー	FZ	○	○	○	○	○	○	○	○
		コンフォートスポーツシート(フロント)	バルコナレザー	IV	○	○	○	○	○	○	○	○
		コンフォートスポーツシート(フロント)	バルコナレザー	IX	○	○	○	○	○	○	○	○
		コンフォートスポーツシート(フロント)	バルコナレザー	IY	○	○	○	○	○	○	○	○
		コンフォートスポーツシート(フロント)	バルコナレザー	IZ	○	○	○	○	○	○	○	○
		コンフォートスポーツシート(フロント)	バルコナレザー	VB	○	○	○	○	○	○	○	○

モデル名	モデルコード	シート形状	シート生地	インテリアコード	ボディカラー	ゴットランドグリーンM	ムーンライトブルーM	スペシャルボディカラー (Audi exclusive)
					エクステリアコード	Q6Q6	W1W1	Q0Q0
A6 2.0 TFSI quattro	4GC08Y	標準シート	パーシャルレザー	FZ	○	○	○	
A6 Avant 2.0 TFSI quattro	4GD08Y	標準シート	パーシャルレザー	IV	○	○	○	
		標準シート	パーシャルレザー	IX	○	○	○	
		標準シート	パーシャルレザー	IY	○	○	○	
		標準シート	パーシャルレザー	IZ	○	○	○	
		標準シート	パーシャルレザー	VB	○	○	○	
		スポーツシート(フロント)	バルコナレザー S lineロゴ	QA	○	○	○	
		スポーツシート(フロント)	バルコナレザー S lineロゴ	QE	○	○	○	
		コンフォートスポーツシート(フロント)	バルコナレザー	FZ	○	○	○	
		コンフォートスポーツシート(フロント)	バルコナレザー	IV	○	○	○	
		コンフォートスポーツシート(フロント)	バルコナレザー	IX	○	○	○	
		コンフォートスポーツシート(フロント)	バルコナレザー	IY	○	○	○	
		コンフォートスポーツシート(フロント)	バルコナレザー	IZ	○	○	○	
		コンフォートスポーツシート(フロント)	バルコナレザー	VB	○	○	○	

Audi A6/A6 Avant 2.0 TFSI quattro Combination Menu

エクステリアコード	カラー
T9T9	アイビスホワイ
0E0E	ミトスブラックM
2Y2Y	グレイシアホワイ
L5L5	フロレットシルバ
N3N3	カラットベージュ
T7T7	マタールレッドM
0Y0Y	ジャバブラウンM
Q6Q6	ゴットランドグリー
W1W1	ムーンライトブルー
Q0Q0	スペシャルボディカラー (Audi exclusive)

M : メタリック

インテリアコード	シート&ドアトリム	ダッシュボード上部 - 下部	カーペット	天井
FZ	ブラック	ブラック - ブラック	ブラック	ルナシルバー
IV	アトラスベージュ	ブラック - ブラック	ブラック	アトラスベージュ
IX	フrintグレー	グラナイトグレー - フrintグレー	グラナイトグレー	ルナシルバー
IY	アトラスベージュ	ムーアブラウン - アトラスベージュ	ムーアブラウン	アトラスベージュ
IZ	アトラスベージュ	ムーアブラウン - アトラスベージュ	アトラスベージュ	アトラスベージュ
QA	ルナシルバー	ブラック - ブラック	ブラック	ブラック
QE	ブラック	ブラック - ブラック	ブラック	ブラック
VB	ヌガーブラウン	ブラック - ブラック	ブラック	ルナシルバー

Audi A6/A6 Avant 3.0 TFSI quattro Combination Menu

○ 組合せ可 ー 設定無し

モデル名	モデルコード	シート形状	シート生地	インテリアコード	ボディカラー	アイビスホワイト	ミトスブラックM	グレイシアホワイトM	フロレットシルバーM	カラットベージュM	マタドールレッドM	ジャバブラウンM
					エクステリアコード	T9T9	0E0E	2Y2Y	L5L5	N3N3	T7T7	0Y0Y
A6 3.0 TFSI quattro	4GC02Y	標準シート	ミラノレザー	FZ	○	○	○	○	○	○	○	○
A6 Avant 3.0 TFSI quattro	4GD02Y	標準シート	ミラノレザー	IV	○	○	○	○	○	○	○	○
		標準シート	ミラノレザー	IX	○	○	○	○	○	○	○	○
		標準シート	ミラノレザー	IY	○	○	○	○	○	○	○	○
		標準シート	ミラノレザー	IZ	○	○	○	○	○	○	○	○
		標準シート	ミラノレザー	VB	○	○	○	○	○	○	○	○
		スポーツシート(フロント)	バルコナレザー S lineロゴ	QA	○	○	○	○	○	○	○	○
		スポーツシート(フロント)	バルコナレザー S lineロゴ	QE	○	○	○	○	○	○	○	○
		コンフォートスポーツシート(フロント)	バルコナレザー	FZ	○	○	○	○	○	○	○	○
		コンフォートスポーツシート(フロント)	バルコナレザー	IV	○	○	○	○	○	○	○	○
		コンフォートスポーツシート(フロント)	バルコナレザー	IX	○	○	○	○	○	○	○	○
		コンフォートスポーツシート(フロント)	バルコナレザー	IY	○	○	○	○	○	○	○	○
		コンフォートスポーツシート(フロント)	バルコナレザー	IZ	○	○	○	○	○	○	○	○
		コンフォートスポーツシート(フロント)	バルコナレザー	VB	○	○	○	○	○	○	○	○

モデル名	モデルコード	シート形状	シート生地	インテリアコード	ボディカラー	ゴットランドグリーンM	ムーンライトブルーM	スペシャルボディカラー (Audi exclusive)
					エクステリアコード	Q6Q6	W1W1	Q0Q0
A6 3.0 TFSI quattro	4GC02Y	標準シート	ミラノレザー	FZ	○	○	○	
A6 Avant 3.0 TFSI quattro	4GD02Y	標準シート	ミラノレザー	IV	○	○	○	
		標準シート	ミラノレザー	IX	○	○	○	
		標準シート	ミラノレザー	IY	○	○	○	
		標準シート	ミラノレザー	IZ	○	○	○	
		標準シート	ミラノレザー	VB	○	○	○	
		スポーツシート(フロント)	バルコナレザー S lineロゴ	QA	○	○	○	
		スポーツシート(フロント)	バルコナレザー S lineロゴ	QE	○	○	○	
		コンフォートスポーツシート(フロント)	バルコナレザー	FZ	○	○	○	
		コンフォートスポーツシート(フロント)	バルコナレザー	IV	○	○	○	
		コンフォートスポーツシート(フロント)	バルコナレザー	IX	○	○	○	
		コンフォートスポーツシート(フロント)	バルコナレザー	IY	○	○	○	
		コンフォートスポーツシート(フロント)	バルコナレザー	IZ	○	○	○	
		コンフォートスポーツシート(フロント)	バルコナレザー	VB	○	○	○	

Audi A6/A6 Avant 3.0 TFSI quattro Combination Menu

M : メタリック

エクステリアコード	カラー
T9T9	アイビスホワイ
0E0E	ミトスブラックM
2Y2Y	グレイシアホワイ
L5L5	フロレットシルバ
N3N3	カラットベージュ
T7T7	マタールレッドM
0Y0Y	ジャバブラウン
Q6Q6	ゴットランドグ
W1W1	ムーンライトブル
Q0Q0	スペシャルボディ

インテリアコード	シート&ドアトリム	ダッシュボード上部 - 下部	カーペット	天井
FZ	ブラック	ブラック - ブラック	ブラック	ルナシルバー
IV	アトラスベージュ	ブラック - ブラック	ブラック	アトラスベージュ
IX	フリントグレー	グラナイトグレー - フリントグレー	グラナイトグレー	ルナシルバー
IY	アトラスベージュ	ムーアブラウン - アトラスベージュ	ムーアブラウン	アトラスベージュ
IZ	アトラスベージュ	ムーアブラウン - アトラスベージュ	アトラスベージュ	アトラスベージュ
QA	ルナシルバー	ブラック - ブラック	ブラック	ブラック
QE	ブラック	ブラック - ブラック	ブラック	ブラック
VB	ヌガーブラウン	ブラック - ブラック	ブラック	ルナシルバー

Audi S6/S6 Avant Combination Menu

○ 組合せ可 ー 設定無し

				ボディカラー	アイビスホワイト	ミストブラックM	グレイシアホワイトM	フロレットシルバーM	カラットベージュM	ゴットランドグリーンM	ムーンライトブルーM
				エクステリアコード	T9T9	0E0E	2Y2Y	L5L5	N3N3	Q6Q6	W1W1
モデル名	モデルコード	シート形状	シート生地	インテリアコード							
S6 S6 Avant	4GCSFY 4GDSFY	コンフォートスポーツシート(フロント)	バルコナレザー	WQ	○	○	○	○	○	○	○
		コンフォートスポーツシート(フロント)	バルコナレザー	SX	○	○	○	○	○	○	○
		Sスポーツシート(フロント)	バルコナレザー Sエンボス	IL	○	○	○	○	○	○	○
		Sスポーツシート(フロント)	バルコナレザー Sエンボス	IM	○	○	○	○	○	○	○

				ボディカラー	デイトナグレー PE	ミサノレッド PE	セバンブルー PE	スペシャルボディカラー (Audi exclusive)
				エクステリアコード	6Y6Y	N9N9	E9E9	Q0Q0
モデル名	モデルコード	シート形状	シート生地	インテリアコード				
S6 S6 Avant	4GCSFY 4GDSFY	コンフォートスポーツシート(フロント)	バルコナレザー	WQ	○	○	○	○
		コンフォートスポーツシート(フロント)	バルコナレザー	SX	○	○	○	○
		Sスポーツシート(フロント)	バルコナレザー Sエンボス	IL	○	○	○	○
		Sスポーツシート(フロント)	バルコナレザー Sエンボス	IM	○	○	○	○

Audi S6/S6 Avant Combination Menu

エクステリアコード	カラー
T9T9	アイビスホワイ
0E0E	ミトスブラックM
2Y2Y	グレイシアホワイ
L5L5	フロレットシルバ
N3N3	カラットベージュ
Q6Q6	ゴットランドグ
W1W1	ムーンライトブル
6Y6Y	デイトナグレー
N9N9	ミサノレッド
E9E9	セバンブルー
Q0Q0	スペシャルボディ

M : メタリック

PE : パールエフェ

インテリアコード	シート&ドアトリム	ダッシュボード上部 - 下部	カーペット	天井
IL	ルナシルバ - グ	ブラック - ブラック	ブラック	ルナシルバ
IM	ブラック - シルバ	ブラック - ブラック	ブラック	ブラック
SX	ブラック	ブラック - ブラック	ブラック	ルナシルバ
WQ	フロントグレー	ブラック - ブラック	ブラック	ルナシルバ

Audi A6 allroad quattro Combination Menu

○ 組合せ可 ー 設定無し

				ボディカラー	アイビスホワイト	ミストブラックM	グレイシアホワイトM	フロレットシルバーM	カラットベージュM	ジャバブラウンM	ゴットランドグリーンM
				エクステリアコード	T9T9	0E0E	2Y2Y	L5L5	N3N3	0Y0Y	Q6Q6
モデル名	モデルコード	シート形状	シート生地	インテリアコード							
A6 allroad quattro	4GJ02Y	標準シート	ミラノレザー	FZ	○	○	○	○	○	○	○
		標準シート	ミラノレザー	IV	○	○	○	○	○	○	○
		標準シート	ミラノレザー	VY	○	○	○	○	○	○	○
		コンフォートスポーツシート(フロント)	バルコナレザー	FZ	○	○	○	○	○	○	○
		コンフォートスポーツシート(フロント)	バルコナレザー	IV	○	○	○	○	○	○	○

				ボディカラー	ムーンライトブルーM	ソーホーブラウンM	マタドールレッドM	スペシャルボディカラー (Audi exclusive)
				エクステリアコード	W1W1	2F2F	T7T7	Q0Q0
モデル名	モデルコード	シート形状	シート生地	インテリアコード				
A6 allroad quattro	4GJ02Y	標準シート	ミラノレザー	FZ	○	○	○	○
		標準シート	ミラノレザー	IV	○	○	○	○
		標準シート	ミラノレザー	VY	○	○	○	○
		コンフォートスポーツシート(フロント)	バルコナレザー	FZ	○	○	○	○
		コンフォートスポーツシート(フロント)	バルコナレザー	IV	○	○	○	○

Audi A6 allroad quattro Combination Menu

エクステリアコード	カラー
T9T9	アイビスホワイ
0E0E	ミトスブラックM
2Y2Y	グレイシアホワイ
L5L5	フロレットシルバ
N3N3	カラットベージュ
0Y0Y	ジャバブラウン
Q6Q6	ゴットランドグ
W1W1	ムーンライトブル
2F2F	ソーホーブラウ
T7T7	マタドールレド
Q0Q0	スペシャルボディ

M：メタリック

インテリアコード	シート&ドアトリム	ダッシュボード上部 - 下部	カーペット	天井
FZ	ブラック	ブラック - ブラック	ブラック	ルナシルバー
IV	アトラスベージュ	ブラック - ブラック	ブラック	アトラスベージュ
VY	サントスブラウン	ブラック - ブラック	ブラック	ルナシルバー

注意事項

- S lineパッケージとコンフォートシートパッケージの同時選択は出来ません。
- S lineパッケージと一部オプションアルミホイールの同時選択は出来ません。
- S lineパッケージとオプションデコラティブパネルの同時選択は出来ません。
- コンフォートシートパッケージにはリヤコンフォートプラスパッケージの同時選択が必要です。
- 各種スタイリングパッケージの同時選択は出来ません。
- S lineパッケージにはマトリクスLEDヘッドライトの同時選択が必要です(1.8Tのみ)。
- A6 allroad quattroにはバーチャルベダル機能(テールゲート)が装備されません。
- 内装色FZ/VB/QE/IV/IX/IY/QF/QAを選択した際にダッシュボードモトーン(6RA)の同時選択が必要となる場合があります。
- ハルコナレザー選択時のドアトリムはアルカンタラ仕様となります。
- ブラックヘッドライニングが選択されている場合、ヘッドライニング色はインテリアコードと異なります。
- インテリアカラーMAはパッケージWL1装着時のみ選択可能です。

アウディ ジャパン 株式会社

東京都品川区北品川4-7-35 御殿山トラストタワー16階 〒140-0001

Free dial ▶ 0120-598106 AM 9:00 - PM 7:00 For info ▶ www.audi.co.jp

[生産について] ●ご注文受付時期、生産の都合上、ご注文をいただいてから納期までに最長約5ヶ月かかる場合があります。●ドイツ側での生産の都合上、受付に制限が発生する場合があります。

●ご注文をいただいた時期により、お客様に納車される前に仕様変更、年式変更、特別仕様車等がご案内される場合があります。●詳しくはAudi正規ディーラーへお問い合わせください。

[オプション装備について] ●生産の都合上、受注生産となる場合があります。

●本仕様・装備・諸元は予告なく変更される場合があります。このデータインフォメーションの内容及び車両本体価格、オプション価格、エクスクルーシブアイテム価格は2016年10月現在のものです。

◎車両本体価格には、標準工具一式が含まれていますが、付属品価格、保険料、税金(消費税を除く)、登録に伴う諸費用は含まれておりません。◎リサイクル料金が別途必要となります。◎価格は予告なく変更される場合があります。