

BMW 3 Series
Sedan
Touring



駆けぬげる歓び



THE BMW 3 SERIES SEDAN. THE BMW 3 SERIES TOURING.

BMW EFFICIENTDYNAMICS.
LESS EMISSIONS. MORE DRIVING PLEASURE.

THE NEXT
100 YEARS





THE BMW 3 SERIES SEDAN. THE BMW 3 SERIES TOURING. 駆けぬける歓び。唯一の存在。

掲載モデル

BMW 320i SEDAN SPORT

エンジン: 直列4気筒DOHCガソリン(BMW ツインパワー・ターボ)
最高出力: 135kW(184ps)
ホイール: 19インチ スタースポーク・スタイリング407 アロイ・ホイール
(オプション)

ボディ・カラー: メディテラニアン・ブルー(オプション)
シート・マテリアル&カラー: ダコタレザー(オイスター/ダークオイスター・ハイライト)(オプション)
インテリア・トリム: ファインライン・アンソラジット・ウッド・トリム/パール・グロス・
クローム・ハイライト(オプション)

BMW 330i TOURING LUXURY

エンジン: 直列4気筒DOHCガソリン(BMW ツインパワー・ターボ)
最高出力: 185kW(252ps)
ホイール: 18インチ マルチスポーク・スタイリング416 アロイ・ホイール
ボディ・カラー: プラチナ・シルバー(オプション)

シート・マテリアル&カラー: ダコタレザー(サドル・ブラウン/タバック・ハイライト)
インテリア・トリム: パール・ウォールナット・ウッド・トリム/パール・グロス・クローム・
ハイライト

BMW 330e SEDAN LUXURY

エンジン、モーター: 直列4気筒DOHCガソリン(BMW ツインパワー・ターボ)、
電気モーター

システム・トータル最高出力: 185kW(252ps)
ホイール: 18インチ タービン・スタイリング415 アロイ・ホイール(オプション)
ボディ・カラー: クレイシャー・シルバー(オプション)
シート・マテリアル&カラー: ダコタレザー(オイスター/ターク・オイスター・ハイライト)
インテリア・トリム: ファインライン・アンソラジット・ウッド・トリム/パール・グロス・
クローム・ハイライト(オプション)



INNOVATION AND TECHNOLOGY.

- 22 **BMW TWIN POWER TURBO ENGINES**
BMW EfficientDynamicsの核心。
- 24 **BMW EFFICIENT DYNAMICS**
最高の走る歓び、最小の燃料消費量。
- 26 **BMW CONNECTED DRIVE**
つながることから、自由がひろがる。
- 30 **CHASSIS**
ダイナミックな走りをもたらす最良の基盤。
- 31 **SAFETY**
BMWの最先端テクノロジーが叶える、比類なき安全性。



EQUIPMENT AND OVERVIEW.

- 34 **EQUIPMENT**
デザイン・ライン、標準/オプション装備
- 49 **COLORS, UPHOLSTERY AND INTERIOR TRIMS**
ボディ・カラー、シート・マテリアル&カラー、インテリア・トリム、
インテリア・カラー
- 52 **BMW INDIVIDUAL**
- 56 **TECHNICAL DATA**
- 64 **BMW SERVICE AND BMW FINANCIAL SERVICES**

日常を スポーツへ、 シフトする。

喜びにはさまざまな顔があります。その中でも、最も興奮に満ちた表情。それは、BMW 3シリーズの息をのむほどスポーティな姿に映し出されています。そして同時に、その奥にある比類ない才能を感じ取るに違いありません。高い機能性が、毎日を豊かにするだけでなく、愉しさを無限に膨らませる空間をもたらしているのです。走り出せば、すべてのストレートで、コーナーで、街中で、ドライビングの喜びはいつまでも続き、あなたの休日がこれ以上ない感動に包まれます。どこへ行こうと、目的地は関係ありません。走ることそのものが喜びに変わるのです。さあ、夢中になって走ってください。BMW 3シリーズとともに。



歓びへのシグナルで駆け出す。

BMW 3シリーズは駆けぬげる歓びを追求して40年。長く伸びたエンジン・フード、ワイドなスタンス、そしてショート・オーバーハング。血統を受け継ぐモデルがついに登場したのです。そのスタイルに視線を向ければ、BMW 3シリーズが他とは異なる存在だと確信するはず。BMW 340iには最高出力240kW(326ps)のBMWツインパワー・ターボ・エンジンを搭載。アクセルを踏んだ瞬間から、圧倒的なパワーが0-100km/hわずか5.1秒*でこのアスリートを疾走させ、あなたは見事なその走りに驚きを感じるに違いありません。シートに押しつけられるような圧倒的な加速。それを体験しても、この高揚感が単なる序章に過ぎないことを実感するでしょう。

*ヨーロッパ仕様車種(自社データ、BMW 340i セダン)





美しい情景が、瞳の中を流れていく。

スタートの瞬間から胸が高鳴る。BMW 3シリーズは、すべての走りを特別な出来事に変えるように設計されています。乗り始め、最上質の素材と一流のクラフトマンシップがもたらす、洗練を極めた雰囲気 heart 躍るでしょう。アンビエント・ライトの優雅な光の演出による、格別なエレガンス。そして、あなたに向かってレイアウトされた機能的なセンター・コンソールやコントロール類がもたらす高い操作性。さらには、ドライビング・アシスト*1やBMWヘッドアップ・ディスプレイ*2をはじめとしたドライバー・サポート機能が走りの愉しさと安全性を高め、クルマと一体となって運転に集中できる安心感をもたらすのです。これほど素晴らしい場所から、誰が降りたいと思うでしょうか。

*1：モデルにより装備の設定が異なります。

*2：オプション

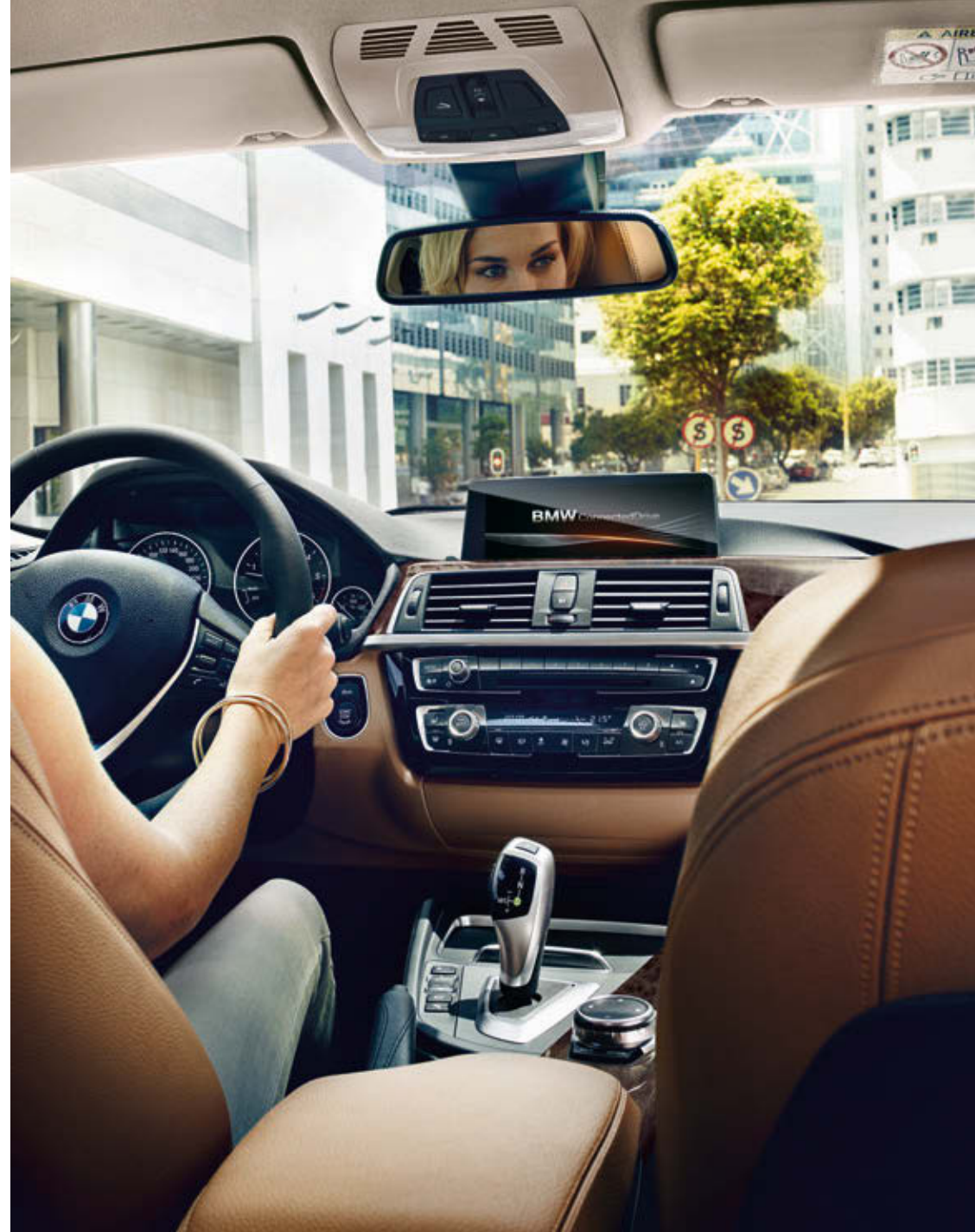



FRANCIS ST

STOP

M CV 1143



憧れは現実になる。

機能を極めたダイナミズム。 BMWにかかれば、日々の実用的なドライブも、スポーツに変えてしまいます。BMW 3シリーズ ツーリングのフォルムを見れば、それが明確に分かることでしょう。フロント、サイド、リアのラインが立体的に調和して際立つ、BMW 3シリーズ ツーリング伝統のボディ・デザインが力強いタイヤ・トレッドとあいまって、あなたを深く魅了するのです。そして、新しいデザインのコロナ・リング付丸型4灯ライトやLEDリア・コンビネーション・ライト、デザインを一新したフロント・エプロンとリア・スカートがそのスタイルをさらに際立たせ、昼夜を問わず見る者すべての瞳に抗いがたい魅力を持った姿を焼き付けます。





黄金比率は、40:20:40。

少しレイアウトを変えるだけで、驚くほどの空間が生まれます。スマート・オープン/クローズ機能によって、テールゲートに触れることなく開閉が可能で、両手がふさがっていても簡単に荷物の積み降ろしができます。リヤ・シートのバックレストは40:20:40で分割可能なため、ラゲージ・スペースを自在にアレンジできます。また、独立開閉式リヤ・ウィンドーにより、テールゲートのウィンドー部分だけを開けて、小さめの荷物を素早く安全に積み込みます。



サラブレッドの誇り。

トライアスロンのように。BMW 3シリーズ セダン、ツーリング、プラグイン・ハイブリッドはどのモデルも、一切の妥協を許さない、あらゆる分野の勝者です。スポーティな走り、優れた効率、万全の機能性。佇んでいるときでさえ、前へと駆け出しそうなデザインや、ドライバーを熱くさせるスピリットがすべて集約されているのです。ひとたび路上に出れば真の才能を発揮し、ドライビングの瞬間に無上の幸福を感じるに違いありません。BMW 3シリーズはいつでも準備万端です。あなたの準備はいかがですか？



革新のデュアル・ムーブメント。

心揺さぶるダイナミズムとこの上ない効率。BMW eDriveテクノロジーを採用したニューBMW 330eは、その両方を体験させてくれます。電気モーターは最高出力65kW(88ps)を発生。排出ガスを一切出すことなく120km/hまでの速度で、36.8km^{*1}の航続距離を可能にしました。最高出力135kW(184ps)の内燃エンジンと合わせれば、システム・トータル出力は185kW(252ps)となり、0-100km/hをわずか6.1秒^{*2}で加速し、より少ない燃料消費量で愉しさに溢れたドライビングをもたらします。

*1: EV走行換算距離(JC08モード)は定められた試験条件での値です。使用環境(気象、洗滞等)や運転方法(急発進、エアコン使用等)に応じて数値は大きく異なります。

*2: ヨーロッパ仕様車値(自社データ)





INNOVATION AND TECHNOLOGY.

BMW TWIN POWER TURBO ENGINES: BMW EfficientDynamicsの核心。

BMW EFFICIENT DYNAMICS: 最高の走る喜び、最小の燃料消費量。

BMW CONNECTED DRIVE: つながることから、自由がひろがる。

CHASSIS: ダイナミックな走りをもたらす最良の基盤。

SAFETY: BMWの最先端テクノロジーが叶える、比類なき安全性。

BMW TwinPower Turbo engines.

BMW EfficientDynamicsの核心。

BMW EfficientDynamicsの理念を貫く、革新の世代ガソリン・エンジンと高性能なディーゼル・エンジンは、BMWツインパワー・ターボ・テクノロジーの採用により、低回転域においても並外れた俊敏性とレスポンスを発揮。秀でた燃費性能と低排出ガスも実現します。優れた効率と最高のダイナミクスが、ドライビング・プレジャーを最大限に高めます。

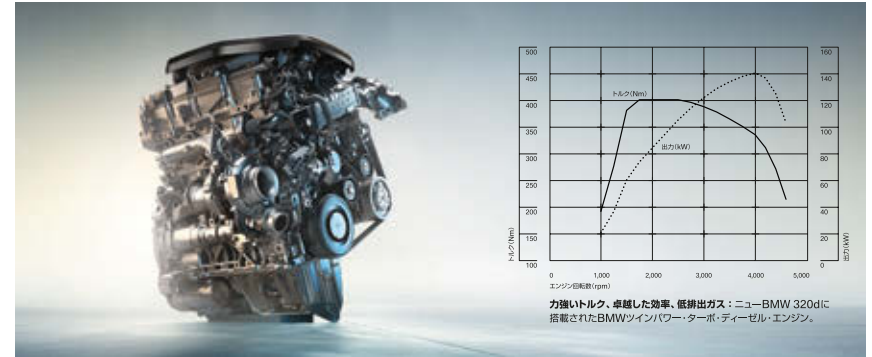
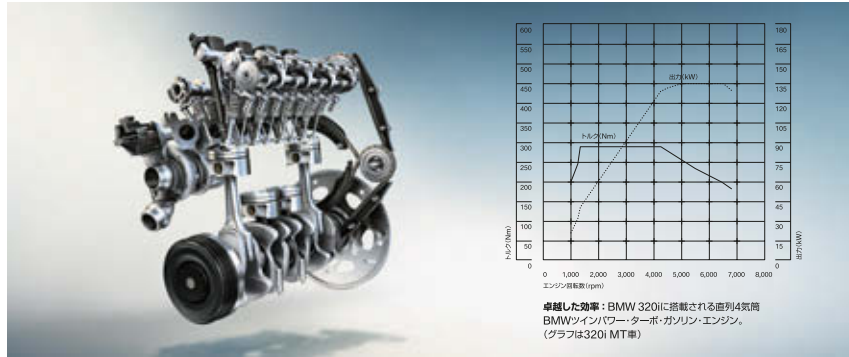

BMW 340i

- 3.0ℓ直列6気筒BMW ツインパワー・ターボ・ガソリン・エンジン
- 最高出力 240kW(326ps)/5,500rpm
- 最大トルク 450Nm(45.9kgm)/1,380-5,000rpm
- 0-100km/h加速 5.1秒*1
- 燃料消費率 13.5km/ℓ*2



ニューBMW 330e

- 2.0ℓ直列4気筒BMW ツインパワー・ターボ・ガソリン・エンジン
- システム・トータル最高出力 185kW(252ps)
- システム・トータル最大トルク 420Nm(42.8kgm)
- 0-100km/h加速 6.1秒*1
- ハイブリッド燃料消費率 17.7km/ℓ*2



BMW 320i, BMW 320i xDrive

- 2.0ℓ直列4気筒BMW ツインパワー・ターボ・ガソリン・エンジン
- 最高出力 135kW(184ps)/5,000rpm
- 最大トルク 270Nm(27.5kgm)/1,350-4,600rpm
- 0-100km/h加速 7.2秒*1
- 燃料消費率 16.0km/ℓ(BMW 320i AT車)*2*4



ニューBMW 320d

- 2.0ℓ直列4気筒BMW ツインパワー・ターボ・ディーゼル・エンジン
- 最高出力 140kW(190ps)/4,000rpm
- 最大トルク 400Nm(40.8kgm)/1,750-2,500rpm
- 0-100km/h加速 7.2秒*1
- 燃料消費率 21.4km/ℓ*2



BMW 340i ツーリング

- 3.0ℓ直列6気筒BMW ツインパワー・ターボ・ガソリン・エンジン
- 最高出力 240kW(326ps)/5,500rpm
- 最大トルク 450Nm(45.9kgm)/1,380-5,000rpm
- 0-100km/h加速 5.1秒*1
- 燃料消費率 13.5km/ℓ*2



BMW 330i ツーリング

- 2.0ℓ直列4気筒BMW ツインパワー・ターボ・ガソリン・エンジン
- 最高出力 185kW(252ps)/5,200rpm
- 最大トルク 350Nm(35.7kgm)/1,450-4,800rpm
- 0-100km/h加速 5.9秒*1
- 燃料消費率 15.4km/ℓ*2



BMW 320i ツーリング, BMW 320i xDrive ツーリング

- 2.0ℓ直列4気筒BMW ツインパワー・ターボ・ガソリン・エンジン
- 最高出力 135kW(184ps)/5,000rpm
- 最大トルク 270Nm(27.5kgm)/1,350-4,600rpm
- 0-100km/h加速 7.5秒*1
- 燃料消費率 15.4km/ℓ*2*5



ニューBMW 320d ツーリング

- 2.0ℓ直列4気筒BMW ツインパワー・ターボ・ディーゼル・エンジン
- 最高出力 140kW(190ps)/4,000rpm
- 最大トルク 400Nm(40.8kgm)/1,750-2,500rpm
- 0-100km/h加速 7.4秒*1
- 燃料消費率 21.4km/ℓ*2



BMW EFFICIENT DYNAMICS.
LESS EMISSIONS. MORE DRIVING PLEASURE.

*1: ヨーロッパ仕様車値(自社データ)
*2: JC08モード(国土交通省審査値)。燃料消費率、ハイブリッド燃料消費率は、定められた試験条件での値です。
使用環境(気象、洗淨等)や運転方法(急発進、エアコン使用等)に応じて数値は異なります。
*3: 320i MT車の場合、290Nm(29.6kgm)/1,350-4,250rpmとなります。
*4: 320i MT車は15.7km/ℓ、320i xDriveは14.9km/ℓとなります。
*5: 320i xDrive ツーリングの場合、14.9km/ℓとなります。

BMW EfficientDynamics よりクリーンに、よりパワーを。

BMWの「駆けぬける欲び」という、紛れもない目的地。そのゴールは、パフォーマンスや燃料消費量の一方だけを追求しては辿り着くことはできません。BMW EfficientDynamicsとは、燃料消費量と排出ガスを最小限に抑えながら、ダイナミクスと走る欲びを最大限に向上させる、BMWの戦略です。これは駆動系からエネルギー・マネジメント、車両開発コンセプトに至るまで包括的に追求され、そこから生まれたテクノロジーがすべてのBMW車に息づいているのです。



スポーティで効率に優れた8速オートマチック・トランスミッション(ステップトロニック付)

8速オートマチック・トランスミッションが、極めて滑らかに正確なギヤ・シフトを実現しました。それぞれのギヤのレシオが近いため、効率の良いエンジン回転数をより長く維持することが可能になり、燃料消費量の向上に貢献します。



BMWツインパワー・ターボテクノロジー：ガソリン・エンジンでは、高圧の燃料を燃焼室内に直接噴射する高精度ダイレクト・インジェクション・システムに、革新的なターボ・テクノロジーと、バルブトロニック、ダブルVANOSを組み合わせることで、効率を高め、エンジンの全回転域において傑出したパフォーマンスとレスポンスを実現し、燃料消費量を軽減させます。クリーン・ディーゼル・エンジンは、排出ガスの低減に貢献するとともに、卓越したパワーと高い静粛性を実現する新世代のコモンレール・ダイレクト・インジェクション・システムと、エンジン回転数に応じて過給圧を最適に制御する可変ジオメトリ・ターボチャージャーを組み合わせ、優れたレスポンスとクリーンな走りを実現します。また、最先端の排出ガス処理技術であるBMW BluePerformanceテクノロジーの採用によって、日本のポスト新長期規制にも適合しています。

BMW eDrive：プラグイン・ハイブリッド・モデルならではの2つの卓越した魅力をもたらします。市街地などでは電気モーターだけの完全なゼロ・エミッション走行を実現。一方で、この上なく興奮に満ちたダイナミックな走りのシーンでは、インテリジェント・エネルギー・マネジメント・システムが電気モーターと内燃エンジンを相互に制御し、最高のパフォーマンスと効率を引き出します。

BMW EfficientLightweight (BMWエフィシエント・ライトウェイト)：適切な素材を適切な部位に、というコンセプトに基づき設計されたインテリジェントな軽量構造は、重量を軽減するとともに剛性を高め、卓越した俊敏性を可能にします。BMW EfficientLightweightと呼ばれるこの哲学は、今やBMW EfficientDynamicsにとって不可欠なものとなり、BMW全モデルに息づいています。

卓越したエアロダイナミクス：すべてのBMW車は、EfficientDynamicsの理念に基づいてデザインされています。例えば、フラットなアンダー・ボディやフロント・エプロンのエア・カーテンなどは、エアロダイナミクスに貢献するように設計されており、優れた空力特性を実現。効率と燃料消費量に良い影響をもたらすと同時に、高速走行中の車両安定性を高め、室内のノイズも低減させます。

ECO PROモード：走行スタイルに応じて、燃料消費量を最大20%^{*}まで低減できます。ECO PROモードを選択すると、エンジン・レスポンスやシフト・タイミングの最適化に加え、オートマチック・エア・コンディショナーなどの作動も効率的に制御し、燃料消費量を抑制します。また、コーステイング機能により、ドライバーが走行中にアクセル・ペダルから足を離しブレーキを踏まずにいると、エンジンが駆動系から切り離され車両はアイドリング状態で惰性走行。燃費の向上に貢献します。さらに、より効率の良い運転を行うためのアクセル・ワークのアドバイスや、通常の走行と比べて、どれだけ走行距離を延長できたかを、オンボード・コンピュータに表示し、燃費を向上させる走行スタイルへとドライバーを導きます。

*ヨーロッパ仕様車(自社データ)

エンジン・オート・スタート/ストップ機能：信号待ちなどで一時的に停車すると、自動的にエンジンを停止させ、燃料消費量の低減に貢献します。ブレーキ・ペダルから足を離すと、瞬時にエンジンが再始動します。

シフト・インジケータ：環境性能をより高めるためのテクノロジー、シフト・インジケータを装備。走行スタイルに応じて、より効率的な運転に繋がるシフト・ポジションと、最適なシフト・チェンジのタイミングをドライバーの視線の先に表示します。これにより、燃料消費量をできるだけ抑えながら、最大限のパフォーマンスを発揮することができるのです。

※ モデルにより装備の設定が異なります。

BMW ConnectedDrive. つながることから、自由がひろがる。

私たちの日常にとって、ネットワークとのつながりはますます重要なものになってきています。その中で、BMWのドライバーは、誰よりも快適なネットワークとのつながりを愉しんでいるのです。移動中であっても、確かな情報源にアクセスし、電話でコミュニケーションをとり、常に交通状況に注意を払いながら、最新の情報を広く手に入れています。BMW車と外の世界を効果的に結びつけるサービスの数々を、私たちはひとつの言葉で表現しています。それは、BMW ConnectedDrive。



BMW ConnectedDrive — それは多彩なサービスとアプリケーションを利用することで、必要な情報と、いつでもつながることができる最先端テクノロジー。BMW ConnectedDriveは、安全性と利便性、そして情報とエンターテインメントを充実させる幅広いコンテンツをご用意。あなたのライフスタイルにさらなる自由をもたらします。BMWコネクテッド・ドライブ・スタンダードは、万一の事故にも最適なサポートを提供し、毎日のドライビングに大きな安心をもたらします。さらにオプションのBMWコネクテッド・ドライブ・プレミアムをお選びいただくと、車内外での情報検索や多彩なエンターテインメントも快適に利用でき、ドライビングの喜びをより豊かに広がります。

www.bmw.co.jp/connecteddrive

BMW ConnectedDrive Standard. もしもの時の安心感。それも、BMWならではの喜び。

BMW ConnectedDrive Standard。緊急時に迅速に対応できるBMW SOSコールと、車両のメンテナンス情報などを自動的に正規ディーラーへ通知したり、路上故障にも対応できるBMWテレサービスを標準装備。万が一の際に備える安全性と毎日の安心を組み合わせた、充実したBMWライフを支えるサービスです。



BMW SOSコール：BMW SOSコールはエアバッグが展開するような深刻な事故や、側方および後方からの衝突や横転が発生した際に、車両から自動的にSOSコールを発信するシステムです。コールセンターの専門のスタッフが車両からの送信を24時間体制で受け、必要に応じて救急や消防などの機関に通報し、乗員への支援を行います。同時に、衝突の状況、乗員数、モデル名、ボディ・カラーといった救急機関が必要とするデータを、車両の正確な位置とともに伝えます。これにより、ドライバーが事故の衝撃で意識を失っている場合でも、的確かつスピーディな救急対応が可能になります。また、自車の近くで事故が発生し救急を要する場合、または車内で急病人が出たといった緊急の場合においても、必要に応じて手動で車内のSOSボタンを押し、BMW SOSコールを起動させることも可能です。

BMWテレサービス：BMWテレサービスは、車両の通信機能を利用し、車両のメンテナンス、バッテリー電圧の低下などの情報を、自動的に担当のBMW正規ディーラーに通知する機能です。例えば、自動テレサービス・コールは車両からメンテナンス情報（エンジンオイル、ブレーキパッド等）を自動的に正規ディーラーへ通知。車両からの情報をサービス担当者が事前に確認できることで、入庫後のメンテナンスを迅速に行えます。路上故障等のクルマのトラブルにはBMWエマージェンシー・サービスが対応します。コールセンターのオペレーターと接続する際、音声通話に加えて、車両の現在位置情報やステータス（燃料残量、走行状況等）といったデータも自動的に送信するため、迅速な対応が可能となります。

* BMW SOSコールについては、株式会社プレミア・エイドから直接お客様に対して提供されます。

BMW ConnectedDrive Premium. つながることで、BMWの遊びがさらに広がる。

BMW ConnectedDrive Premium. 毎日の安全・安心を追求したBMWコネクテッド・ドライブ・スタンダードに加え、カー・ライフをさらに充実させるBMWコネクテッド・ドライブ・プレミアムもオプションとして設定可能。最新情報や話題のエンターテインメントを車内で愉しみ、利便性の高い機能も車内外で幅広く利用できます。



BMWドライバー・サポート・デスク: BMWドライバー・サポート・デスクは、コールセンターのオペレーターが24時間365日、運転中のドライバーに代わってさまざまな情報を調べます。目的地までの道のりや特定の飲食店などのロケーションも、車両の現在位置をベースに速やかに提供可能。特別な日を演出する穴場のレストランなど、具体的なリクエストにも可能な限り対応。オペレーターが調べた位置情報は車両に送信され、ナビゲーション画面に表示されます。



BMWリモート・サービス: BMWリモート・サービスは、スマートフォン*専用アプリ「My BMW Remote」を介して、BMWを遠隔操作できるサービスです。駐車した車両の位置を地図上で確認したり、夜間の駐車場でスマートフォンを使ってヘッドライトを点滅させてクルマの位置を知ることできます。また、車外からベンチレーションを起動させ、車内の空気を入れ替えることもできます。さらに、ドアのロックやロック解除が行えます。

*一部機種によってご利用いただけない場合があります。



コネクテッド・ドライブ・サービス: BMWオンラインでは車載通信モジュールを介して、経済、スポーツ、エンターテインメントなどのニュースや、天気の情報を見ることができます。走行中、テキストの読み上げ機能により運転しながらニュースを聞くこともできます。また、BMW専用アプリ「BMW Connected」をダウンロードすることにより、BMW公認アプリと連携して、例えば世界中の音楽やスポーツ、ニュース、ラジオなどのコンテンツを愉しめるBMW Appsが利用できます。

BMW ConnectedDrive Store.



BMWコネクテッド・ドライブ・プレミアムのサービスをいつでも購入できるBMWコネクテッド・ドライブ・ストア。ご希望のサービスをWeb上で購入し、すぐにご利用いただけます。



ユーザー専用ポータルサイト「My BMW ConnectedDrive」www.bmw-connecteddrive.jpにてユーザー・アカウントを作成。ログインしていくつかの必要な情報を入力後、メニュー内の「Store」からご希望のサービスを購入できます。



BMWコネクテッド・ドライブ・ストアでは、以下のサービスがご購入できます。

-  コネクテッド・ドライブ・サービス
-  BMWリモート・サービス
-  BMWドライバー・サポート・デスク

*本サービスは、BMWが契約する事業者が提供するモバイル・ネットワークの電波が届かない場所ではご利用いただけない場合があります。

*写真はイメージであり、実際の車両と異なる場合があります。また、画面の表示内容はモデルにより異なる場合があります。

Chassis.

ダイナミックな走りをもたらす最良の基盤。



FR (後輪駆動) コンセプト*¹: BMWがこだわり続ける優れた俊敏性やコントロール性を実現する駆動コンセプトです。加速時にはエンジン・パワーを後輪で確実に路面に伝え、ブレーキング時やコーナリング時には、前輪で軽快かつダイレクトな操作性を実現します。

50:50の理想的な重量配分: エンジンをクルマの重心近くにレイアウトする独自の設計思想によって、前後約50:50の理想的な重量配分を実現。加減速時やコーナリング時の重心の片寄りを抑えることで、常に軽快な挙動と安定したロード・ホールディングを約束します。また、ドライバーの位置がクルマの重心近くになるため、クルマとの強い一体感を感じることができ、BMWならではの駆けぬげる喜びをさらに実感できます。

インテリジェント4輪駆動システムxDrive*¹: 湿った落ち葉や降雪、凍結 — インテリジェントな4輪駆動システムxDriveは、さまざまな条件によって変化する路面状況に対応し、常に卓越したトラクションを実現します。ステアリングの切れ角やホイールの回転速度などの車両データからオーバーステアやアンダーステアなどの危険性を察知すると、電子制御式多板クラッチを用いて、前後アクスルへ瞬時のうちに駆動力をフレキシブルに配分し、最適なロード・ホールディングを確保。トラクション、走行安定性といった4輪駆動の長所と、BMWの伝統である駆けぬげる喜びをともに叶えます。

ドライビング・パフォーマンス・コントロール (ECO PROモード付): ドライバーの求めるスタイルに合わせて、エンジン、トランスミッション、パワー・ステアリング、DSC (ダイナミック・スタビリティ・コントロール) の特性を任意のモードに最適化します*²。スイッチを押すだけで、「コンフォート」、「スポーツ」、「スポーツ・プラス」*³のモードに切り替えられます。「スポーツ・プラス」ではDSCがDTC (ダイナミック・トラクション・コントロール) に変更され、タイヤのスリップやスライドを一定速度まで許容するダイナミックなドライビングが可能になります。また、燃料消費率の低減に貢献する「ECO PRO」を選択すると、オートマチック・エア・コンディショナーの設定も効率的なモードに変更されます。

サスペンション: 軽量なアルミニウム合金製のダブル・ジョイント・スプリング・ストラット式フロント・アクスルと5リンク式リア・サスペンションを採用。さらに精緻なチューニングによって、ダイレクト感、俊敏性、快適性、すべてが高次元なレベルで仕上げられています。

アダプティブ M サスペンション*⁴: サスペンションの特性を、極めて俊敏なハンドリングを実現するスポーツ走行から快適なクルージングまで任意に調整することができるので、スポーツ走行に適したシーンでは、ドライビング・ダイナミクスの限界をさらに高めることができます。また、ホイールの動きや路面の状況変化を常にセンサーが検知し、瞬時にダンパーの減衰力を電子制御することで安全に高いパフォーマンスを愉しむことができます。

バリエابل・スポーツ・ステアリング (サーボトロンック付)*¹: ステアリングの操舵量に合わせてステアリング・ギヤ・レシオを連続的に変化させ、走行中のステアリング操作に対する前輪の切れ角やアシスト量を最適化します。ステアリングを大きく切り込んでいく際は、ステアリング操作に対する前輪の切れ角が大きくなるため、タイトなコーナーでは俊敏性が向上し、駐車時には取り回しが容易になります。高速走行時などのステアリング操作が小さいときには、前輪の切れ角は小さくなり直進安定性が高まります。

*1: モデルにより装備の設定が異なります。

*2: アダプティブ M サスペンション (オプション) 装備車の場合はサスペンションの特性も任意に設定できます。

*3: 8速スポーツ・オートマチック・トランスミッション後継車に設定されます。

*4: オプション

Safety.

BMWの最先端テクノロジーが叶える、比類なき安全性。



DSC (ダイナミック・スタビリティ・コントロール): 高速コーナリングの際にブレーキを最適に制御し、クルマの安定とコントロール性を維持するCBC (コーナリング・ブレーキ・コントロール) に加え、ハンドブレーキを使わず急な坂道での発進をスムーズにする「スタート・オフ・アシスタント機能」、ブレーキ温度が上昇した場合にブレーキ圧を自動的に高め最大限の減速効果を発揮する「フェード防止機能」、雨天走行時の制動力を高める「ブレーキ・ドライ機能」、高速走行時、アクセル・ペダルから素早く足が離れた時点でブレーキに予圧を加え、緊急ブレーキングの効果を高める「ブレーキ・スタンバイ機能」の4つの拡張機能が装備されます。DSCは、スリップやスライドの兆候を感知し、クルマを安定させます。



エアバッグ: BMWのエアバッグは、その他のすべての安全装備と相互補完することで、徹底した安全性を貫きます。運転席と助手席エアバッグ、カーテン・ヘッド・エアバッグ (フロント&リア)、サイド・エアバッグ (フロント) の計6個のエアバッグが、万一の事故の際にそれぞれ最適な保護を提供します。



アダプティブLEDヘッドライト*: コーナーに進入した際、ヘッドライトの角度を自動制御し、車が曲がる方向を照射して安全性を高めます。また、フォグ・ランプがコーナリング・ライトとして機能し、ターン・インジケータと連動して曲がる方向を明るく照らします。

*: モデルにより装備の設定が異なります。



前車接近警告機能、衝突回避・被害軽減ブレーキ*¹: 前車接近警告機能は、常に前方をモニターしており、先行車に接近すると、まず予備警告として、メーター・パネルおよびBMWヘッドアップ・ディスプレイ*²の警告灯で注意を喚起します。急速に接近した場合は緊急警告が作動し、警告音を発して、衝突を避けるように強く促すとともに、システムが予めブレーキ圧を高め、ドライバーのブレーキ操作時に瞬時に最大の制動力を発揮できるように備えます。ステアリングやブレーキの操作など、ドライバーによる事故回避行動がないまま、衝突が不可避と判断された場合、システムが自動的にブレーキをかけて先行車との衝突回避・被害軽減を図ります。この衝突回避・被害軽減ブレーキは、歩行者に対しても作動します。

*1: モデルにより装備の設定が異なります。

*2: オプション

* 前車接近警告および衝突回避・被害軽減ブレーキは5-210km/h、歩行者検知機能は10-60km/hでの走行時に作動します。

* 前車接近警告および衝突回避・被害軽減ブレーキは、走行中または走行から停止にいたった車両を検知します。静止物は検知いたしません。

* システムの認識性能、制御性能には限界がありますので、作動中も安全運転を心掛けて走行してください。路面状態や気象条件等によってはシステムが作動しない場合がございます。詳細はBMW正規ディーラーでご確認ください。



EQUIPMENT AND OVERVIEW.

EQUIPMENT

デザイン・ライン、標準/オプション装備

COLORS, UPHOLSTERY AND INTERIOR TRIMS

ボディ・カラー、シート・マテリアル&カラー、インテリア・トリム、インテリア・カラー

BMW INDIVIDUAL

TECHNICAL DATA

BMW SERVICE AND BMW FINANCIAL SERVICES



THE BMW 3 SERIES SEDAN / TOURING SPORT.*1

インテリア:

- ドア・シル・プレート(BMWロゴ*2、アルミ・インサート付)
- マルチファンクション・スポーツ・レザー・ステアリング・ホイール(レッド・ステッチ、シフト・パドル(AT車のみ)付)*3
- * 8速スポーツ・オートマチック・トランスミッション(スポーツ・オートマチック・セレクト・レバー、ステップロニック)
- スポーツ・シート(運転席&助手席、電動調節式サイド・サポート付)
- コーナー・クロス・シート(カラー:アンソラジット/レッド・ハイライト、アンソラジット/グレー・ハイライト)
- ダコタ・レザー・シート(カラー:ブラック/レッド・ハイライト、ブラック/ダーク・オイスター・ハイライト、オイスター・ダーク・オイスター・ハイライト)
- ハイグロス・ブラック・インテリア・トリム/マット・コーラル・レッド・ハイライト*4
- ホワイトまたはオレンジに切り替え可能なアンビエント・ライト
- レッド・スケール付メーター
- オートマチック・エア・コンディショナー、オーディオ・コントロール・パネルおよびエア・アウトレットのクローム・インサート
- ドライビング・パフォーマンス・コントロール(スポーツ・プラス・モード付)
- レッド・アクセント付リモート・コントロール・キー

エクステリア:

- * 17インチ ダブルスポーク・スタイリング392 アロイ・ホイール: 7.5Jx17ホイール、225/50R17タイヤ(ランフラット・タイヤ)
- * 18インチ ダブルスポーク・スタイリング397 アロイ・ホイール*5: (フロント)8Jx18ホイール、225/45R18タイヤ、(リヤ)8.5Jx18ホイール、255/40R18タイヤ(ランフラット・タイヤ)
- Sport専用フロント・エプロンとリヤ・スカート
- クローム仕上げキドニー・グリル(ワイド・ブラック・バー)
- Sportエクステリア・パッケージ
- エキゾースト・テールパイプ(ブラック・クローム仕上げ)

01



03



02



04



- 【01】レッド・ステッチをあしらったマルチファンクション・スポーツ・レザー・ステアリング・ホイール、コントラストの効いたレッドのリングとスケールが付いたスピード・メーターとタコメーターが設定されます。
- 【02】17インチ ダブルスポーク・スタイリング392 アロイ・ホイール: 7.5Jx17ホイール、225/50R17タイヤ(ランフラット・タイヤ)
- 【03】運転席と助手席のスポーツ・シートは乗員をしっかりとホールド。レッドのステッチとアクセントをあしらったブラックのダコタ・レザー・シートは、スポーティなデザインをより印象づけます。
- 【04】18インチ ダブルスポーク・スタイリング397 アロイ・ホイール*5: (フロント)8Jx18ホイール、225/45R18タイヤ、(リヤ)8.5Jx18ホイール、255/40R18タイヤ(ランフラット・タイヤ)

05



06



- 【05】メディテラニアン・ブルーのボディ・カラーにオプションの19インチ スタースポーク・スタイリング407 アロイ・ホイールを装備したBMW 320i Sport。
- 【06】メルボルン・レッドのボディ・カラーに18インチ ダブルスポーク・スタイリング397 アロイ・ホイールを装備したBMW 330i ツーリング Sport。

*1: 320i セダン/ツーリング、320i xDrive セダン/ツーリング、320d セダン/ツーリング、330e セダン、330i ツーリングに設定可能です。

*2: 330e セダンはTeDriveのロゴ付となります。

*3: コーナー・クロス・シート(アンソラジット/グレー・ハイライト)、ダコタ・レザー・シート(ブラック/ダーク・オイスター・ハイライト、オイスター・ダーク・オイスター・ハイライト)を設定した場合、マルチファンクション・スポーツ・レザー・ステアリング・ホイール(ブラック)となります。

*4: ボディ・カラーにより、一部設定が異なります。詳しくはカラー・コンビネーション表をご覧ください。

*5: スノーチェーンは装備できません。

■ = 標準装備 □ = オプション装備 * = モデルにより設定が異なります。

* 写真は日本仕様とは一部異なります。また、一部オプションを含みます。

THE BMW 3 SERIES SEDAN / TOURING LUXURY.

インテリア:

- ドア・シル・プレート(BMWロゴ*1、アルミ・インサート付)
- タコタ・レザー・シート(カラー: サドル・ブラウン / タバック・ハイライト、ヴェネト・ページュ / ダーク・オイスター・ハイライト、ブラック / ダーク・オイスター・ハイライト、オイスター / ダーク・オイスター・ハイライト*2)
- フロント・シート・ヒーティング(運転席&助手席)
- マルチファンクション・スポーツ・レザー・ステアリング・ホイール
- パール・ウォールナット・ウッド・インテリア・トリム / パール・グロス・クローム・ハイライト
- ファインライン・アンソラジット・ウッド・インテリア・トリム / パール・グロス・クローム・ハイライト*2
- ホフトまたはオレングに切り替え可能なアンビエント・ライト
- オートマチック・エア・コンディショナー、オーディオ・コントロール・パネルおよびエア・アウトレットのクローム・インサート
- クローム・アクセント付リモート・コントロール・キー

エクステリア:

- * 17インチ マルチスポーク・スタイリング414 アロイ・ホイール: 7.5J×17ホイール、225/50R17タイヤ(ランフラット・タイヤ)
- * 18インチ マルチスポーク・スタイリング416 アロイ・ホイール: 8J×18ホイール、225/45R18タイヤ(ランフラット・タイヤ)
- Luxury専用フロント・エプロンとリア・スカート
- クローム仕上げキドニー・グリル(クローム・バー)
- クローム・ライン・エクステリア(サイド・ウィンドー・フレーム・モールディング)
- Luxuryエクステリア・パッケージ
- エキゾースト・テールパイプ(クローム仕上げ)

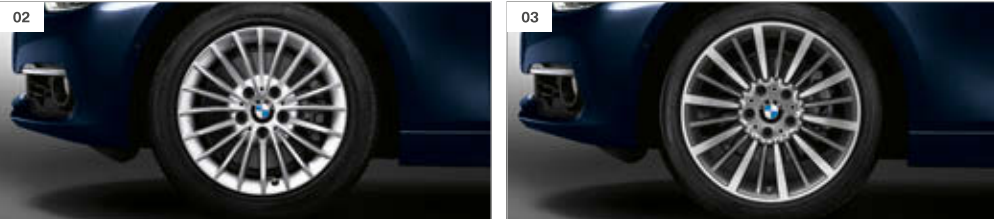

【01】マルチファンクション・スポーツ・レザー・ステアリング・ホイールは、確実なグリップをもたらします。オートマチック・エア・コンディショナーとオーディオ・システムのコントロール・パネルの周囲にはクローム仕上げのフレームが施され、パール・ウォールナット・ウッド・インテリア・トリム / パール・グロス・クローム・ハイライトが室内に上質なアクセントを添えています。

【02】17インチ マルチスポーク・スタイリング414 アロイ・ホイール: 7.5J×17ホイール、225/50R17タイヤ(ランフラット・タイヤ)

【03】18インチ マルチスポーク・スタイリング416 アロイ・ホイール: 8J×18ホイール、225/45R18タイヤ(ランフラット・タイヤ)

04



05



【04】インペリアル・ブルー・プリリアント・エフェクトのボディ・カラーにオプションの18インチ マルチスポーク・スタイリング416 アロイ・ホイールを装着したBMW 320i Luxury。

【05】プラチナ・シルバーのボディ・カラーに17インチ マルチスポーク・スタイリング414 アロイ・ホイールを装着したBMW 320i ツーリング Luxury。

THE BMW 3 SERIES SEDAN / TOURING M SPORT.

powered by 

インテリア:

- ドア・シル・プレート(Mロゴ^{*1}、アルミ・インサート付)
- * マルチファンクションMスポーツ・レザー・ステアリング・ホイール(シフト・パドル付(AT車のみ))
- * 8速スポーツ・オートマチック・トランスミッション(スポーツ・オートマチック・セレクター・レバー、ステップロニック)
- スポーツ・シート(運転席&助手席、電動調節式サイド・サポート付)
- ヘキサゴン・クロス/アルカンタラ・コンビネーション・シート(カラー: アンソラジット/ブルー・ハイライト)
- ダコタ・レザー・シート(カラー: サドル・ブラウン/タバック・ハイライト、ブラック/ダーク・オクスター・ハイライト)
- アルミニウム・ヘキサゴン・インテリア・トリム/ハイグロス・ブラック・ハイライト^{*2}
- ホワイトまたはオレンジに切り替え可能なアンビエント・ライト
- レッド・スケール付メーター
- オートマチック・エア・コンディショナー、オーディオ・コントロール・パネルおよびエア・アウトレットのクローム・インサート
- BMW Individual アンソラジット・ルーフ・ライニング
- ドライビング・パフォーマンス・コントロール(スポーツ・プラス・モード付)
- ブルー・アクセント付リモート・コントロール・キー

エクステリア:

- 18インチMライト・アロイ・ホイール・スタースポーク・スタイリング400M^{*3}: (フロント)8J×18ホイール、225/45R18タイヤ、(リヤ)8.5J×18ホイール、255/40R18タイヤ(ランフラット・タイヤ)
- 19インチMライト・アロイ・ホイール・スタースポーク・スタイリング403M^{*3}: (フロント)8J×19ホイール、225/40R19タイヤ、(リヤ)8.5J×19ホイール、255/35R19タイヤ(ランフラット・タイヤ)
- 19インチMライト・アロイ・ホイール・ダブルスポーク・スタイリング442M^{*3&4}: (フロント)8J×19ホイール、225/40R19タイヤ、(リヤ)8.5J×19ホイール、255/35R19タイヤ(ランフラット・タイヤ)
- Mエアロダイナミクス・パッケージ(フロント・エプロン、サイド・スカート、リヤ・スカート)
- クローム仕上げキドニー・グリル(ワイド・ブラック・バー)
- BMW Individual ハイグロス・シャドー・ライン・エクステリア(ブラック・サイド・ウィンドー・フレーム・モールディング(光沢仕上げ))
- エキゾースト・テールパイプ(クローム仕上げ)
- * Mスポーツ・サスペンション
- アダプティブMサスペンション^{*4}
- Mスポーツ・ブレーキ^{*4}
- Mエクステリア・パッケージ

01



【01】 エストリル・ブルーのボディ・カラーに19インチMライト・アロイ・ホイール・スタースポーク・スタイリング403Mを装着した、BMW 340i ツーリング M Sport。

02



03



04



05



06

【02】 ミネラル・グレーのボディ・カラーに19インチMライト・アロイ・ホイール・ダブルスポーク・スタイリング442M^{*4}を装着したBMW 340i M Sport。【03】 18インチMライト・アロイ・ホイール・スタースポーク・スタイリング400M^{*3}: (フロント)8J×18ホイール、225/45R18タイヤ、(リヤ)8.5J×18ホイール、255/40R18タイヤ(ランフラット・タイヤ)【04】 19インチMライト・アロイ・ホイール・スタースポーク・スタイリング403M^{*3}: (フロント)8J×19ホイール、225/40R19タイヤ、(リヤ)8.5J×19ホイール、255/35R19タイヤ(ランフラット・タイヤ)【05】 19インチMライト・アロイ・ホイール・ダブルスポーク・スタイリング442M^{*3&4}: (フロント)8J×19ホイール、225/40R19タイヤ、(リヤ)8.5J×19ホイール、255/35R19タイヤ(ランフラット・タイヤ)

【06】 特徴的な形状(サムレスト)を備えたマルチファンクションMスポーツ・レザー・ステアリング・ホイール(AT車はシフト・パドル付)により、精緻にクルマをコントロールすることが可能です。

*1: 330e セダンは[eDrive]のロゴ付となります。

*2: ボディ・カラーにより、一部設定が異なります。詳しくはカラー・コンビネーション表をご覧ください。

*3: スピードブレーキは装着できません。

*4: ファーストトラック・パッケージとして設定可能です。

■ = 標準装備 □ = オプション装備 * = モデルにより設定が異なります。

* 写真は日本仕様とは一部異なります。また、一部オプションを含みます。

革新テクノロジーを採用したニューBMW 330e eDRIVE.

ニューBMW 330eは最高出力135kW(184ps)の直列4気筒BMWツインパワー・ターボ・ガソリン・エンジンと、最高出力65kW(88ps)の電気モーターを搭載する、新時代のプラグイン・ハイブリッド・モデル。システム・トータル最高出力は185kW(252ps)を発揮します。インテリジェント・エネルギー・マネジメント・システムが、電気モーターとガソリン・エンジンのふたつの駆動コンポーネントを相互に制御し、極めて効率的に作動させるのです。バッテリーの充電状況や必要な駆動力の大きさに応じて、電気モーターは単独で車両を駆動したり、ガソリン・エンジンの駆動力を補ったりします。また、惰性走行やブレーキ時に失われてしまう運動エネルギーを電力に変えて、高電圧バッテリーに供給します。電力だけで走るゼロ・エミッション走行の航続可能距離は最大36,8km*を実現しました。充電はいつでもご自宅のEV専用充電コンセントから可能。さらに家庭用充電設備のBMW iウォールボックス・ヒュアを使えば、より一層手軽に充電できます。もちろん、公共の充電ステーションも利用できます。

*: EV走行換算距離(JC08モード)は定められた試験条件での値です。使用環境(気象、渋滞等)や運転方法(急発進、エアコン使用等)に応じて数値は大きく異なります。
 ※ 充電時には、充電スタンドや充電ケーブルに近づかないでください。
 ※ 充電により動作に影響を与えるおそれがありますので、格込み型心臓ペースメーカーおよび除細動機能なし格込み型心臓ペースメーカーを装着されているお客様は、充電の操作はご自身ではなさらず他の方にお願いくたさい。

ハイ・ボルテージ・リチウムイオン・バッテリー

電気モーター

直列4気筒BMWツインパワー・ターボ・ガソリン・エンジン

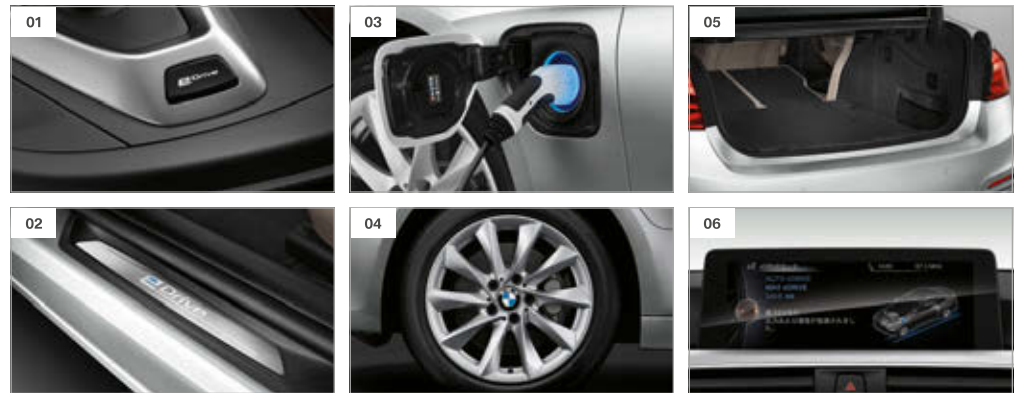

- 【01】 eDriveスイッチの操作で、電気モーター駆動領域を好みの3つの走行モードから選択できます：AUTO eDrive(標準)、MAX eDrive、SAVE BATTERY。
 【02】 ブルーをふらした「e」の文字が印象的なeDriveのロゴを記すドア・シル・プレートは、このモデルの極めて効率の高い駆動コンセプトを表現しています。
 【03】 外部電源から高電圧バッテリーを充電するための充電ポートは、車体左側のフロント・サイド・パネルに設けられています。ソケットは特殊なシールで埃や水などの侵入を防ぎます。
 【04】 18インチ タービン・スタイリング415 アロイ・ホイール：8J×18ホイール、225/45R18タイヤ(ランフラット・タイヤ)
 【05】 トランク・ルームは、ハイ・ボルテージ・リチウムイオン・バッテリーをフロア下に格納することで、フラットな空間を実現しました。スルーローディング・システムは後席のバックレストを40:20:40の3分割に倒して使えるので、多彩な収納ニーズに対応します。
 【06】 電気モーターのみで駆動するMAX eDriveモードは、最高出力でのゼロ・エミッション走行が可能です。

ドライバー・サポート機能が追求する、さらなる喜び。 安全性と快適性に支えられた、至福のドライビングを。

思いのままにBMWを駆る。その喜びを100%満喫していただくために、BMW 3シリーズは、運転を支援する革新的な機能を装備しています。インテリジェントな先進テクノロジーを駆使し、走行中の予期せぬ危険や疲労につながる操作からドライバーを解放します。旅先のロング・ドライブでも毎日の通勤でも、ストレスを感じさせない自由な走りをご堪能ください。



【01 / 02】ドライビング・アシスト(レーン・デパーチャー・ウォーニング(車線逸脱警告システム)、前車接近警告機能、衝突回避・被害軽減ブレーキ)：前車接近警告機能は、常に前方をモニターしており、先行車に接近すると、まず予備警告として、メーター・パネルおよびBMWヘッドアップ・ディスプレイ^{*1}の警告灯で注意を喚起します。急速に接近した場合は緊急警告が作動し、警告音を発して、衝突を避けるように強く促すとともに、システムが予めブレーキ圧を高め、ドライバーのブレーキ操作時に同時に最大の制動力を発揮できるよう備えます。ステアリングやブレーキの操作など、ドライバーによる事故回避行動がないまま、衝突が不可避と判断された場合、システムが自動的にブレーキをかけて先行車との衝突回避・被害軽減を図ります。この衝突回避・被害軽減ブレーキは、歩行者に対しても作動します。レーン・デパーチャー・ウォーニングは、車線からクルマが逸脱しそうになると、ステアリング・ホイールを振動させてドライバーに注意を促します。

※前車接近警告および衝突回避・被害軽減ブレーキは5-210km/h、歩行者検知機能は10-60km/h、レーン・デパーチャー・ウォーニングは60km/h以上での走行時に作動します。
 ※前車接近警告および衝突回避・被害軽減ブレーキは、走行中または走行から停止したまま車両を検知します。静止物は検知いたしません。
 ※システムの認識性能、制御性能には限界がありますので、作動中も安全運転を心掛けて走行してください。路面状態や気象条件等によってはシステムが作動しない場合がございます。詳細はBMW正規ディーラーでご確認ください。



【03】ACC / アクティブ・クルーズ・コントロール(ストップ&ゴー機能付)：ドライバーが任意に設定した速度をベースに、先行車との車間距離を維持しながら自動で加減速を行い、高速走行をサポート。車両停止や再加速も自動で行うため、渋滞時の運転負担を軽減します。

※システムの認識性能、制御性能には限界がありますので、作動中も安全運転を心掛けて走行してください。路面状態や気象条件等によってはシステムが作動しない場合がございます。詳細はBMW正規ディーラーでご確認ください。

【04】レーン・チェンジ・ウォーニング：20km/h以上で走行中にリヤ・バンパーに組み込まれたセンサーが、ドライバーから死向になる左右後方の車両や、追い越し車線を急接近してくる車両を認識し、ドア・ミラー内側に組み込まれたインジケータを点灯させ、ドライバーに警告します。また、ターン・インジケータがオンの際には、インジケータが点滅するとともにステアリングの振動によっても注意を促します。

【05】BMWヘッドアップ・ディスプレイ：ドライバーが常に前方の道路状況に集中できるように装備された、BMWヘッドアップ・ディスプレイ。現在の車速、ナビゲーション・システムによるルート案内の矢印表示、チェック・コントロール、前車接近警告、曲名やラジオ局のリストなど、さまざまな情報をフロント・ウィンドーに投影することで、ドライバーの視野内に直接表示します。



【06】パーキング・アシスト^{*2}：路上での駐車をサポートするシステムです。ドライバーは、音によるガイダンスとコントロール・ディスプレイに表示される指示に従ってアクセル・ペダルとブレーキ・ペダルを操作するだけで、簡単に駐車することができます。

※状況により正しく作動しない場合があります。周囲の状況を確認し、システムだけに頼らず安全運転を心掛けてください。詳細はBMW正規ディーラーでご確認ください。



【07】トップ・ビュー^{*2}：車の周囲の状況をコントロール・ディスプレイで確認することができます。車両周辺を真上から見た画像を合成して表示しドライバーに認識させます。

【08】PDC / パーク・ディスタンス・コントロール(リヤ)

PDC / パーク・ディスタンス・コントロール(フロント)：車両の前方や後方にある障害物までの距離を信号音とビジュアル表示で知らせ、狭いスペースでの駐車や車庫入れをサポートします。



EQUIPMENT HIGHLIGHTS.



- 01** ■ **LEDヘッドライト**：先進のLEDテクノロジーを採用。照射される白色光の周波特性は太陽に近く、自然な明るさで夜道を明確に照らし出します。夜間はもちろん悪天候の日中でも優れた視認性を発揮し、走行安全性と快適性を高めます。
アダプティブLEDヘッドライト（コーナリング・ライト付）：コーナーに進入した際、ヘッドライトの角度を自動制御し、車が曲がる方向を照射して安全性を高めます。また/バリアブル・ライト・コントロール機能が走行速度に応じてヘッドライトの照射範囲や到達距離を調整し、ドライバーに最適な視界を提供します。さらに、左折、右折時やコーナリング時にLEDコーナリング・ライトが点灯し、横方向を明るく照らします。
- 02** ■ **LEDテールライト**：LEDテクノロジーを駆使した特徴的なL字型テールライトは、夜間でもBMWであることを際立たせます。
- 03** ■ **エキゾースト・テールパイプ**：320i セダン/ツーリング、320i xDrive セダン/ツーリング、320d セダン/ツーリング、330e セダン、330i ツーリングはツイン・エキゾースト・テールパイプ、340i セダン/ツーリングはデュアル・エキゾースト・テールパイプ(左右2本)が装備されます。
- 04** ■ **ドライビング・パフォーマンス・コントロール(ECO PROモード付)**：ドライバーの求めるスタイルに合わせ、走行特性を最適化します。「コンフォート」、「スポーツ」、「ECO PRO」、「スポーツ・プラス」の4段階の設定から選択が可能です。
- 05** ■ **電動ガラス・サンルーフ**：スイッチひとつで簡単にチルト・アップ/スライドが可能。ガラス・パネルには、直射日光を防ぐスライド式電動ルーフ・ライニングも装備しています。リモート・コントロール・キーでサンルーフを車外から開閉できるコンフォート・オープン/クローズ機能、挟込防止機能付。(BMW 3シリーズ セダンに設定可能)
- 06** ■ **電動パノラマ・ガラス・サンルーフ**：開口部が大きく、リヤ・シートにも明るさや開放感をもたらします。(BMW 3シリーズ ツーリングに設定可能)

*：8速スポーツ・オートマチック・トランスミッション装備車に設定されます。

■ = 標準装備 □ = オプション装備 * = モデルにより設定が異なります。



- 07** ■ **BMW Individual レザー・フィニッシュ・ダッシュボード**：インストルメント・パネルの上部と、ドア・トリム上部はインテリア・カラーと同色のウォークナップ・レザー、インストルメント・パネル下部はシートと同色のメリノ・レザーとなります。
- 08** ■ **オートマチック・エア・コンディショナー**
- 09** ■ **電動フロント・シート（運転席&助手席、運転席メモリー機能付）**
- 10** * **マルチファンクション M スポーツ・レザー・ステアリング・ホイール（シフト・パドル付）**：厚みのあるリムと、Mモデル伝統の親指がフィットする特徴的な形状によって確実なグリップをもたらします。
- 11** ■ **BMW Individual レザー・ステアリング・ホイール**：上質のレザーで仕立てられ、厚めのグリップが特徴的なスポーツ・タイプのデザインです。
- 12** ■ **マルチファンクション・スポーツ・レザー・ステアリング・ホイール**：ステアリング・ホイール上に装備されたマルチファンクション・ボタンによって、電話やオーディオ・システム、ACC/アクティブクルーズ・コントロールなどを快適かつ安全に操作することができます。
- 13** ■ **カップ・ホルダー（スライド式カバー付）**
- 14** ■ **8速スポーツ・オートマチック・トランスミッション（ステップロック付）**：よりスポーティなデザインのセレクトター・レバーと「スポーツ・プラス」モードを装備。「スポーツ」モードを選択すると、迅速で非の打ちどころのない完璧なシフト・チェンジを実現できます。また、マルチファンクション・スポーツ・レザー・ステアリング・ホイールにはシフト・パドルも装備されます。
- 15** ■ **ライト・パッケージ**：車内、車外の高方でLEDライトを採用。視認性を向上させ、いっそうプレミアムな印象をもたらします。アンビエント・ライトは、直接照明と間接照明を組み合わせて、車内を印象深く演出します。

*：シフト・パドルはSportモデル(AT車)にのみ装備されます。

*：写真は日本仕様とは一部異なります。また、一部オプションを含みます。

EQUIPMENT HIGHLIGHTS.



- 【01】 **コンフォート・アクセス**：リモート・コントロール・キーをポケットやハンドバッグなどに入れたまま、ドアとトランク・リッドのロック／ロック解除、さらにエンジンの始動／停止もできるシステムです。荷物で手がふさがっている時に便利なトランク・リッドのスマート・オープン機能*1付。
 ※車両から発信される電波が、植込み型心臓ペースメーカー等の機器に影響を与える可能性があります。詳しくはBMW正規ディーラーにお問い合わせください。
- 【02】 **ストレージ・パッケージ**：追加の12V電源ソケットやシート・バック・ネットなどが装備されます。(写真はツーリングに装備されるアダプティブ・フィクシング・システム)
- 【03】 **HDDナビゲーション・システム**：文字情報も鮮明に表示する8.8インチの高解像度カラー・ワイド・ディスプレイを採用。視認性に優れた地図デザインと、特徴的な建造物を目印にした描写表示で、容易に現在位置を把握できます。渋滞箇所などの情報をリアルタイムで提供するVICS 3メディアと、広範囲の交通情報を利用してできるITSスポットに対応。広域での交通情報をもとに最適な走行ルートをご案内します。また、落下物や天候などに関する安全運転支援情報もご提供します。
 ※ITSスポット®は国土交通省の登録商標です。
- 【04】 **スルーローディング・システム**：後席のバックレストを40:20:40の3分割に倒して使えるので、多彩な収納ニーズに対応します。2個のカップ・ホルダーを内蔵したリヤ・センター・アームレストも装備されます*2。

*1：ツーリングの場合、オープン／クローズ機能となります。
 *2：モデルにより装備の設定が異なります。

■ = 標準装備 □ = オプション装備 * = モデルにより設定が異なります。

WHEELS AND TYRES.

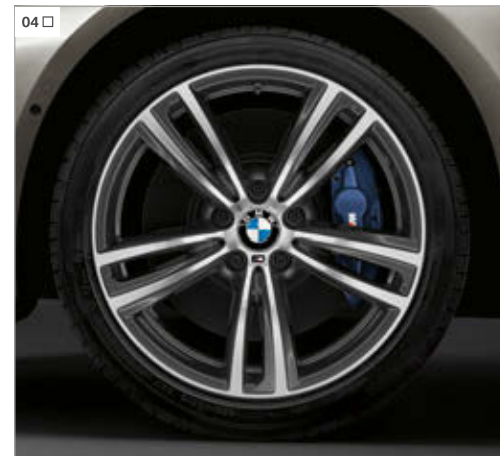

- 【01】 19インチ BMW Individual Vスポーク・スタイリング626i アロイ・ホイール*1：(フロント)8J×19ホイール、225/40R19タイヤ、(リヤ)8.5J×19ホイール、255/35R19タイヤ
 【02】 19インチ BMW Individual Vスポーク・スタイリング439i アロイ・ホイール*1：(フロント)8J×19ホイール、225/40R19タイヤ、(リヤ)8.5J×19ホイール、255/35R19タイヤ
 【03】 19インチ スタースポーク・スタイリング407 アロイ・ホイール*1：(フロント)8J×19ホイール、225/40R19タイヤ、(リヤ)8.5J×19ホイール、255/35R19タイヤ(ランフラット・タイヤ)
 【04】 19インチ M ライト・アロイ・ホイール・ダブルスポーク・スタイリング442M*1*2：(フロント)8J×19ホイール、225/40R19タイヤ、(リヤ)8.5J×19ホイール、255/35R19タイヤ(ランフラット・タイヤ)

*1：スノー・チェーンは装着できません。
 *2：ファストトラック・パッケージとして設定可能です。

*写真は日本仕様とは一部異なります。また、一部オプションを含みます。

ORIGINAL BMW ACCESSORIES.



- 【 01 】レーシング・サイクル・ホルダー
- 【 02 】オール・ウェザー・フロア・マット・セット ブラック (Standard)
- 【 03 】BMW LED エントランス・カバー
- 【 04 】BMW M Performance ダブルスポーク・スタイリング624M バイ・カラー (マット・ブラック)
- 【 05 】ベビー・シート・クラス 0+

* 写真は日本仕様とは一部異なります。

比類なきドライビング・プレジャーをもたらし、胸高まる体験を約束するBMW。その感動をBMW純正パーツ&アクセサリがさらに深めます。卓抜したアイデアから生まれ、個性的なデザインと優れた機能性を実現したBMW純正パーツ&アクセサリは、エクステリア、インテリア、トランスポートーション、セーフティなど、あなたのお望みに応える多彩なラインアップをご用意しています。BMW/パーツ、アクセサリについての詳しい内容につきましては、お近くのBMW正規ディーラー ショールームまでお問い合わせください。詳しい資料をご用意しております。

COLORS.

ボディ・カラー



ソリッド・カラー 300 アルピン・ホワイトⅢ



メタリック・カラー A96 ミネラル・ホワイト*1



メタリック・カラー A83 グレイシャドー・シルバー



メタリック・カラー C08 プラチナ・シルバー*1

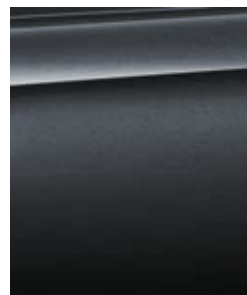

メタリック・カラー B39 ミネラル・グレイ



メタリック・カラー 475 ブラック・サファイア

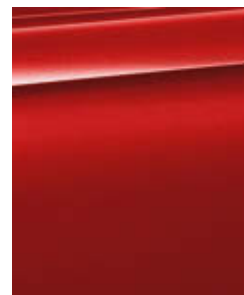

メタリック・カラー A75 メルボルン・レッド



メタリック・カラー C10 メディテラニアン・ブルー*1



メタリック・カラー A89 インヘリアル・ブルー・プリリアント・エフェクト*1



メタリック・カラー B45 エストリル・ブルー*2

*1: SE, Standard, Sport, Luxuryにのみ設定可能です。
*2: M Sportにのみ設定可能です。

【 Color samples 】ここではBMW 3シリーズ セダン、BMW 3シリーズ ツーリングでお願いいただける、多彩なカラーと素材のバリエーションをご紹介します。お好きな色を選択したり、豊富な素材との組み合わせを愉しみながら、あなたの個性にぴったりの一台をコーディネートしてください。ただし、これらのサンプルはボディ・カラー、インテリア・カラー、シート・マテリアル&カラー、インテリア・トリムのイメージをお伝えるもので、印刷の都合上実際の色と異なる場合があります。詳しくはお近くのBMW正規ディーラーにお問い合わせください。実物により近い色をご覧いただけるオリジナル・カラー・サンプルをご用意しております。また、あなただけの理想のBMWに仕立てるさまざまなリクエストにお応えいたします。



COLORS.

シート・マテリアル&カラー

	<input checked="" type="checkbox"/> Standard <input type="checkbox"/> Sport	ムーヴ・クロス BDAT アンソラジット インテリア・カラー：ブラック
	<input checked="" type="checkbox"/> Sport	コーナー・クロス CCL2 アンソラジット / レッド・ハイライト インテリア・カラー：ブラック
	<input checked="" type="checkbox"/> Sport	コーナー・クロス CCL1 アンソラジット / ブルー・ハイライト インテリア・カラー：ブラック

	<input checked="" type="checkbox"/> M Sport	ヘキサゴン・クロス / アルカンタラ・コンビネーション HAAT アンソラジット / ブルー・ハイライト インテリア・カラー：ブラック
---	---	--



	<input checked="" type="checkbox"/> Luxury*1 <input type="checkbox"/> Sport	ダコタ・レザー LCOM オイスター / ダーク・オイスター・ハイライト インテリア・カラー：ブラック
	<input checked="" type="checkbox"/> Luxury	ダコタ・レザー LCFJ ヴェネト・ペーヴェ / ダーク・オイスター・ハイライト インテリア・カラー：ヴェネト・ペーヴェ
	<input type="checkbox"/> M Sport	ダコタ・レザー LCDJ サトル・ブラウン / タリック・ハイライト インテリア・カラー：ブラック
	<input checked="" type="checkbox"/> Luxury	ダコタ・レザー LCDY サトル・ブラウン / タリック・ハイライト インテリア・カラー：ブラック*2
	<input type="checkbox"/> Sport	ダコタ・レザー LCL3 ブラック / レッド・ハイライト インテリア・カラー：ブラック
	<input checked="" type="checkbox"/> Luxury <input type="checkbox"/> Sport <input type="checkbox"/> M Sport	ダコタ・レザー LCL8 ブラック / ダーク・オイスター・ハイライト インテリア・カラー：ブラック

インテリア・カラー

	ブラック
	ヴェネト・ペーヴェ

* シートカラーにより、インテリアカラーとの組み合わせが異なります。

インテリア・トリム

	<input checked="" type="checkbox"/> Standard	4CG サテン・シルバー・マット・トリム
	<input checked="" type="checkbox"/> Sport	4LU ハイグロス・ブラック・トリム / パール・グロス・クローム・ハイライト
	<input checked="" type="checkbox"/> Sport	4LV ハイグロス・ブラック・トリム / マット・コールド・レッド・ハイライト
	<input checked="" type="checkbox"/> M Sport	4WG アルミニウム・ヘキサゴン・トリム / ハイグロス・ブラック・ハイライト
	<input checked="" type="checkbox"/> M Sport	Z4F アルミニウム・ヘキサゴン・トリム / マット・エストラール・ブルー・ハイライト
	<input type="checkbox"/> Sport <input type="checkbox"/> Luxury*1 <input type="checkbox"/> M Sport	4FU*3 ファインライン・アンソラジット・ウッド・トリム / パール・グロス・クローム・ハイライト
	<input checked="" type="checkbox"/> Luxury	4FW パール・ウォールナット・ウッド・トリム / パール・グロス・クローム・ハイライト

*1: 330e セダンにのみ設定可能です。
 *2: インストルメント・パネル/下部カラーはサトル・ブラウンとなります。
 *3: 330e セダンの場合、Z4Uとなります。

BMW Individual

個性を表現する方法。



BMW Individual ボディカラー〈シャンパン・クォーツ〉、
19インチ BMW Individual Vスポーク・スタイリング626i アロイ・ホイール

BMW Individualによって磨き抜かれた、BMW 3シリーズ。

BMWを駆るということは、それ自身が個性を主張している証です。しかし、自分のBMWをより個性的に演出したいと願っている人たちも少なくありません。BMW Individualは、さらに特別な一台を手に入れるための無限とも思える可能性をご提供することで、お客様のご要望にお応えします。

BMW IndividualではBMW 3シリーズの個性を際立たせる、厳選された極上のオプション装備をラインアップ。たとえば、ボディカラーには光によって豊かに表情を変えるカラーや、マット効果による深みのあるカラーを選ぶことができます。そして、最上質なレザーは計算し尽くされた色合いとレイアウトによって完璧なコントラストを生み、格別な美しさを放っています。さらに、インテリア・トリムには、最高級のファイン・ウッドや曇りのない艶めきを放つピアノ・フィニッシュを採用しています。

そして、これらの素材の素晴らしさをさらに引き出すことができるのが、BMW Individualのクラフトマンシップです。手作業によりスタイリッシュかつ完璧さを極める匠の技が、すべてのお客様のご要望にお応えします。極めて個人的なリクエストであっても、理想の一台を実現させることこそが、私たちが唯一目指すゴールなのです。



BMW Individual インテリア・トリム〈ピアノ・フィニッシュ・ブラック〉、
BMW Individual レザー・フィニッシュ・ダッシュボード



BMW Individual エクステンド・レザー・メリノ〈カシミヤ・ベージュ〉、
BMW Individual インテリア・トリム〈ピアノ・フィニッシュ・ブラック〉

BMW INDIVIDUAL COLORS.

BMW INDIVIDUAL ボディ・カラー



メタリック・カラー X08 シャンパン・クオーツ



メタリック・カラー X10 タンザナイト・ブルー

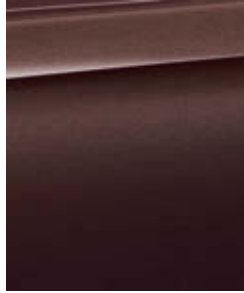

メタリック・カラー X12 スモーク・トパーズ



メタリック・カラー X02 シトリン・ブラック



メタリック・カラー 490 プリリアント・ホワイト

BMW INDIVIDUAL



シート・マテリアル&カラー

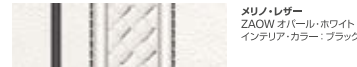

メリノ・レザー
ZAQW オパール・ホワイト
インテリア・カラー：ブラック



メリノ・レザー
ZAKS カシミア・ベージュ
インテリア・カラー：ブラック



メリノ・レザー
ZAP5 アマロ・ブラウン
インテリア・カラー：ブラック



メリノ・レザー
ZAWT コーバ・ブラウン
インテリア・カラー：ブラック



メリノ・レザー
ZASW ブラック
インテリア・カラー：ブラック

インテリア・トリム



XEX ファイン・ウッド・アッシュ・グレイ
ホワイトトリム / パール・グロス・クローム・
ハイライト



XE5 ファイン・ウッド・シカモア・レッド・
ブラウン・ダークトリム / パール・グロス・
クローム・ハイライト



XE7 ピアノ・フィニッシュ・ブラックトリム /
パール・グロス・クローム・ハイライト

ルーフ・ライニング



775 アンノラジット

※ 納車までにお時間をいただく場合があります。BMW Individualの詳細につきましては、BMW正規ディーラーにお問い合わせください。

【Color samples】BMW Individualは、BMW 3シリーズ セダン、BMW 3シリーズ ツーリングの魅力グレードアップさせるための多彩なカラーと素材をご用意しています。気品と風格に溢れたラインアップの中から、あなたの感性を表現する理想の組み合わせをお選びください。ただし、これらのサンプルは、カラーと素材のイメージをお伝えするもので、印刷の都合上、実際の色や質感と異なる場合があります。BMW正規ディーラーでは、光沢や立体感をより具体的にご覧いただけるオリジナルのカラー・サンプルをご用意しており、あなただけの理想の一台を仕立てるための、さまざまなリクエストにもお応えいたします。

		320i Sedan / Touring				320i xDrive Sedan / Touring			320d Sedan / Touring			
		SE / Standard	Sport	Luxury	M Sport	Sport	Luxury	M Sport	Standard	Sport	Luxury	M Sport
ステアリング・ホイール・ポジション	Sedan Touring	右				右			右			
型式		DBA-8A20				DBA-8A20			LDA-8C20			

寸法		320i Sedan / Touring				320i xDrive Sedan / Touring			320d Sedan / Touring			
		SE / Standard	Sport	Luxury	M Sport	Sport	Luxury	M Sport	Standard	Sport	Luxury	M Sport
全長	mm	4,645				4,645			4,645			
全幅	mm	1,800				1,800			1,800			
全高	mm	Sedan Touring	1,440	--	--	1,430	1,445	1,465	1,440	--	--	1,430
			1,460	--	--	1,450	1,465	1,460	--	--	1,450	
ホイールベース	mm	2,810				2,810			2,810			
トレッド(前/後)*1	mm	1,545/1,585	1,530/1,570	--	1,535/1,550	1,530/1,570	--	1,535/1,550	1,545/1,585	1,530/1,570	--	1,535/1,550
最低地上高	mm	140	--	--	130	145	140	--	--	130		
トランク・ルーム容量	ℓ	Sedan Touring	480			480			480			
ラゲージ・ルーム容量			495-1,500			495-1,500			495-1,500			

重量・定員		320i Sedan / Touring				320i xDrive Sedan / Touring			320d Sedan / Touring			
		SE / Standard	Sport	Luxury	M Sport	Sport	Luxury	M Sport	Standard	Sport	Luxury	M Sport
車両重量	kg	Sedan Touring	1,580[1,560]			1,660			1,570			
			1,660			1,740			1,650			
車両総重量	kg	Sedan Touring	1,855[1,835]			1,935			1,845			
			1,935			2,015			1,925			
定員	名	5				5			5			

エア・コンディショナー冷媒		320i Sedan / Touring				320i xDrive Sedan / Touring			320d Sedan / Touring			
		SE / Standard	Sport	Luxury	M Sport	Sport	Luxury	M Sport	Standard	Sport	Luxury	M Sport
種類 / GWP値*2		R134a / 1,430				R134a / 1,430			R134a / 1,430			
使用量	g	540				540			500			

[]内はMT車の数値を示します。

		330e Sedan				330i Touring			340i Sedan / Touring	
		Standard	Sport	Luxury	M Sport	Sport	Luxury	M Sport	Luxury	M Sport
ステアリング・ホイール・ポジション	Sedan Touring	右				右			右/左 右	
型式		DLA-8E20				DBA-8A20			DBA-8B30	

寸法		330e Sedan				330i Touring			340i Sedan / Touring	
		Standard	Sport	Luxury	M Sport	Sport	Luxury	M Sport	Luxury	M Sport
全長	mm	4,645				4,645			4,645	
全幅	mm	1,800				1,800			1,800	
全高	mm	Sedan Touring	1,440	--	--	1,430	--	--	1,440	1,430
			--	--	--	1,460	--	1,450	1,460	1,450
ホイールベース	mm	2,810				2,810			2,810	
トレッド(前/後)*1	mm	1,545/1,585	1,530/1,570	--	1,535/1,550	1,535/1,550	1,535/1,550	1,535/1,575	1,535/1,550	
最低地上高	mm	140	--	--	130	140	--	130	140	130
トランク・ルーム容量	ℓ	Sedan Touring	370			--			480	
ラゲージ・ルーム容量			--			495-1,500			495-1,500	

重量・定員		330e Sedan				330i Touring			340i Sedan / Touring	
		Standard	Sport	Luxury	M Sport	Sport	Luxury	M Sport	Luxury	M Sport
車両重量	kg	Sedan Touring	1,770			--			1,660	
			--			1,680			1,730	
車両総重量	kg	Sedan Touring	2,045			--			1,935	
			--			1,955			2,005	
定員	名	5				5			5	

エア・コンディショナー冷媒		330e Sedan				330i Touring			340i Sedan / Touring	
		Standard	Sport	Luxury	M Sport	Sport	Luxury	M Sport	Luxury	M Sport
種類 / GWP値*2		R134a / 1,430				R134a / 1,430			R134a / 1,430	
使用量	g	740				540			540	

*1：装着するホイールによって、変更になる場合があります。

*2：フロン排出抑制法が定める環境影響度(GWP)の低減目標値は150、目標年度は2023年です。

性能	320i Sedan / Touring				320i xDrive Sedan / Touring			320d Sedan / Touring			
	SE / Standard	Sport	Luxury	M Sport	Sport	Luxury	M Sport	Standard	Sport	Luxury	M Sport
最小回転半径	m	5.4			5.6			5.4			
燃料消費率JC08モード (国土交通省審査値) ^{*1}	km/ℓ	Sedan Touring	16.0(15.71 15.4)		14.9			21.4			
ハイブリッド ハイブリッド燃料消費率 (国土交通省審査値) ^{*1}	km/ℓ	—		—			—				
充電電力使用時走行距離 (プラグインレンジ、 国土交通省審査値) ^{*1+2}	km	—		—			—				
EV走行換算距離 (等価EVレンジ、 国土交通省審査値) ^{*1+3}	km	—		—			—				
電力量消費率 (国土交通省審査値) ^{*1}	km/kWh	—		—			—				
一充電消費電力量	kWh/回	—		—			—				
平成27年度燃費基準	Sedan Touring	+20%達成 [+10%達成] +20%達成			+20%達成			+20%達成			
平成32年度燃費基準	Sedan Touring	— 達成		—			+10%達成				
平成17年排出ガス基準	75%低減		75%低減			—			—		
平成21年排出ガス基準	—		—			達成			—		
主要燃費向上対策	無段階可変バルブ・リフト(バルブロニック) 筒内直接噴射(高精度ダイレクト・ インジェクションシステム) 吸排気無段階可変バルブ・タイミング (ダブルVANOS) 充電制御(ブレーキ・エネルギー回収システム) アイドリング・ストップ装置 (エンジン・オート・スタート/ストップ) 電動パワー・ステアリング				無段階可変バルブ・リフト(バルブロニック) 筒内直接噴射(高精度ダイレクト・ インジェクションシステム) 吸排気無段階可変バルブ・タイミング (ダブルVANOS) 充電制御(ブレーキ・エネルギー回収システム) アイドリング・ストップ装置 (エンジン・オート・スタート/ストップ) 電動パワー・ステアリング			筒内直接噴射 / 電子制御式燃料噴射 / 高圧噴射 (コモンレール・ダイレクト・インジェクション・ システム) 追給機(可変ジオメトリ・ターボチャージャー) 充電制御(ブレーキ・エネルギー回収システム) アイドリング・ストップ装置 (エンジン・オート・スタート/ストップ) 電動パワー・ステアリング			

エンジン	320i Sedan / Touring				320i xDrive Sedan / Touring			320d Sedan / Touring			
	SE / Standard	Sport	Luxury	M Sport	Sport	Luxury	M Sport	Standard	Sport	Luxury	M Sport
型式	B48B20A				B48B20A			B47D20A			
種類	直列4気筒DOHCガソリン				直列4気筒DOHCガソリン			直列4気筒DOHCディーゼル			
総排気量	cc	1,998		1,998			1,995				
圧縮比 : 1	11.0				11.0			16.5			
最高出力	kW(ps)/rpm(EEC)	135(184)/5,000		135(184)/5,000			140(190)/4,000				
最大トルク	Nm(kgm)/rpm(EEC)	270(27.5)/1,350-4,600 [290(29.6)/1,350-4,250]		270(27.5)/1,350-4,600			400(40.8)/1,750-2,500				
燃料供給装置	デジタル・モーター・エレクトロニクス (DME / 電子燃料噴射装置)				デジタル・モーター・エレクトロニクス (DME / 電子燃料噴射装置)			デジタル・ディーゼル・エレクトロニクス (DDE / 電子燃料噴射装置)			
燃料 / タンク容量	ℓ	無鉛プレミアムガソリン / 60		無鉛プレミアムガソリン / 60			軽油 / 57				

[]内はMT車の数値を示します。

性能	330e Sedan				330i Touring			340i Sedan / Touring	
	Standard	Sport	Luxury	M Sport	Sport	Luxury	M Sport	Luxury	M Sport
最小回転半径	m	5.4			5.4		5.4		
燃料消費率JC08モード (国土交通省審査値) ^{*1}	km/ℓ	—			15.4		13.5		
ハイブリッド ハイブリッド燃料消費率 (国土交通省審査値) ^{*1}	km/ℓ	17.7			—		—		
充電電力使用時走行距離 (プラグインレンジ、 国土交通省審査値) ^{*1+2}	km	36.8			—		—		
EV走行換算距離 (等価EVレンジ、 国土交通省審査値) ^{*1+3}	km	36.8			—		—		
電力量消費率 (国土交通省審査値) ^{*1}	km/kWh	5.13			—		—		
一充電消費電力量	kWh/回	7.18			—		—		
平成27年度燃費基準	Sedan Touring	—			— +20%達成		+10%達成		
平成32年度燃費基準	Sedan Touring	—			— 達成		—		
平成17年排出ガス基準	75%低減			75%低減		75%低減			
平成21年排出ガス基準	—			—		—			
主要燃費向上対策	プラグイン・ハイブリッドシステム 無段階可変バルブ・リフト(バルブロニック) 筒内直接噴射(高精度ダイレクト・ インジェクションシステム) インジェクションシステム) 吸排気無段階可変バルブ・タイミング (ダブルVANOS) 充電制御(ブレーキ・エネルギー回収システム) アイドリング・ストップ装置 (エンジン・オート・スタート/ストップ) 電動パワー・ステアリング				無段階可変バルブ・リフト(バルブロニック) 筒内直接噴射(高精度ダイレクト・ インジェクションシステム) インジェクションシステム) 吸排気無段階可変バルブ・タイミング (ダブルVANOS) 充電制御(ブレーキ・エネルギー回収システム) アイドリング・ストップ装置 (エンジン・オート・スタート/ストップ) 電動パワー・ステアリング			無段階可変バルブ・リフト(バルブロニック) 筒内直接噴射(高精度ダイレクト・ インジェクションシステム) インジェクションシステム) 吸排気無段階可変バルブ・タイミング (ダブルVANOS) 充電制御(ブレーキ・エネルギー回収システム) アイドリング・ストップ装置 (エンジン・オート・スタート/ストップ) 電動パワー・ステアリング	

エンジン	330e Sedan				330i Touring			340i Sedan / Touring	
	Standard	Sport	Luxury	M Sport	Sport	Luxury	M Sport	Luxury	M Sport
型式	B48B20A				B48B20B			B58B30A	
種類	直列4気筒DOHCガソリン				直列4気筒DOHCガソリン			直列6気筒DOHCガソリン	
総排気量	cc	1,998		1,998			2,997		
圧縮比 : 1	11.0				10.2			11.0	
最高出力	kW(ps)/rpm(EEC)	135(184) ^{*4} /5,000		185(252)/5,200			240(326)/5,500		
最大トルク	Nm(kgm)/rpm(EEC)	270(27.5) ^{*5} /1,350-4,600		350(35.7)/1,450-4,800			450(45.9)/1,380-5,000		
燃料供給装置	—				デジタル・モーター・エレクトロニクス (DME / 電子燃料噴射装置)			デジタル・モーター・エレクトロニクス (DME / 電子燃料噴射装置)	
燃料 / タンク容量	ℓ	無鉛プレミアムガソリン / 41			無鉛プレミアムガソリン / 60			無鉛プレミアムガソリン / 60	

*1 燃料消費率、ハイブリッド燃料消費率、充電電力使用時走行距離、EV走行換算距離、電力量消費率は定められた試験条件での値です。使用環境(気象、渋滞等)や運転方法(急発進、エアコン使用等)に応じて数値は大きく異なります。本誌元のモード運行における表示は、「JC08モード」です。
 *2 充電電力使用時走行距離とは、外部充電による電力とエンジンが併用して、外部充電電力がなくなるまでに走行可能な距離です。330e Sedanは充電電力で走行中はエンジンが作動しないため、充電電力使用時走行距離(等価EVレンジ)と同じ値になります。
 *3 EV走行換算距離(等価EVレンジ)とは、外部充電による電力のみを使用した走行に相当する距離です。330e Sedanは充電電力で走行中はエンジンが作動しないため、充電電力使用時走行距離と同じ値になります。
 *4 システム・トータル最高出力 : 185kW(252ps)
 *5 システム・トータル最大トルク : 420Nm(42.8kgm)

電気モーター	320i Sedan / Touring				320i xDrive Sedan / Touring			320d Sedan / Touring			
	SE / Standard	Sport	Luxury	M Sport	Sport	Luxury	M Sport	Standard	Sport	Luxury	M Sport
型式	—				—			—			
種類	—				—			—			
定格出力	kW(ps)				—			—			
最高出力	kW(ps)/rpm				—			—			
最大トルク	Nm(kgm)/rpm				—			—			

駆動装置	320i Sedan / Touring				320i xDrive Sedan / Touring			320d Sedan / Touring			
	SE / Standard	Sport	Luxury	M Sport	Sport	Luxury	M Sport	Standard	Sport	Luxury	M Sport
駆動方式	後輪駆動				4輪駆動			後輪駆動			
トランスミッション	電子油圧制御式8速AT [6速MT]				電子油圧制御式8速AT			電子油圧制御式8速AT			
変速比 (1速/2速/3速/4速/5速/6速/7速/8速/後進)	5,000/3,200/2,143/1,720/1,314/1,000/0,822/0,640/3,456 [4,002/2,130/1,395/1,000/0,781/0,668/— /— /3,647]				5,000/3,200/2,143/1,720/1,314/1,000/0,822/0,640/3,456			5,000/3,200/2,143/1,720/1,314/1,000/0,822/0,640/3,456			
最終減速比	2,813 [3,385]				2,813			2,813			

駆動用バッテリー	320i Sedan / Touring				320i xDrive Sedan / Touring			320d Sedan / Touring			
	SE / Standard	Sport	Luxury	M Sport	Sport	Luxury	M Sport	Standard	Sport	Luxury	M Sport
種類	—				—			—			
個数	—				—			—			
電圧	V				—			—			
容量	Ah				—			—			
総電圧	V				—			—			
総電力量	kWh				—			—			

操向装置	320i Sedan / Touring				320i xDrive Sedan / Touring			320d Sedan / Touring			
	SE / Standard	Sport	Luxury	M Sport	Sport	Luxury	M Sport	Standard	Sport	Luxury	M Sport
ステアリング形式	ラック&ピニオン式、パワー・ステアリング				ラック&ピニオン式、パワー・ステアリング			ラック&ピニオン式、パワー・ステアリング			

緩衝装置	320i Sedan / Touring				320i xDrive Sedan / Touring			320d Sedan / Touring			
	SE / Standard	Sport	Luxury	M Sport	Sport	Luxury	M Sport	Standard	Sport	Luxury	M Sport
前輪	ダブル・ジョイント・スプリング・ストラット式、コイル・スプリング、スタビライザー				ダブル・ジョイント・スプリング・ストラット式、コイル・スプリング、スタビライザー			ダブル・ジョイント・スプリング・ストラット式、コイル・スプリング、スタビライザー			
後輪	5リンク式、コイル・スプリング、スタビライザー				5リンク式、コイル・スプリング、スタビライザー			5リンク式、コイル・スプリング、スタビライザー			

制御装置	320i Sedan / Touring				320i xDrive Sedan / Touring			320d Sedan / Touring			
	SE / Standard	Sport	Luxury	M Sport	Sport	Luxury	M Sport	Standard	Sport	Luxury	M Sport
主ブレーキ形式 (前 / 後)	ベンチレーテッド・ディスク / ベンチレーテッド・ディスク				ベンチレーテッド・ディスク / ベンチレーテッド・ディスク			ベンチレーテッド・ディスク / ベンチレーテッド・ディスク			
制動力制御装置	ABS (アンチロック・ブレーキング・システム)				ABS (アンチロック・ブレーキング・システム)			ABS (アンチロック・ブレーキング・システム)			
ブレーキ倍力装置	真空倍力式				真空倍力式			真空倍力式			
駐車ブレーキ形式	機械式				機械式			機械式			

[]内はMT車の数値を示します。

電気モーター	330e Sedan				330i Touring			340i Sedan / Touring	
	Standard	Sport	Luxury	M Sport	Sport	Luxury	M Sport	Luxury	M Sport
型式	P251				—			—	
種類	交流同期電動機				—			—	
定格出力	kW(ps)				45 (61)			—	
最高出力	kW(ps)/rpm				65 (88)/2,500			—	
最大トルク	Nm(kgm)/rpm				250 (25.5)/2,500			—	

駆動装置	330e Sedan				330i Touring			340i Sedan / Touring	
	Standard	Sport	Luxury	M Sport	Sport	Luxury	M Sport	Luxury	M Sport
駆動方式	後輪駆動				後輪駆動			後輪駆動	
トランスミッション	電子油圧制御式8速AT				電子油圧制御式8速AT			電子油圧制御式8速AT	
変速比 (1速/2速/3速/4速/5速/6速/7速/8速/後進)	4,714/3,143/2,106/1,667/1,285/1,000/0,839/0,667/3,317				5,000/3,200/2,143/1,720/1,314/1,000/0,822/0,640/3,456			5,000/3,200/2,143/1,720/1,314/1,000/0,822/0,640/3,456	
最終減速比	2,929				2,813			2,813	

駆動用バッテリー	330e Sedan				330i Touring			340i Sedan / Touring	
	Standard	Sport	Luxury	M Sport	Sport	Luxury	M Sport	Luxury	M Sport
種類	リチウムイオン電池				—			—	
個数	1 (80セル)				—			—	
電圧	V				292,8			—	
容量	Ah				26			—	
総電圧	V				332			—	
総電力量	kWh				7.7			—	

操向装置	330e Sedan				330i Touring			340i Sedan / Touring	
	Standard	Sport	Luxury	M Sport	Sport	Luxury	M Sport	Luxury	M Sport
ステアリング形式	ラック&ピニオン式、車速感知式/パワー・ステアリング				ラック&ピニオン式、車速感知式/パワー・ステアリング			ラック&ピニオン式、車速感知式/パワー・ステアリング	

緩衝装置	330e Sedan				330i Touring			340i Sedan / Touring	
	Standard	Sport	Luxury	M Sport	Sport	Luxury	M Sport	Luxury	M Sport
前輪	ダブル・ジョイント・スプリング・ストラット式、コイル・スプリング、スタビライザー				ダブル・ジョイント・スプリング・ストラット式、コイル・スプリング、スタビライザー			ダブル・ジョイント・スプリング・ストラット式、コイル・スプリング、スタビライザー	
後輪	5リンク式、コイル・スプリング、スタビライザー				5リンク式、コイル・スプリング、スタビライザー			5リンク式、コイル・スプリング、スタビライザー	

制御装置	330e Sedan				330i Touring			340i Sedan / Touring	
	Standard	Sport	Luxury	M Sport	Sport	Luxury	M Sport	Luxury	M Sport
主ブレーキ形式 (前 / 後)	ベンチレーテッド・ディスク / ベンチレーテッド・ディスク				ベンチレーテッド・ディスク / ベンチレーテッド・ディスク			ベンチレーテッド・ディスク / ベンチレーテッド・ディスク	
制動力制御装置	ABS (アンチロック・ブレーキング・システム)				ABS (アンチロック・ブレーキング・システム)			ABS (アンチロック・ブレーキング・システム)	
ブレーキ倍力装置	真空倍力式				真空倍力式			真空倍力式	
駐車ブレーキ形式	機械式				機械式			機械式	

タイヤ / ホイール	320i Sedan / Touring				320i xDrive Sedan / Touring			320d Sedan / Touring			
	SE / Standard	Sport	Luxury	M Sport	Sport	Luxury	M Sport	Standard	Sport	Luxury	M Sport
タイヤ	205/60 R16	225/50 R17	225/50 R17	(フロント) 225/45 R18 (リヤ) 255/40 R18	225/50R17	225/50R17	(フロント) 225/45R18 (リヤ) 255/40R18	205/60 R16	225/50 R17	225/50 R17	(フロント) 225/45 R18 (リヤ) 255/40 R18
ホイール	7J×16 アロイ	7.5J×17 アロイ	7.5J×17 アロイ	(フロント) 8J×18 M ライト・アロイ (リヤ) 8.5J×18 M ライト・アロイ	7.5J×17 アロイ	7.5J×17 アロイ	(フロント) 8J×18 M ライト・アロイ (リヤ) 8.5J×18 M ライト・アロイ	7J×16 アロイ	7.5J×17 アロイ	7.5J×17 アロイ	(フロント) 8J×18 M ライト・アロイ (リヤ) 8.5J×18 M ライト・アロイ
	Vスポーク・スタイルング 390	ダブルスポーク・スタイルング 392	マルチスポーク・スタイルング 414	スタースポーク・スタイルング 400M	ダブルスポーク・スタイルング 392	マルチスポーク・スタイルング 414	スタースポーク・スタイルング 400M	Vスポーク・スタイルング 390	ダブルスポーク・スタイルング 392	マルチスポーク・スタイルング 414	スタースポーク・スタイルング 400M

外観図 (320i Standard)

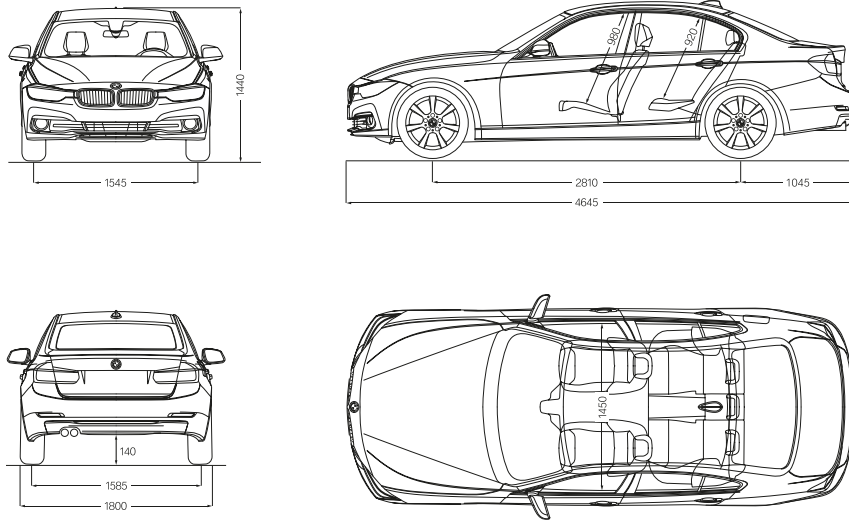

単位 : mm

数値はモデルやオプションにより異なることがあります。詳しくは諸元表をご参照ください。
外観図の詳細は日本仕様とは一部異なります。

タイヤ / ホイール	330e Sedan			330i Touring			340i Sedan / Touring	
	Standard	Sport	Luxury	Sport	Luxury	M Sport	Luxury	M Sport
タイヤ	205/60 R16	225/50 R17	225/50 R17	(フロント) 225/45 R18 (リヤ) 255/40 R18	225/45R18	(フロント) 225/45R18 (リヤ) 255/40R18	225/45R18	(フロント) 225/45R18 (リヤ) 255/40R18
ホイール	7J×16 アロイ	7.5J×17 アロイ	7.5J×17 アロイ	(フロント) 8J×18 M ライト・アロイ (リヤ) 8.5J×18 M ライト・アロイ	8J×18 アロイ	(フロント) 8J×18 M ライト・アロイ (リヤ) 8.5J×18 M ライト・アロイ	8J×18 アロイ	(フロント) 8J×18 M ライト・アロイ (リヤ) 8.5J×18 M ライト・アロイ
	Vスポーク・スタイルング 390	ダブルスポーク・スタイルング 392	マルチスポーク・スタイルング 414	スタースポーク・スタイルング 400M	ダブルスポーク・スタイルング 397	マルチスポーク・スタイルング 416	スタースポーク・スタイルング 400M	マルチスポーク・スタイルング 416

外観図 (320i Touring Standard)

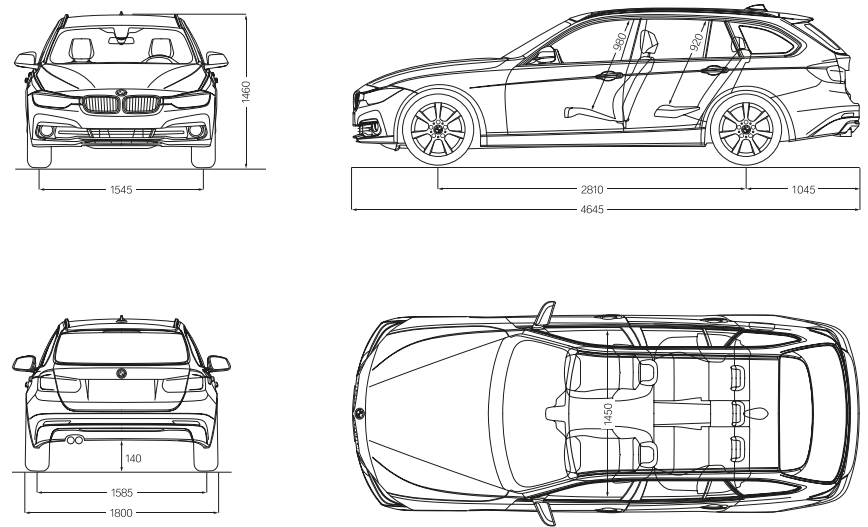

- 記載の仕様、諸元は予告なく変更することがありますのでご了承ください。(この内容は2016年4月20日現在のものです)
- 記載の諸元やデータは国土交通省届出値を基にしていますので、メーカー公表値と異なる場合があります。また、一部ヨーロッパ仕様車値を含みます。
- 本カタログに記載の諸元やデータおよび写真は、日本で販売されるモデルとは細部で異なる場合があります。また一部オプションを含みます。
- 記載の事項および写真の著作権は、BMW AG(ドイツ)およびビエー・エム・ダブリュエー株式会社に関連します。無断転載を禁じます。

製造事業者: BMW AG

至福のドライビングと共に、BMWライフを充実させる、卓越したサービス。

BMW車をご購入いただいたお客様には、最高のサービスと充実したケアをお約束いたします。コンディション・ペースド・サービス(CBS)は、エンジン・オイルや消耗部品などの状態をモニターし、メンテナンスが必要な場合はディスプレイに表示します。CBSによってモニターした情報は、BMWテレサービスが自動的にBMW正規ディーラーへ送信。担当スタッフは、受信し

BMW SERVICE.



Service

BMWの正規ディーラー・ネットワークは全国に190余のサービス拠点を展開しています。専任のサービス・アドバイザーがカー・ライフ全般のご相談を承るとともに、ドイツ本国と同様のプログラムでトレーニングを受けた専属のメカニックが、BMW専用の診断器、スペシャル・ツールを駆使してきめ細かいメンテナンスを実施。お客様に確かな安心と満足をお届けします。BMW車の点検整備やカーケアのご相談は、最寄りの正規ディーラーまでご利用ください。お客様の愛車のコンディションを、サービス・アドバイザーが一掃に確認させていただきます。

また、BMW車は、走行距離や経過時間、走行パターンなどに応じて必要な点検項目と時期をお知らせするコンディション・ペースド・サービス(CBS)を装備。お客様は、いつでもこれらの情報を簡単な操作で確認できます。さらに正規ディーラーでは、キーリーダーと呼ばれる専用機器を使用して、より詳細な情報(車台番号や消耗部品の交換時期など)を即座に把握。適切なメンテナンスを最適な時期に実施できます。

もちろん、点検整備には高品質なBMW純正パーツのみを使用。千葉県と京都府のパーツ・センターから、全国の正規ディーラーへ24時間以内に96%のパーツが供給されます。

BMW Service Inclusive

駆けぬげる喜びを長期にわたってサポートする、画期的なメンテナンス・パッケージが、BMWサービス・インクルーシブです。ご購入いただくこと、規定の期間におけるメンテナンス、サービスを受けることができ、車両の維持費を大幅に軽減できます。車両のコンディションに応じて、もしくはBMWが定める点検整備時期に達した場合に、主要メンテナンス項目のうち、エンジン・オイル/フィルター、マフラー・フィルター、ブレーキ液、スパークプラグ*、ワイパー・ラバー、エア・クリーナー・エレメントの交換および法定1年点検が対象となります。BMWサービス・インクルーシブのより詳しい内容につきましては、ウェブサイトwww.bmw.co.jp/BSIをご覧ください。

*ディーゼル・エンジン・モデルには含まれません。

Warranty

万一、BMW車両に材料または製造上の不具合が生じた場合は、保証書の内容に基づき無料で修理を行います。保証期間は、故障修理および塗装の不具合については新車登録日から3年間、腐食によるボディの穴あきについては12年間、それぞれ走行距離の制限を受けることなく無料修理(保証修理)が適用されます。また、純正部品および純正アクセサリーについては、お買い上げいただいた日から2年間、無料修理または無償交換いたします。

*消耗品、油類類、タイヤ等、保証が適用されない部品、別扱いの保証が適用される部品があります。詳しくはBMW正規ディーラーまでお問い合わせください。

BMW FINANCIAL SERVICES.



BMW Value Loan

BMW Value Loanは、あらかじめ車両本体価格の一部を最終回のお支払(据置額)として据え置くことにより、月々のお支払額を軽減できる据置型ローン・プログラムです。BMWならではの高い据置額は3年・4年・5年後の市場価格を勘案して設定。最終回のお支払は、据置額の一括払い、再ローン契約、車両返却によるご清算の3つのプランからお選びいただけます。

定期的に最新モデルに乗り換えたい方や、ワンランク上のモデルを希望される方など、多くの方にご利用いただいております。

BMW All-in-all(クロスドエンド・リース)

BMW All-in-allは、自動車税や重量税、自賠責保険などの諸費用を月々のお支払額に含めることで煩雑な手続を省き、お支払を一歩化します。毎月金額が変わらない定額制で、契約終了後に車両をご返却いただくだけのシンプルプランです。その手軽さと合理性が支持され、すでに多くの個人オーナーさまにもご利用いただいているBMWのリース・プログラムです。

BMW Automobile Insurance

BMWオートローンにBMW自動車保険を組み込んだローンプランや、新車が万一の事故で大破した際にBMWの新車を買換える費用を補償する新車プランなどをご用意。また、フロント・ガラスとドア・ミラーを補償するBMW EXTRA CAREが無償で付帯されます。

BMW New Car Extended Warranty

新車登録後3年間の新車保証の終了後も、最大2年間、保証対象箇所に不具合が生じた場合、走行距離にかかわらず無償修理をご提供いたします。また、延長保証期間中のBMWエマージェンシー・サービスの付帯に加え、初年度登録日から3年間(わたり、タイヤ&ホイール補償)が受けられます。

BMW Card

BMWライフをより充実させるためのクレジットカード、BMW VISA Card、BMW Diners Cardの2種類をご用意。ご利用金額に応じたキャッシュバック・プログラムや多彩な特典をご用意したポイント交換プログラムなど、充実したサービスを提供します。



BMW TeleServices

BMWテレサービスはBMWオーナーに常に安心をお届けします。CBS(コンディション・ペースド・サービス)の情報をともに、車両からメンテナンス情報(エンジン・オイル、ブレーキ・パッド等)を自動的に正規ディーラーへ送信。それを受けたサービス担当者がお客様へご連絡します。ワークショップでは、事前に車両から送られてきたメンテナンス情報に基づき、準備を効率的に進められるため、よりスピーディなサービスを受けることが可能です。また、パーキングライト等の消し忘れがあると、お客様がユーザー専用ポータルサイト[My BMW ConnectedDrive]に登録されたEメールアドレスに通知します。万一、路上で車両トラブルが発生した場合は、iDriveのメニューからBMWエマージェンシー・サービスに連絡することができます。オペレーターとの音声通話に加えて、車両の位置情報やステータス(燃料残量、走行状況等)といったデータもコールセンターに送信されるため、より迅速な対応が可能となります。

*本サービスは、BMWが契約する事業者が提供するモバイル・ネットワークの電波の届かない場所ではご利用いただけない場合があります。

THE BMW EXPERIENCE.



BMW Magazine

「BMW Magazine」は、BMWブランドを伝える特別編集の雑誌です。国際版からの抜粋記事と国内編集記事によりドイツ発のニューモデル情報や、トラベル、カルチャーなどのライフスタイル情報をお伝えます。

Website

BMWでは、ウェブサイトwww.bmw.co.jpで、最新モデルをはじめBMWラインアップの魅力やさまざまな視点からわかりやすくご紹介。装備、オプション、イベント・キャンペーンなどについても、最新の情報をご覧ください。また、BMWブランド、テクノロジー、スポーツ、ライフスタイル・コレクションなど、あなたのBMWライフをいっそう深める多彩なコンテンツもご用意。さらに全国のBMW正規ディーラー・ウェブサイトでは、ご購入に関する詳細な情報もご覧いただけます。

試乗のご希望、見積のご依頼、資料請求などのリクエストは、常時ウェブサイトでご受け付けております。



Emergency Service

万一、路上トラブルが発生した場合でも、ご安心ください。エマージェンシー・サービスが日本全国、24時間年中無休で、あなたをバックアップいたします。緊急連絡を受けた場合は、適切なアドバイスをし、最寄りのBMW正規ディーラーへの搬送を実施。もし故障の状態によって旅行が続けられない場合は、交通費や宿泊費なども規定範囲内で負担いたします。

*新車のオーナーとして車両の保証期間内の方が対象。
*出張修理、レッカー会社による牽引作業、代替交通手段などの手配にかかる時間は、トラブルの発生場所によって異なります。

*エマージェンシー・サービスの詳細につきましては、BMWカスタマー・インタラクティブ・センターまたはBMW正規ディーラーまでお問い合わせください。



BMW Driving Experience

エクスペリエンスは、喜びをさらに深めます。BMWのすべてのモデルは、常に最高のドライビング・プレジャーを実現すべく開発されていますが、他のスポーツ・ギヤと同様に、よりうまく使いこなせるようになれば、愉しさもさらに深まります。BMWドライビング・エクスペリエンスは、テスト・コースや、サーキットなどを使用し、熟練のインストラクターの指導のもと、運転経験の少ない方からベテラン・ドライバーまで、誰もが楽しみながら体験できます。安全な環境で、BMW車の高いパフォーマンスや安全性を確かめながら、より高度な運転技術を身につけることができます。安全運転の基礎講習から省燃費運転、緊急時の危険回避テクニック体験、さらにはサーキット走行まで、プログラムは多岐にわたります。



未来を創造する — BMWグループの責任。

BMWグループは、持続可能な未来を創造するために、環境に配慮した生産プロセスから革新的なリサイクル方法に至るまで、サステイナビリティの精神は私たちの企業哲学に不可欠な要素になっており、BMWグループは、近年DJSIで自動車部門のトップに選定され続けています。BMW EfficientDynamicsという理念のもと、BMWは1995年から今日までの間に欧州で販売したニューモデルのCO₂排出量を35%以上削減し、排出ガス集計値の大幅な引き下げに貢献しました。

しかし、私たちはこの結果に満足することはありません。2006年から2014年にかけて、自動車製造におけるエネルギーや水などの消費量を34%削減。さらに2020年までに45%削減する目標も掲げています。すでにオーストリアのシュタイアーにあるBMWのエンジン工場では、夢の製造プロセスを実現。2007年以降、この工場では一滴の排水も出さない製造に成功しています。

もちろん、BMWを長期間で愛用いただいた後は、どの車両も容易かつ経済的にリサイクルすることが可能です。日本においては自動車リサイクル法に基づき、使用済み自動車として適正処理されます。

2015年も、BMWグループはダウ・ジョーンズ・サステイナビリティ・インデックス(DJSI)において、世界で最もサステイナブルな自動車メーカーとして評価されました。低燃費車、代替エネルギー搭載車の開発、そして環境に配慮した生産プロセスから革新的なリサイクル方法に至るまで、サステイナビリティの精神は私たちの企業哲学に不可欠な要素になっており、BMWグループは、近年DJSIで自動車部門のトップに選定され続けています。BMW EfficientDynamicsという理念のもと、BMWは1995年から今日までの間に欧州で販売したニューモデルのCO₂排出量を35%以上削減し、排出ガス集計値の大幅な引き下げに貢献しました。

しかし、私たちはこの結果に満足することはありません。2006年から2014年にかけて、自動車製造におけるエネルギーや水などの消費量を34%削減。さらに2020年までに45%削減する目標も掲げています。すでにオーストリアのシュタイアーにあるBMWのエンジン工場では、夢の製造プロセスを実現。2007年以降、この工場では一滴の排水も出さない製造に成功しています。

もちろん、BMWを長期間で愛用いただいた後は、どの車両も容易かつ経済的にリサイクルすることが可能です。日本においては自動車リサイクル法に基づき、使用済み自動車として適正処理されます。

BMWに関する
お問い合わせ先：

BMWカスタマー
インタラクティブ・センター
0120-269-437
www.bmw.co.jp



駆けぬげる歓び

本カタログに記載の諸元やデータおよび写真は、日本で販売されるモデルとは細部で異なる場合があります（ヨーロッパ仕様車の写真を含みます）。また、一部オプションを含みます。詳細に関しましては、お近くのBMW正規ディーラーまでお問い合わせください。

記載の事項および写真の著作権は、BMW AG(ドイツ)およびビー・エム・ダブリュー株式会社に帰属します。無断転載を禁じます。