



駆けぬける喜び



**THE NEW
BMW 5 SERIES SEDAN.**



THE NEW BMW 5 SERIES SEDAN.

www.bmw.co.jp/5

INNOVATION AND TECHNOLOGY.

- 18 BMW EfficientDynamics
- 20 BMW ConnectedDrive
- 22 サスペンションとセーフティ



EQUIPMENT AND OVERVIEW.

- 24 モデル/デザイン・ライン
- 28 BMW Individual
- 30 装備ハイライト
- 34 ボディ・カラー
- 36 シート・マテリアル&カラー、
インテリア・トリム、インテリア・カラー
- 38 ホイール/タイヤ
- 39 BMW純正アクセサリー
- 40 主要諸元



※ 写真は日本仕様とは一部異なります。また、一部オプションを含みます。



「 一歩先を思考する。 」

ビジネスアスリート。

「
先を見通す視界、
先頭を走る技術。

アダプティブLEDヘッドライトがもたらす、より高度な安全性 || アクティブ・エア・ストリームを採用したキドニー・グリルとエア・カーテンが実現する、卓越したエアロダイナミクス || 常に前へと突き進むスタイルを、精緻に描くフォルムとライン。



非凡さを隠しきれない、 ダイナミクス。

よりダイナミックな走りが愉しめるM Sport || 大型エア・ブリーザー || スポーティさを強調するフロントおよびリヤ・エプロン || 切削光沢仕上げの20インチ BMW Individual Vスポーク・スタイリング759I アロイ・ホイール*
* オプション





「 ドライバー志向の コックピット。

ドライバーを中心に設計されたコックピット || マルチファンクション M スポーツ・レザー・ステアリング・ホイール || 8速スポーツ・オートマチック・トランスミッション || ドライビング・パフォーマンス・コントロールに追加されたアダプティブ・モード* || 上質なマテリアル、熟達のクラフトマンシップによる巧緻な仕上げ

*540i/540i xDriveにのみ設定されます。



動きひとつで すべてを自在に。

直観的な操作を可能にする最新テクノロジー:革新的なBMWジェスチャー・コントロール* || さらに進化したタッチ・ディスプレイ || インテリジェントなスピーチ・コントロール(音声入力システム)

* オプション





エネルギーの融合。

内燃エンジンと電気モーターを搭載した
ニューBMW 530e iPERFORMANCE*1
|| 最高出力/135kW*2、最大トルク/290Nm*2を発生する内燃エンジン
|| 最高出力/70kW*2、最大トルク/250Nm*2を発生する電気モーター

*1: 導入時期につきましては、BMW正規ディーラーにお問い合わせください。
*2: ヨーロッパ仕様車値(自社データ)



それは、常に第一線を
駆けぬける人のために。

無限の駆けぬける喜びをご堪能ください：エレガントかつダイナミックなデザイン、BMW独自のインテリジェントなテクノロジーの数々、そしてあらゆる機能を意のままに操作できる革新的なコントロール・コンセプト。他に類のないこのコンビネーションによって、あなたはビジネスにも常に気を配りつつ、優雅な旅を楽しむことができます。ビジネスアスリートのために進化を遂げたニューBMW 5シリーズは、卓越した出力と圧倒的な運動性能を融合し、より効率的かつ確実にすべての目的地へ到達させます。ビジネスを成し遂げるエネルギーの源：ニューBMW 5シリーズ セダン。

www.bmw.co.jp/efficientdynamics

3気筒から**12**気筒まで、
最大限のパワーを発揮。

より少ない燃料消費で、より多くの感動体験を：**BMWツインパワー・ターボ・エンジン**は、高圧の燃料を燃焼室内に直接噴射する高精度ダイレクト・インジェクション・システムに、革新的なターボ・テクノロジーと、バルブトロニックやダブルVANOSを組み合わせることで、最大限の効率と最高のダイナミクスをもたらします。ディーゼル、ガソリンどのエンジンであってもBMW EfficientDynamicsの技術を結集したエンジンは、そのどれもが低回転域からあふれるパワーを路面に伝え、優れたレスポンスを発揮しながら、燃料消費と排出ガスを抑えたクリーンな走りを実現します。

約**33%**の低減を達成。
2000年以降の**CO₂排出量**。

BMW EfficientDynamicsとは、エンジンの開発にとどまらず、車両コンセプトやインテリジェント・エネルギー・マネジメントまでを広く包括する一連のテクノロジーを示します。あらゆる領域においての革新的な技術をBMWの全モデルに標準装備し、ラインアップ全体における継続的な効率向上を実現。BMWはエアロダイナミクスとエンジン効率を高めるとともに、軽量構造やハイブリッド・テクノロジーを採用することによって車両全体でCO₂排出量を33%低減しました。

インテリジェントな軽量構造により、
最大**140kg**の減量に成功。

最も細部に至るまで高度なエンジニアリング：インテリジェントな軽量構造とは、適切な素材を適切な部位に採用することを意味します。**BMW EfficientLightweight (エフィシエント・ライトウェイト)コンセプト**に基づき、アルミニウムやカーボン・ファイバー強化樹脂などの超軽量素材を用いることで最大限の軽量化を実現。これにより、ドライビング・ダイナミクスは最大限に引き上げられ、車両の安定性、安全性、快適性も向上します。



エアロダイナミクス

BMWはエアロダイナミクスに係わるさまざまな課題に焦点を当て、空気抵抗係数(Cd値)と効率性、室内音響の最適化とともに、優れた燃費性能を実現。ニューBMW 5シリーズ セダンでは、アクティブ・エア・ストリームを採用したキドニー・グリル、エア・ブリーザー、フロント・ホイールのエア・カーテンなど、あらゆるディテールにおいて空気抵抗のさらなる低減を追求しています。

**エンジン・オート・スタート/ストップ機能、
ブレーキ・エネルギー回生システム、ECO PRO モード**

エンジン・オート・スタート/ストップ機能は、信号待ちなどの短い停車時間に自動的にエンジンを停止させ、燃料消費量の低減に貢献します。ブレーキから足を離すと、エンジンは瞬時に自動で再スタートします。また、ブレーキ・エネルギー回生システムにより、走行中ドライバーがアクセル・ペダルから足を離し、またはブレーキをかけて減速する間に放出されていた運動エネルギーを、電力として回収。バッテリーが十分に充電されている場合には、加速時にオルタネーターの発電をカットして、バッテリーに蓄えた電力だけを使用することで、エンジンの負荷を低減。パワーを損なうことなく、燃料消費量を抑えます。さらにECO PROモードを選択すると、走行スタイルに応じたエンジンレスポンスやシフト・タイミングの最適化に加え、オートマチック・エア・コンディショナーなどの作動も効率的に制御し、燃料消費量を抑制します。

IN THE NEW BMW 5 SERIES SEDAN.

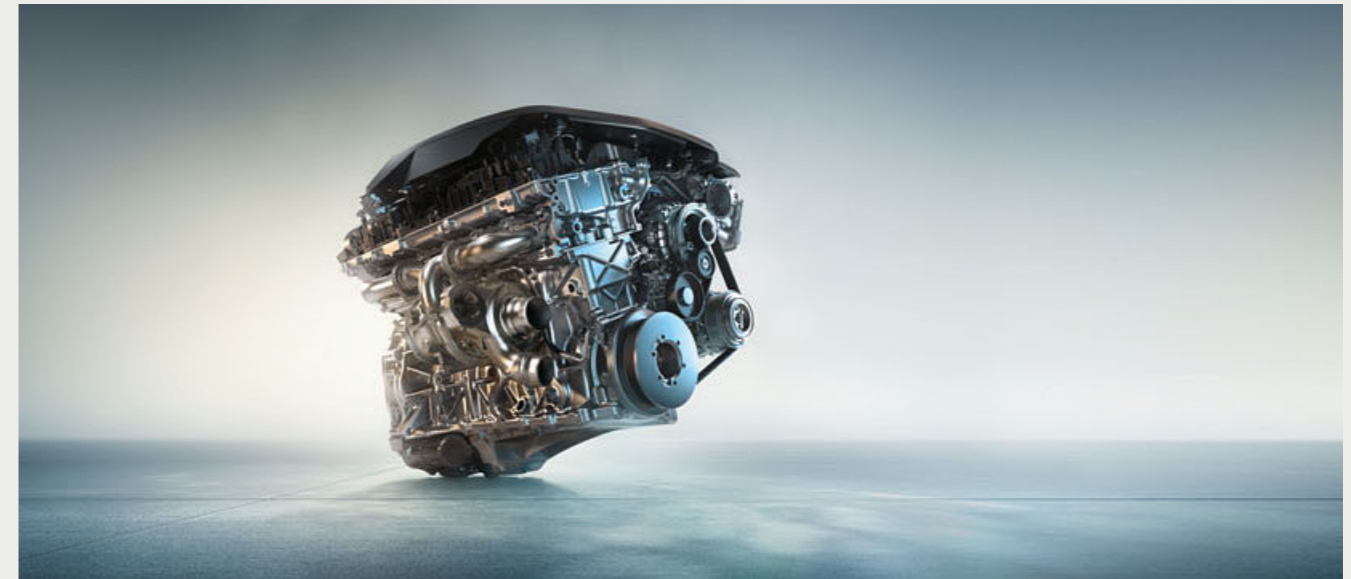

ニューBMW 540i / ニューBMW 540i xDrive

- 3.0ℓ直列6気筒BMWツインパワー・ターボ・ガソリン・エンジン
- 最高出力 250kW(340ps)/5,500rpm
- 最大トルク 450Nm(45.9kgm)/1,380-5,200rpm
- 0-100km/h加速 5.1秒 / 4.8秒*1
- 燃料消費率 12.5km/ℓ*2



[540i]*3

[540i xDrive]

ニューBMW 523d

- 2.0ℓ直列4気筒BMWツインパワー・ターボ・ディーゼル・エンジン
- 最高出力 140kW(190ps)/4,000rpm
- 最大トルク 400Nm(40.8kgm)/1,750-2,500rpm
- 0-100km/h加速 7.5秒*1
- 燃料消費率 21.5km/ℓ*2



ニューBMW 530i

- 2.0ℓ直列4気筒BMWツインパワー・ターボ・ガソリン・エンジン
- 最高出力 185kW(252ps)/5,200rpm
- 最大トルク 350Nm(35.7kgm)/1,450-4,800rpm
- 0-100km/h加速 6.2秒*1
- 燃料消費率 15.4km/ℓ*2



ニューBMW 530e iPerformance

- 2.0ℓ直列4気筒BMWツインパワー・ターボ・ガソリン・エンジン
- システム・トータル最高出力 185kW(252ps)*1
- システム・トータル最大トルク 420Nm(42.8kgm)*1

ニューBMW 523i

- 2.0ℓ直列4気筒BMWツインパワー・ターボ・ガソリン・エンジン
- 最高出力 135kW(184ps)/5,000rpm*1
- 最大トルク 290Nm(29.6kgm)/1,250-4,500rpm*1

*1: ヨーロッパ仕様車値(自社データ)

*2: JC08モード(国土交通省審査値)。燃料消費率、ハイブリッド燃料消費率は、定められた試験条件での値です。使用環境(気象、渋滞等)や運転方法(急発進、エアコン使用等)に応じて数値は異なります。

*3: 電動ガラス・サンルーフ装着車の場合、平成27年度燃費基準+10%達成となります。

最大 **21**

インテリジェントなアシスト・システムの数々。

BMWコネクテッド・ドライブが、利便性と安心を最大限に高める。路上走行および駐車時のサポート、視認性の確保など、BMWコネクテッド・ドライブのアシスト・システムが、あらゆるシチュエーションにおいて頼もしいパートナーとして活躍。よりいっそうリラックスした旅へと、常にあなたを導きます。アクティブ・クルーズ・コントロール(ストップ&ゴー機能付)、パーキング・アシスト・プラス、BMWヘッドアップ・ディスプレイ*1をはじめ、BMWコネクテッド・ドライブに組み込まれた数々のインテリジェントなアシスト・システムが、よりシンプルな操作による快適かつ安全なドライビングを実現。BMWのステアリングを握るすべての瞬間に、誰もがその革新性を実感することでしょう。

40年以上の実績

BMWコネクテッド・ドライブ。

さらなる未来へ。1977年に燃費表示計を装備したオンボード・コンピュータを導入して以来、BMWはドライバーと乗員を最大限に支援するため、サービスとテクノロジーを革新し続けてきました。1992年、欧州で初めて超音波を用いた距離監視システムを採用し、1994年にはナビゲーション・システムを搭載。そして2008年、世界に先駆けて車内で無制限に利用可能なインターネット接続環境を実現しました。BMWはこれからも、新たな時代をあなたとともに駆けぬけるために、最新のイノベーションを追求し続けていきます。

8,760時間

いつでもどこでも利用可能。

すべての道で、あなたをいざなう。革新的なBMWコネクテッド・ドライブが、常にドライバーに必要な情報とサービスを提供。BMWドライバー・サポート・デスクは24時間(365日)体制で個々のさまざまなニーズに対応し、BMW SOSコールは必要に応じて救急や消防などの機関へあなたに代わって通報します。目的地を設定したいなら、iDriveコントローラーに装備されたタッチ・パッドに住所を手書きで入力することも可能です。あらゆる機能を直観的かつ簡単に操作できるBMWコネクテッド・ドライブ。車内に電話がかかってくるたら、すぐにオーディオの音量を下げて通話したい。そんな時もBMWジェスチャー・コントロール*1なら非常にスムーズです。

約 **2,200**万曲

お好みの楽曲をいつでも。

BMWコネクテッド・ドライブのサービスやアプリを利用して、クルマと外の世界とのシームレスなつながりをご体験ください。オプションのコネクテッド・ドライブ・サービスでは、さまざまな情報とエンターテインメントを充実させる幅広いコンテンツをご用意。これは、Google*2によるインターネット検索など多くの機能を提供するBMWオンラインに含まれます。スマートフォン*3のカレンダー機能と同期させれば、ディスプレイ上でスケジュールをチェックすることも可能。オフィスさながらの機能を持つ車内空間で、つねにビジネスにも気を配ることができるのです。さらに、オンライン・エンターテインメント・システムがあれば、お好みの楽曲をほぼ無制限にいつでもどこでもお楽しみいただけます。

※ 本サービスは、BMWが契約する事業者が提供するモバイル・ネットワークの電波が届かない場所ではご利用いただけません。

パーキング・アシスト・プラス*4

パーキング・アシスト・プラスでパーキングや取り回しがより簡単になります。このシステムには、トップ・ビュー+3Dビュー、サイド・ビュー・カメラ、リヤ・ビュー・カメラ(予想進路表示機能付)、PDC/パーク・ディスタンス・コントロール、縦列駐車と並列駐車を自動で行うリニア・ガイダンス付パーキング・アシスト・プラスが備わっています。またこの機能は、低速走行で通過する際にセンサーが駐車可能なスペースを検知して作動します。

※ 状況により正しく作動しない場合があります。周囲の状況を確認し、システムだけに頼らず安全運転を心掛けてください。詳細はBMW正規ディーラーでご確認ください。

ドライビング・アシスト・プラス

ドライビング・アシスト・プラスは、単調な交通状況あるいは危険度が高い局面での走行において、快適性と安全性を向上させます。渋滞時や車の流れが遅い時、市街地や郊外での走行、高速道路でのロング・ドライブの他、見通しの悪い交差点の通行や車線変更時にも的確にナビゲート。ドライバーがハンドルを操作できない場合や操作をしなくても良い状況を判断し、車両が代わって操作を行います。

※ システムの認識性能、制御性能には限界がありますので、作動中も安全運転を心掛けて走行してください。路面状態や気象条件等によってはシステムが作動しない場合がございます。詳細はBMW正規ディーラーでご確認ください。

※ 完全な自動運転はできません。少なくともいずれかの手をステアリング・ホイールのリムに添えている状態で作動するもので、完全に手がステアリング・ホイールから外れると警告音が鳴り、一定時間後にアシスト機能を停止します。

*1 : オプション

*2 : ©2015 Google Inc. All rights reserved. Google および Google ロゴは Google Inc.の登録商標です。

*3 : 一部機種によってご利用いただけません。

*4 : モデルにより装備の設定が異なります。



インテグレイテッド・アクティブ・ステアリング (前後輪統合制御ステアリング・システム)：フロント・ホイールの切れ角を車速に応じて可変制御するアクティブ・ステアリングに、リヤ・ホイールのステアリング機能を組み合わせたシステム。約60km/h未満では、最小回転半径を小さく抑えて取り回しの良さや俊敏性を高めるため、リヤ・ホイールはフロント・ホイールと反対方向に操舵されます。一方、約60km/h以上ではリヤ・ホイールがフロント・ホイールと同じ方向に素早く向きを変えることで、走行安定性を向上。後席の乗員にも、安定した走りによる快適な乗り心地を提供します。

8速スポーツ・オートマチック・トランスミッション (スポーツ・オートマチック・セレクトター・レバー、ステップトロニック、シフト・パドル付)：セレクトター・レバーまたはマルチファンクション・スポーツ・レザーステアリング・ホイールに装備されたシフト・パドルにより、極めてスムーズかつ精確なギヤ・シフトを実現する8速スポーツ・オートマチック・トランスミッション。クロス・レシオのギヤ比によって、スポーティな加速性能だけでなく、燃費向上にも貢献。より素早いシフト・チェンジで、快適なドライビングを可能にします。

M スポーツ・サスペンション：短いサスペンション・スプリングとハードにセッティングされたダンパー、スタビライザーを組み合わせています。それにより生み出される高いトラクションと少ないボディ・ロールが、安定かつ激しいスポーツ走行を可能にします。

ダイナミック・ダンピング・コントロール：いかなる走行状況下にも適応するようにサスペンションのダンピング特性を自動的に制御。快適性とドライビング・ダイナミクスを向上させます。乗り心地の良さを重視した標準設定の「コンフォート」モードに加え、「スポーツ」モードでは、ダンパーを硬めに設定し、よりスポーティな走りを愉しむことができます。

アダプティブ・モード：ドライビング・パフォーマンス・コントロールに追加されたインテリジェントでインタラクティブな新機能です。「アダプティブ」モードの他に、「スポーツ」、「コンフォート」、「ECO PRO」からお好みの走行モードを選択することができます。「アダプティブ」モードは、サスペンション・システム、ステアリング、8速オートマチック・トランスミッションの設定を、走行状況やダイナミック・ダンピング・コントロールの選択された走行モードに合わせて継続的に調整します。「アダプティブ」モードを選択すると、コーナーや交差点、路面状況の変化に応じてサスペンションを調整し常に最適な走行セッティングでの運転が可能です。

xDrive：いかなる状況においても、最大限のトラクション、走行安定性という4輪駆動の長所と、俊敏性を引き出すインテリジェントな4輪駆動システム。ステアリングの切れ角やホイールの回転速度などの車両データからオーバーステアやアンダーステアなどの兆候を察知すると、最適なロード・ホールディングを実現するために電子制御式多板クラッチを制御し、前後の駆動力をスムーズかつフレキシブルに再配分します。

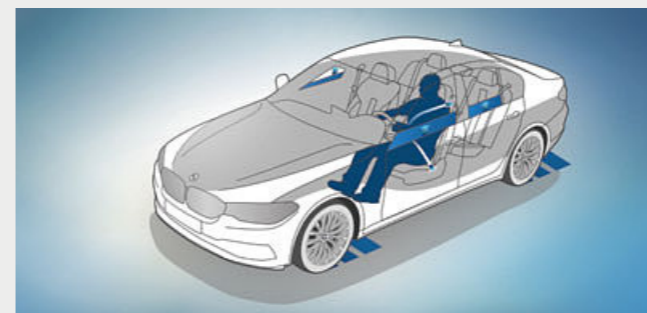

アクティブ・プロテクション：万一の衝突時に、複数のセーフティ機能が自動的に働き、すべての乗員を最適に保護するシステムです。衝突の可能性が高まったと判断した場合、フロント・シートベルトを引き締めるとともに、開いているウインドーや電動ガラス・サンルーフ*を自動的に閉めます。事故発生後は、システムがクルマを停止させ、さらなる衝突を防止または被害を最小限に抑えることができます。

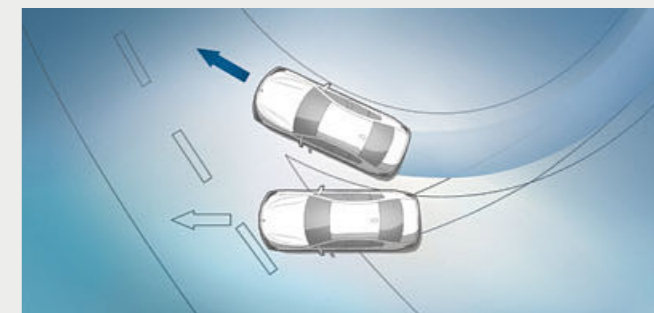

DSC (ダイナミック・スタビリティ・コントロール)：車両の挙動を常に監視し、不安定な走行状況を検知するとエンジンおよびブレーキングを調整して車体を安定させます。拡張機能として、ブレーキ・ドライ機能、ブレーキ・スタンバイ機能、坂道発進時の後退を防ぐスタート・オフ・アシスタント機能などがあります。

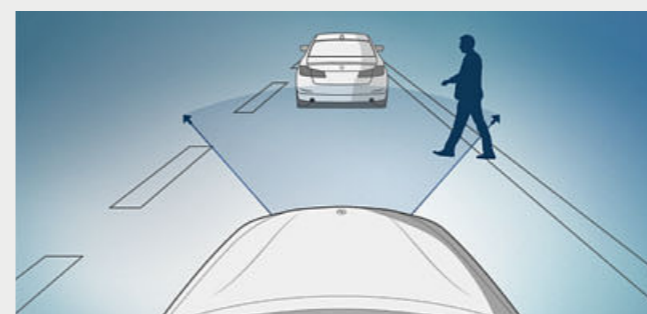

ドライビング・アシスト・プラス

ACC / アクティブ・クルーズ・コントロール (ストップ&ゴー機能付)：ドライバーが任意に設定した速度をベースに、先行車との車間距離を維持しながら自動で加減速を行い、高速走行をサポート。車両停止や再加速も自動で行うため、渋滞時の運転負担を軽減します。

ステアリング&レーン・コントロール・アシスト：アクセル、ブレーキ、ステアリングを自動的に操作し、車両を常に車線の中央を走行するようにサポートします。

アクティブ・サイド・コリジョン・プロテクション：ボディ側面の前後左右に装備された計4個のセンサーにより、隣の車線を走行するクルマが車線変更する際などに側面衝突の危険が高まった場合、走行中の車線を維持しながら、接近してくるクルマから距離をとるようにステアリング操作に介入し、衝突回避をサポートします。

レーン・ディパーチャー・ウォーニング (車線逸脱警告システム)：車線からクルマが逸脱しそうになると、ステアリング・ホイールを振動させてドライバーに注意を促します。

レーン・チェンジ・ウォーニング：リヤ・バンパーに組み込まれたセンサーがドライバーから死角になる左右後方の車両や追い越し車線上を急接近してくる車両を認識し、ドア・ミラー内側のインジケータを点灯させ、ドライバーに警告します。また、ターン・インジケータがオンの際には、ステアリングの振動によって注意を促します。

後車追突警告機能：後続車が接近し過ぎた場合に、ハザード・ランプを点滅して後続車に警告します。

クロス・トラフィック・ウォーニング (フロント&リヤ)：車両の前後方向からドライバーの死角に接近してくるクルマや歩行者をセンサーが検知し、ドライバーに警告します。

前車接近警告機能：常に前方をモニターしており、先行車に接近すると、まず予備警告として、メーター・パネルおよびBMWヘッド・アップ・ディスプレイ*の警告灯で注意を喚起します。急速に接近した場合は緊急警告が作動し、警告音を発して、衝突を避けるように強く促すとともに、システムが予めブレーキ圧を高め、ドライバーのブレーキ操作時に瞬時に最大の制動力を発揮できるように備えます。

衝突回避・被害軽減ブレーキ (事故回避ステアリング付)：ステアリングやブレーキの操作など、ドライバーによる事故回避行動がないまま、衝突が不可避と判断された場合、システムが自動的にブレーキをかけて先行車や歩行者との衝突回避・被害軽減を図ります。ブレーキによって衝突が回避できない場合は、ステアリングが介入します。

* システムの認識性能、制御性能には限界がありますので、作動中も安全運転を心掛けて走行してください。路面状態や気象条件等によってはシステムが作動しない場合がございます。

詳細はBMW正規ディーラーでご確認ください。

* 完全な自動運転はできません。少なくともいづれかの手をステアリング・ホイールのリムに添えている状態で作動するもので、完全に手がステアリング・ホイールから外れると警告音が鳴り、一定時間後にアシスト機能を停止します。

* レーン・ディパーチャー・ウォーニングは70km/h以上、前車接近警告および衝突回避・被害軽減ブレーキは5-210km/h、歩行者検知機能は5-60km/hでの走行時に作動します。

THE NEW BMW 5 SERIES SEDAN.



※ 写真のホイールは、日本仕様とは異なります。



10.2インチの高解像度カラー・ワイド・ディスプレイと繊細なデザインのセンター・コンソールにダーク・シルバーク・マット・インテリア・トリム/パール・グロス・クローム・ハイライトが組み合わせられ、ドライバー中心のcockpitを演出します。



アンソラジットのジャンクッション・クロス・シートは、スポーティなデザインを印象づけます。また、センター・コンソールの2個のカップ・ホルダーやドア・ポケットなど豊富な収納スペースも標準装備されています。

主な標準装備:

- * 17インチ Vスポーク・スタイリング618 アロイ・ホイール: 7.5J×17ホイール、225/55R17タイヤ(ランフラット・タイヤ)
- * 18インチ Vスポーク・スタイリング684 アロイ・ホイール: 8J×18ホイール、245/45R18タイヤ(ランフラット・タイヤ)
- LEDヘッドライト(LEDハイ/ロービーム、LEDスモール・ライト・リング、LEDアクセント・ライン、LEDフロント・サイド・マーカー。光軸自動調整機構付)
- マルチファンクション・レザー・ステアリング・ホイール
- オーディオ・ビジュアル・システム(AM/FMラジオ、地上デジタルTVチューナー〔12セグ/ワンセグ自動切替〕、CD/DVDプレーヤー〔MP3対応〕、Musicコレクション機能*1、AUX IN〔外部入力〕端子、USB端子*2)
- ドライビング・パフォーマンス・コントロール(ECO PROモード付)
- ジャンクッション・クロス・シート(カラー:アンソラジット)
- ダーク・シルバーク・マット・インテリア・トリム/パール・グロス・クローム・ハイライト



17インチ Vスポーク・スタイリング618 アロイ・ホイール: 7.5J×17ホイール、225/55R17タイヤ(ランフラット・タイヤ)

THE NEW BMW 5 SERIES SEDAN LUXURY.

Equipment 24 125

■ = 標準装備 □ = オプション装備 * = モデルにより設定が異なります。



マルチファンクション・スポーツ・レザー・ステアリング・ホイールは、細めのリムと親指の輪郭に合わせたサムレストを備えた完璧な形状に仕上げられており、極めて快適なグリップをもたらします。

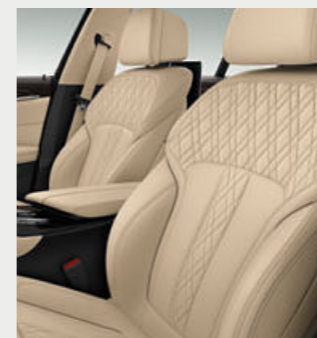

標準装備のキャンベラ・ベージュ・ダコタ・レザー。オプションのフロント・コンフォート・シートは、快適なシート・ポジションをもたらします。



18インチ Wスポーク・スタイリング632 アロイ・ホイール: 8J×18ホイール、245/45R18タイヤ(ランフラット・タイヤ)



19インチ マルチスポーク・スタイリング633 アロイ・ホイール*3: (フロント)8J×19ホイール、245/40R19タイヤ、(リヤ)9J×19ホイール、275/35R19タイヤ(ランフラット・タイヤ)

インテリア:

- ドア・シル・プレート(Luxuryロゴ、アルミ・インサート、イルミネーション付)*4
- ダコタ・レザー・シート
(カラー:ブラック、キャンベラ・ベージュ、ブラック(専用ステッチ付)、キャンベラ・ベージュ(専用ステッチ付)、ナイト・ブルー(専用ステッチ付)*5)
- マルチファンクション・スポーツ・レザー・ステアリング・ホイール
- クローム・アクセント付リモート・コントロール・キー
- ポプラ・グレー・ファイン・ウッド・トリム/パール・グロス・クローム・ハイライト
- アンビエント・ライト
(ドア・パネル、インストルメント・パネル、フロント・センター・コンソール内)

エクステリア:

- クローム仕上げキドニー・グリル(クローム・バー)
- Luxury専用エレメント(フロント・バンパー、リヤ・ディフューザー)
- LEDフォグ・ランプ(フロント&リヤ)
- * 18インチ Wスポーク・スタイリング632 アロイ・ホイール: 8J×18ホイール、245/45R18タイヤ(ランフラット・タイヤ)
- * 19インチ マルチスポーク・スタイリング633 アロイ・ホイール*3: (フロント)8J×19ホイール、245/40R19タイヤ、(リヤ)9J×19ホイール、275/35R19タイヤ(ランフラット・タイヤ)
- Luxuryエクステリア・バッジ
- エア・プリーザー(クローム仕上げ)
- クローム・ライン・エクステリア(サイド・ウィンドー・フレーム・モールディング)

*1: コピー・コントロールCDなど、一部再生できない場合があります。
 *2: USBメモリーから楽曲データをHDDに保存の後、再生することができます。(お使いのUSBメモリーによっては保存できない場合があります)
 *3: スノー・チェーンは装着できません。
 *4: 530e iPerformanceは「eDrive」のロゴ付となります。
 *5: 530e iPerformanceにのみ設定可能です。

※ 写真は日本仕様とは一部異なります。また、一部オプションを含みます。

THE NEW BMW 5 SERIES SEDAN M SPORT.

■ = 標準装備 □ = オプション装備 * = モデルにより設定が異なります。

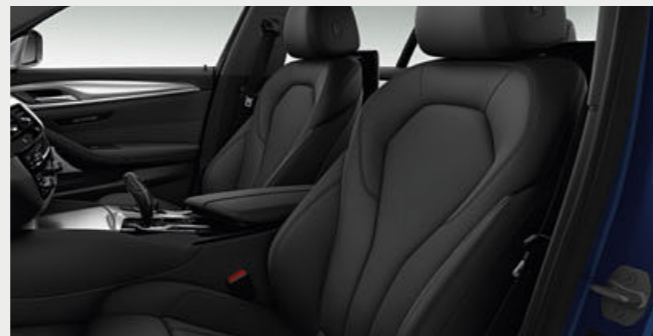

親指の輪郭に合わせたサムレスト、ウォークナップ・レザーのリムを備えたマルチファンクション M スポーツ・レザー・ステアリング・ホイール(シフト・パドル付)。

19インチ M ライト・アロイ・ホイール・ダブルスポーク・スタイリング664M*：(フロント)8J×19ホイール、245/40R19タイヤ、(リヤ)9J×19ホイール、275/35R19タイヤ(ランフラット・タイヤ)

専用ステッチ付のブラック・ダコタ・レザー・シートは、室内にダイナミックな印象をもたらします。

インテリア：

- ドア・シル・プレート(Mロゴ、イルミネーション付)
- * クロス/アルカンタラ・シート(カラー：アンソラジット)
- * ダコタ・レザー・シート(カラー：ブラック、アイボリー・ホワイト、ブラック(専用ステッチ付)、アイボリー・ホワイト(専用ステッチ付))
- スポーツ・シート(運転席&助手席)
- マルチファンクション M スポーツ・レザー・ステアリング・ホイール(シフト・パドル付)
- アンビエント・ライト(ドア・パネル、インストルメント・パネル、フロント・センター・コンソール内)
- BMW Individual アンソラジット・ルーフ・ライニング
- ボブラ・グレー・ファイン・ウッド・トリム/パール・グロス・クローム・ハイライト
- ファインライン・リッジ・ウッド・トリム/パール・グロス・クローム・ハイライト
- M Sport専用リモート・コントロール・キー

エクステリア：

- M エアロダイナミクス・パッケージ(フロント・エプロン、サイド・スカート、リヤ・スカート)
- クローム仕上げキドニー・グリル(ブラック・バー)
- LEDフォグ・ランプ(フロント&リヤ)
- 19インチ M ライト・アロイ・ホイール・ダブルスポーク・スタイリング664M*：(フロント)8J×19ホイール、245/40R19タイヤ、(リヤ)9J×19ホイール、275/35R19タイヤ(ランフラット・タイヤ)
- M スポーツ・サスペンション
- * M スポーツ・ブレーキ
- BMW Individual ハイグロス・シャドー・ライン・エクステリア(フロント・エプロン、サイド・ミラー、サイド・トリム・フィニッシャー、ウィンドー・フレーム・モールディング、エア・ブリーザー)
- BMW Individual アルミニウム・ライン
- M エクステリア・バッジ

* スノー・チェーンは装着できません。

※ 写真は日本仕様とは一部異なります。また、一部オプションを含みます。

BMW iPERFORMANCE.

新世代ハイブリッド・モデル、ニューBMW 530e iPerformance。



プラグイン・ハイブリッド・モデル、ニューBMW 530e iPerformance*1は、最高出力135kW(184ps)*2を発生する直列4気筒BMWツインパワー・ターボ・ガソリン・エンジンと最高出力70kW(95ps)*2の電気モーターを組み合わせ、システム・トータル最高出力185kW(252ps)*2を発揮。インテリジェント・エネルギー・マネジメント・システムが、ガソリン・エンジンと電気モーターの2つのコンポーネントを相互に制御し、極めて効率的に作動させるのです。バッテリーの充電状況やドライバーが求める駆動力の大きさに応じて、電気モーターは単独で車両を駆動したり、ガソリン・エンジンの駆動力を補ったりします。また、惰性走行やブレーキ時に失われてしまう運動エネルギーを電力に変えて、ハイ・ボルテージ・リチウムイオン・バッテリーに供給します。充電は、付属の充電ケーブルを使ってご自宅の家庭用コンセントからいつでも可能。さらに、家庭用充電設備のBMW iウォールボックス・ピュアを使えば、より一層手軽に充電できます。もちろん、外出先では公共の充電ステーションも利用できます。

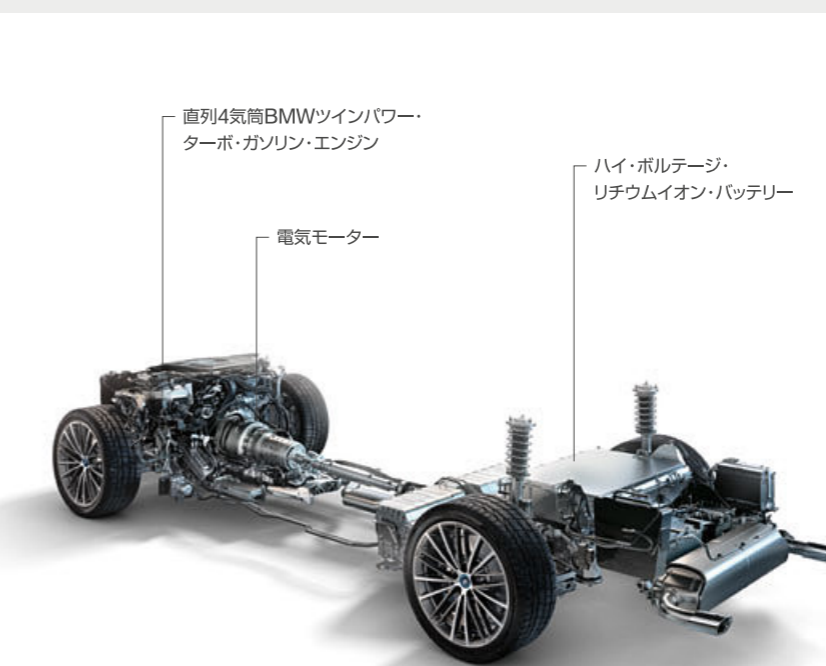

直列4気筒BMWツインパワー・ターボ・ガソリン・エンジン

電気モーター

ハイ・ボルテージ・リチウムイオン・バッテリー



バッテリーは、BMW純正アクセサリ充電ケーブルを使い、公共の充電ステーションで手軽に充電することが可能です。



革新的な駆動テクノロジーの証として、エクステリアのフロント・サイド・パネルに「i」の専用バッジ、Cピラーに「eDrive」の専用バッジ、そしてリヤにモデル名のロゴがあしらわれ、特別な個性をアピールします。

*1：導入時期につきましては、BMW正規ディーラーにお問い合わせください。

*2：ヨーロッパ仕様車値(自社データ)



スポーティでエレガンスな印象をよりいっそう引き立たせるロードナイト・シルバー・メタリックのBMW Individual ボディ・カラーと、20インチ BMW Individual Vスポーク・スタイリング759I アロイ・ホイール。

イルミネーション付BMW Individualドア・シル・プレート。



BMW INDIVIDUAL. 個性を表現する方法。

BMW Individual の美意識を宿した、ニューBMW 5シリーズ。

無限とも思えるほどの多彩なオプションが揃うBMW Individual によって、あなたの感性とこだわりを完全に満たすニューBMW 5シリーズを仕立てることができます。BMW Individual ロードナイト・シルバー・メタリックのボディ・カラーとキャラメル色のBMW Individual フル・レザー・メリノ・インテリアは、精悍でエレガントな個性を強調。プラム・ブラウン・ハイグロス仕上げのインテリア・トリムが、エクスクルーシブな輝きを放ちます。20インチのアロイ・ホイールなどを含むすべての装備や仕立てが、BMW Individual がいかに完璧であるかを、内外装の両面で体現しているのです。より高次元でのカスタマイズや、さらに個性的な手作業を生かした装備をお求めであれば、BMW Individual Manufakturという特別な選択肢もご用意しています。



綾織のようなステッチが施された、キャラメル色のBMW Individual フル・レザー・メリノ。手織りのパイピングとのコントラストも美しく、上質なシートにより優雅な表情を与えています。

キャラメル・カラーのBMW Individual フル・レザー・メリノ*、BMW Individual アルカンタラ・アンソラジット・ルーフ・ライニング、プラム・ブラウン・ハイグロス仕上げのインテリア・トリムなど、BMW Individual*の厳選された素材と匠の技が、唯一無二の室内空間を生み出します。

* 上部がコントラスト・ステッチを施したブラックのナッパ・レザー仕上げ、下部がシート・カラーにマッチするファイン・グレイ・メリノ・レザーを使用したインストルメント・パネルを含みます。

■ = 標準装備 □ = オプション装備 * = モデルにより設定が異なります。



*** アダプティブLEDヘッドライト：**BMWセレクトティブ・ビーム、コーナリング・ライト、アダプティブ・ヘッドライトが含まれます。自然光に近い光が前方の路面を均一に照射し、視認性を向上。暗闇を走行する際の疲労を軽減します。4つのライト・エレメントを備えた伝統的なデザインで、夜間でもひと目でBMWであることを認識させます。



□ 電動ガラス・サンルーフ(チルト&スライド機能付)：電動スライド式インテリア・ルーフ、挟み込み防止機能に加え、コンフォート・オープン/クローズ機能が含まれます。これにより、乗員は好みに応じて車内の空気の流れを調節することが可能。さらにルーフと一体化した電動ウインド・ディフレクターが、室内への風の巻き込みや風切音を低減します。



*** オートマチック・テールゲート・オペレーション：**リモート・コントロール・キーまたはテールゲート先端のボタン操作で、簡単にテールゲートを開閉できます。
*** コンフォート・アクセス(トランク・リッド・スマート・オープン/クローズ機能付)：**リモート・コントロール・キーをポケットやハンドバッグなどに入れたまま、4つのドアとテールゲートのロック/ロック解除、さらにエンジンの始動/停止が可能。テールゲートは、リヤ・バンパーの下で足を軽く動かすだけで手を触れずに開閉することもできます。
*** 車両から発信される電波が、植込み型心臓ペースメーカー等の機器に影響を与える可能性があります。詳しくはBMW正規ディーラーにお問い合わせください。**



*** ソフト・クローズ・ドア：**ドアを閉める際、最後は電動でゆっくりと確実に閉まります。



*** レーン・チェンジ・ウォーニング：**10km/h以上で走行中にリヤ・バンパーに組み込まれたミリ波レーダー・センサーが、ドライバーから死角になる左右後方の車両や、追い越し車線を急接近してくる車両を認識し、ドア・ミラー内側に組み込まれたインジケータを点灯させ、ドライバーに警告します。また、ターン・インジケータがオンの際には、インジケータが点滅するとともにステアリングの振動によっても注意を促します。



■ エア・ブリーザー：フロント・ホイール・ハウスに流れこむ空気をホイール・ハウス後方のエア・ダクトへ導くことにより空気抵抗を抑え、燃料消費量とCO₂排出量を低減します。



□ BMWディスプレイ・キー：クルマのコンディションについての様々な情報を表示し、選択した機能をタッチ・パネルで操作することができます。



□ BMW Individual アルミニウム・ライン：サテン・アルミニウム仕上げのサイド・ウインドー・フレーム・モールディング、エア・ブリーザー。Bピラーとミラー・フレーム、ミラー・ベースはハイグロス・ブラック(光沢仕上げ)となります。



*** M スポーツ・ブレーキ：**Mのロゴがあらわれたダークブルーのブレーキ・キャリパーを装備。ニューBMW 5シリーズの極めてダイナミックなパフォーマンスに相応しい、卓越したブレーキ性能を実現。濡れた路面であっても、よりスポーティな走行スタイルと、優れた制動力を発揮します。

■ = 標準装備 □ = オプション装備 * = モデルにより設定が異なります。



□ **BMWジェスチャー・コントロール**：予め設定された手の動きによって、特定の機能を操作することができます。たとえば、車内にかかってきた電話には「スワイプ」か「指差し」のジェスチャーで応答/拒否を指示することができ、音量の調整は人差し指で円を描くような動作で可能です。



□ **4ゾーン・オートマチック・エア・コンディショナー**：前後左右独立調節式のエア・コンディショナー。車両後方の空調を個別にコントロールすることができます。リヤの吹き出し口、Bピラーの通風口などが含まれます。後席の乗客も自分で気温を調整することができます。



* **アンビエント・ライト**：直接照明と間接照明を組み合わせ、車内を印象深く演出し、寛ぎに満ちたインテリアの雰囲気を生み出します。また、乗り込む際にドア・ロックを解除すると、自動的に点灯するドア・ハンドル照明も装備。



□ **フロント・コンフォート・シート**：様々な部分の角度や位置を電動で調節可能。目的地に到着するまでリラックスできる完璧なシート・ポジションを実現します。
* **ランパー・サポート(運転席&助手席)**：電動調節式。バックレストを最適な位置に調整できます。



□ **Bowers & Wilkins ダイヤモンド・サラウンド・サウンド・システム**：2つのダイヤモンド・ツイーターを搭載し、車内すべてのシートでスタジオ・レベルのハイ・グレードな音響が楽しめます。最適に配置された計16個のスピーカーが、魅力的なサウンド体験を保証。システムが起動するとスピーカーが微かに輝き、その優れた音質を視覚的にも強調します。
※ Bowers & WilkinsはBowers & Wilkins®社の登録商標です。



* **フロント・アクティブ・ベンチレーション・シート**：座面とバックレストのベンチレーターがシート表面に開けられた微小な穴から送風し、ドライビングの快適性を高めてくれます。



□ **BMWヘッドアップ・ディスプレイ**：ドライバーが常に前方の道路状況に集中できるよう装備された、BMWヘッドアップ・ディスプレイ。現在の車速、ナビゲーション・システムによるルート案内の矢印表示、チェック・コントロール、前車接近警告など、さまざまな情報をフロント・ウィンドーに投影することで、ドライバーの視界内に直接表示します。



□ **BMWナイト・ビジョン(歩行者、動物検知機能付)**：フロント・グリル内に設置された赤外線カメラにより人や動物の姿をコントロール・ディスプレイに映し出します。人や動物に接近すると、警告を表示してドライバーに知らせます。コントロール・ディスプレイに画像を表示させていない場合でも、BMWヘッドアップ・ディスプレイ装備車ではフロント・ウィンドーに警告が表示されます。さらに、衝突のおそれがある場合は警告音が鳴り、ブレーキ・システムは可能な限りの最短距離で停車できるよう、ドライバーのブレーキに備えます。



■ **ドライビング・アシスト・プラス^{*1}**：ステアリング&レーン・コントロール・アシストは、0-210km/hの車速範囲であれば、ステアリングを自動的に操作^{*2}し、車両を常に車線の中央に保ちます。さらに、レーン・ディパーチャー・ウォーニングなどのその他の機能も走行安全性の著しい向上に貢献します。ドライバーに衝突の可能性を警告するクロス・トラフィック・ウォーニングとアクティブ・サイド・コリジョン・プロテクションも含まれます。



* **トップ・ビュー+サイド・ビュー・カメラ**：車の周囲の状況をコントロール・ディスプレイで確認することができます。車両周辺を真上から見た画像を合成して表示しドライバーに認識させるトップ・ビュー+3Dビュー機能と、サイド・ビュー・カメラが見通しの悪い路地や駐車場の出口などでの視認性を高め、快適かつ安全なドライブに貢献します。



* **リヤ・ビュー・カメラ(予想進路表示機能付)**：車両後方の障害物や歩行者をコントロール・ディスプレイに表示。予想進路表示機能により、目標とする駐車スペースに十分な広さがあるかを確認することができます。このシステムは、リバース・ギヤを選択すると、自動的に作動します。

*1：システムの認識性能、制御性能には限界がありますので、作動中も安全運転を心掛けて走行してください。路面状態や気象条件等によってはシステムが作動しない場合がございます。詳細はBMW正規ディーラーでご確認ください。

*2：完全な自動運転はできません。少なくともいずれかの手をステアリング・ホイールのリムに添えている状態で作動するもので、完全に手がステアリング・ホイールから外れると警告音が鳴り、一定時間後にアシスト機能を停止します。

ボディ・カラー



ソリッド・カラー
668 ブラックⅡ*1

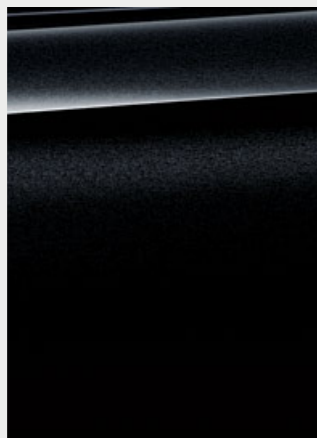

メタリック・カラー
475 ブラック・サファイア

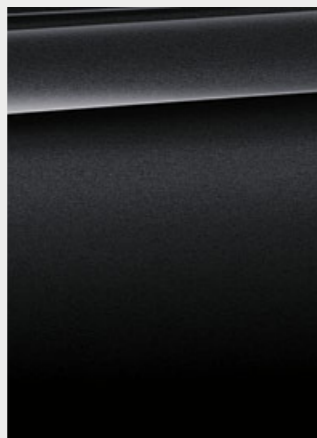

メタリック・カラー
A90 ソフィスト・グレー・プリリアン
ト・エフェクト



メタリック・カラー
A72 カシミア・シルバー*1

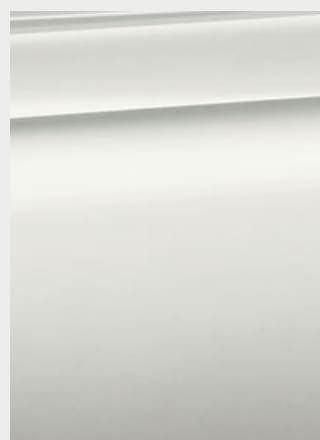

ソリッド・カラー
300 アルピン・ホワイトⅢ*2

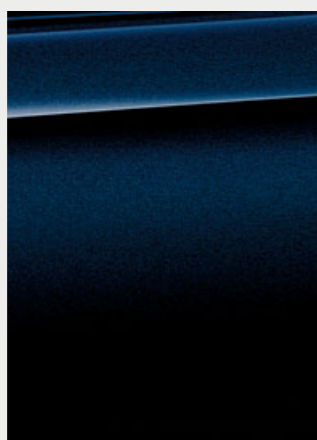

メタリック・カラー
A89 インペリアル・ブルー・プリリ
アント・エフェクト*1



メタリック・カラー
C2P アトラス・シーダー*1



メタリック・カラー
A83 グレイシャー・シルバー*1



メタリック・カラー
C10 メディテラニアン・ブルー

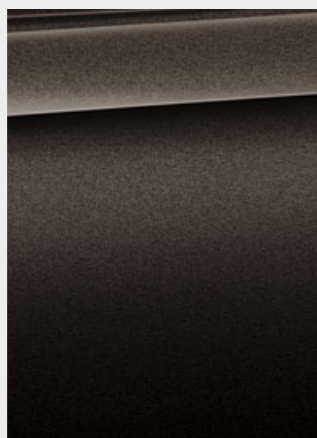

メタリック・カラー
B65 ジャットバ*1

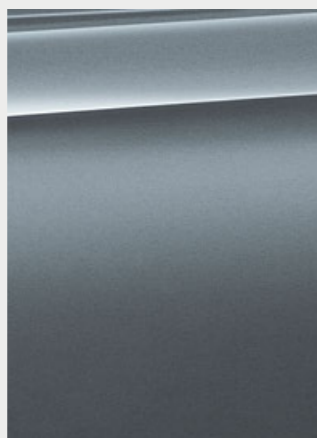

メタリック・カラー
C2Y ブルーストーン



メタリック・カラー
A96 ミネラル・ホワイト*1

BMW INDIVIDUAL ボディ・カラー



メタリック・カラー
X17 ロードナイト・シルバー

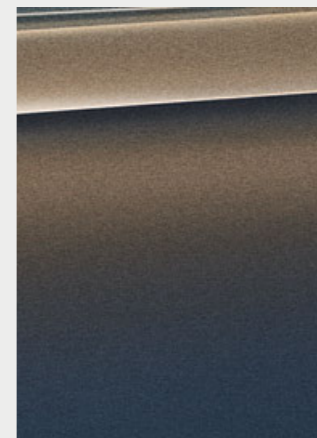

メタリック・カラー
X08 シャンパン・クォーツ

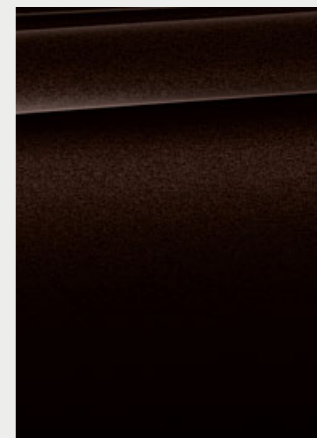

メタリック・カラー
X14 アルマンディン・ブラウン

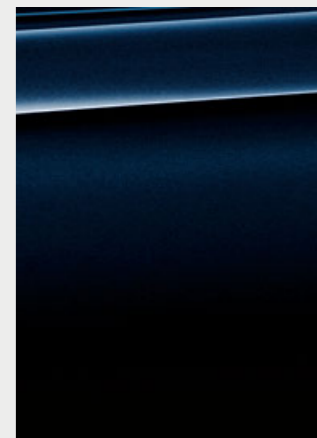

メタリック・カラー
S34 アズライト・ブラック



メタリック・カラー
490 プリリアント・ホワイト



メタリック・カラー
490 フローズン・プリリアント・
ホワイト



メタリック・カラー
490 ピュア・メタル・シルバー



メタリック・カラー
490 フローズン・カシミア・
シルバー



メタリック・カラー
490 フローズン・ダーク・ブラウン



メタリック・カラー
490 フローズン・アークティック・
グレー

*1 : Standard, Luxuryにのみ設定可能です。
*2 : Standard, M Sportにのみ設定可能です。

※ 納車までにお時間をいただく場合があります。BMW Individualの導入時期につきましては、BMW正規ディーラーにお問い合わせください。

ここではニューBMW 5シリーズ セダンでお選びいただける、多彩なカラーと素材のバリエーションをご紹介します。お好きな色を選択したり、豊富な素材との組み合わせを愉しみながら、あなたの個性にぴったりの一台をコーディネートしてください。BMW Individualは、ニューBMW 5シリーズ セダンの魅力をグレードアップさせます。気品と風格に溢れたラインアップの中から、あなたの感性を表現する理想の組み合わせをお選びください。ただし、これらのサン

ルはカラーや素材のイメージをお伝えするもので、印刷の都合上、実際の色と異なる場合があります。詳しくはお近くのBMW正規ディーラーにお問い合わせください。実物により近い色をご覧いただけるオリジナル・カラー・サンプルをご用意しております。

■ = 標準装備 □ = オプション装備 * = モデルにより設定が異なります。

シート・マテリアル&カラー

■ Standard



ジャンクション・クロス
BYAT アンソラジット
インテリア・カラー:
ブラック

* M Sport



クロス / アルカンタラ
HRAT アンソラジット
インテリア・カラー:
ブラック

■ Luxury
* M Sport

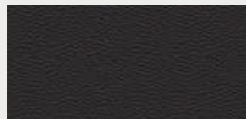

ダコタ・レザー
LCSW ブラック
インテリア・カラー:
ブラック

■ Luxury

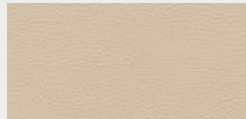

ダコタ・レザー
LCCY
キャンベラ・ベージュ
インテリア・カラー:
キャンベラ・ベージュ

* M Sport

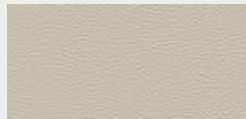

ダコタ・レザー
LCEW
アイボリー・ホワイト
インテリア・カラー:
ブラック

■ Luxury
* M Sport



ダコタ・レザー
LCFK ブラック(専用ステッチ付)
インテリア・カラー:
ブラック

■ Luxury



ダコタ・レザー
LCDO キャンベラ・ベージュ(専用ステッチ付)
インテリア・カラー:
キャンベラ・ベージュ

* M Sport



ダコタ・レザー
LCFI アイボリー・ホワイト(専用ステッチ付)
インテリア・カラー:
ブラック

■ Luxury*¹



ダコタ・レザー
LCTJ ナイト・ブルー(専用ステッチ付)
インテリア・カラー:
ブラック

インテリア・カラー

ブラック

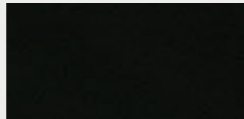

キャンベラ・ベージュ



インテリア・トリム

■ Standard

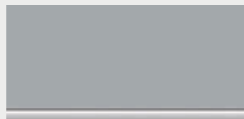

4K8 ダーク・シルバー・
マット・トリム / パール・
グロス・クローム・
ハイライト

□ M Sport*²

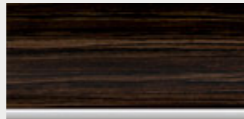

4LF ファインライン・
リッジ・ウッド・トリム /
パール・グロス・
クローム・ハイライト

■ Luxury
■ M Sport

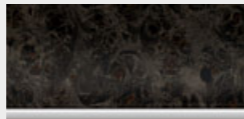

4LQ ポブラ・グレー・
ファイン・ウッド・トリム /
パール・グロス・
クローム・ハイライト

BMW Individual ルーフ・ライニング

□ Luxury
□ M Sport

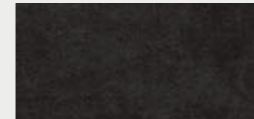

776 アルカンタラ /
アンソラジット

■ M Sport

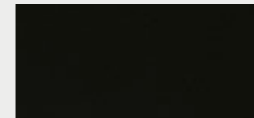

775 アンソラジット

BMW Individual シート・マテリアル&カラー

□ Luxury
□ M Sport

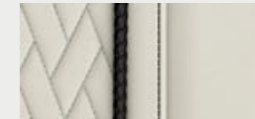

フル・レザー・メリノ
ZBFU スモーク・
ホワイト / ブラック

□ Luxury
□ M Sport

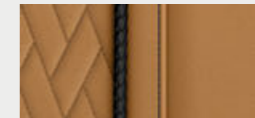

フル・レザー・メリノ
ZBCR キャラメル

□ Luxury
□ M Sport

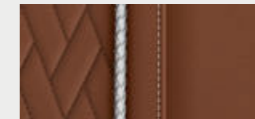

フル・レザー・メリノ
ZBTQ タルトゥーフォ

BMW Individual インテリア・トリム

□ Luxury
□ M Sport



XEW セン・ライト・
ブラウン・トリム

□ Luxury
□ M Sport

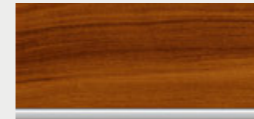

4WY プラム・ブラウン・
トリム

□ Luxury
□ M Sport



4ML ビアノ・フィニッシュ・
ブラック・トリム

*1 : 530e iPerformanceにのみ設定可能です。

*2 : 530i, 530e iPerformance, 540i, 540i xDriveにのみ設定可能です。

※ 納車までにお時間をいただく場合があります。BMW Individual の導入時期につきましては、BMW正規ディーラーにお問い合わせください。

WHEELS AND TYRES.

■ = 標準装備 □ = オプション装備 * = モデルにより設定が異なります。



□ 20インチ BMW Individual Vスポーク・スタイリング759I アロイ・ホイール：(フロント) 8J×20ホイール、245/35R20タイヤ、(リヤ)9J×20ホイール、275/30R20タイヤ
[ランフラット・タイヤ]
※スノー・チェーンは装着できません。



* 18インチ Wスポーク・スタイリング632 アロイ・ホイール：8J×18ホイール、245/45R18タイヤ
[ランフラット・タイヤ]



* 19インチ マルチスポーク・スタイリング633 アロイ・ホイール：(フロント)8J×19ホイール、245/40R19タイヤ、(リヤ)9J×19ホイール、275/35R19タイヤ
[ランフラット・タイヤ]
※スノー・チェーンは装着できません。



* 18インチ Vスポーク・スタイリング684 アロイ・ホイール：8J×18ホイール、245/45R18タイヤ
[ランフラット・タイヤ]



* 19インチ M ライト・アロイ・ホイール・ダブルスポーク・スタイリング664M：(フロント)8J×19ホイール、245/40R19タイヤ、(リヤ)9J×19ホイール、275/35R19タイヤ
[ランフラット・タイヤ]
※スノー・チェーンは装着できません。



* 17インチ Vスポーク・スタイリング618 アロイ・ホイール：7.5J×17ホイール、225/55R17タイヤ
[ランフラット・タイヤ]

ORIGINAL BMW ACCESSORIES.



ルーフ・ボックス "520"：左右両方向から開閉できる画期的なシステムによって、積載物を簡単に載せることができます。



BMWディスプレイ・キー・ケース：ナッパ・レザーのキー・ケースは、BMWディスプレイ・キーを保護します。

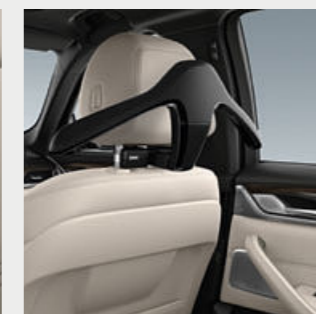

トラベル&コンフォート・システム：限りある車内の空間を最大限に活用できます。取り外し可能なコート・ハンガーは、衣類にしわを付けることなく、BMWで移動できる上に、衣類を掛けたまま、車外に持ち出すことも可能です。

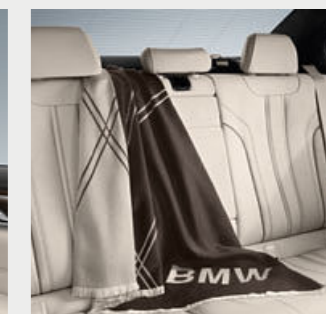

トラベル・ブランケット：片面をベージュ、もう片面をダーク・ブラウンの色違いで仕上げた上質なトラベル・ブランケットは、100%エクストラ・ファイン・ニュー・ウール(メリノ)製のジャカード織です。



オール・ウェザー・フロア・マット：滑り止め加工を施した耐久性のあるブラックのマットは、足元にフィットし、汚れや水分から室内を保護します。エレガントなクローム仕上げの「5」のロゴのインサート付。
※左ハンドル車にのみ設定可能です。



ラゲージ・コンパートメント・マット：ラゲージ・ルームにフィットするスリップ防止用のマットです。

※写真は日本仕様とは一部異なります。

比類なきドライビング・プレジャーをもたらす、胸高まる体験を約束するBMW、その感動をBMW純正パーツ&アクセサリがさらに深めます。卓越したアイデアから生まれ、個性的なデザインと優れた機能性を実現したBMW純正パーツ&アクセサリは、エクステリア、インテリア、トランスポートーション、セーフティなど、あなたのお望みに応える多彩なラインアップをご用意しています。BMWパーツ、アクセサリについての詳しい内容につきましては、お近くのBMW正規ディーラー ショールームまでお問い合わせください。詳しい資料をご用意しております。

	523i / 523d			530i		530e iPerformance		540i / 540i xDrive	
	Standard	Luxury	M Sport	Luxury	M Sport	Luxury	M Sport	Luxury	M Sport
ステアリング・ホイール・ポジション	右			右 / 左		右		右 / 左*1	
型式	— / LDA-JC20			DBA-JA20		—		DBA-JB30	

寸法		523i / 523d			530i		530e iPerformance		540i / 540i xDrive	
		Standard	Luxury	M Sport	Luxury	M Sport	Luxury	M Sport	Luxury	M Sport
全長	mm	4,945			4,945		4,945		4,945	
全幅	mm	1,870			1,870		1,870		1,870	
全高	mm	1,480			1,480		1,480		1,480	
ホイールベース	mm	2,975			2,975		2,975		2,975	
トレッド(前/後)*2	mm	1,600 / 1,625	←	1,600 / 1,595	1,600 / 1,625	1,600 / 1,595	1,600 / 1,625	1,600 / 1,595	1,600 / 1,595	
最低地上高	mm	145			145		145		145 / 140	
トランク・ルーム容量	ℓ	530			530		410		530	

重量・定員		523i / 523d			530i		530e iPerformance		540i / 540i xDrive	
		Standard	Luxury	M Sport	Luxury	M Sport	Luxury	M Sport	Luxury	M Sport
車両重量	kg	— / 1,700[1,720*3]			1,690[1,710*3]		—		1,760[1,780*3] / 1,810[1,830*3]	
車両総重量	kg	— / 1,975[1,995*3]			1,965[1,985*3]		—		2,035[2,055*3] / 2,085[2,105*3]	
定員	名	5			5		5		5	

エア・コンディショナー冷媒		523i / 523d			530i		530e iPerformance		540i / 540i xDrive	
		Standard	Luxury	M Sport	Luxury	M Sport	Luxury	M Sport	Luxury	M Sport
種類 / GWP値*4		R134a / 1,430			R134a / 1,430		—		R134a / 1,430	
使用量	g	600 / 550			600		—		600	

*1: 540i xDriveは右ハンドル車のみになります。

*2: 装着するホイールによって、変更になる場合があります。

*3: 電動ガラス・サンルーフ装備車の場合。

*4: フロン排出抑制法が定める環境影響度(GWP)の低減目標値は150、目標年度は2023年です。

性能		523i / 523d			530i		530e iPerformance		540i / 540i xDrive	
		Standard	Luxury	M Sport	Luxury	M Sport	Luxury	M Sport	Luxury	M Sport
最小回転半径	m	5.7			5.7		5.7		5.7 / 5.8	
燃料消費率JC08モード (国土交通省審査値)*1	km/ℓ	— / 21.5			15.4		—		12.5	
平成27年度燃費基準		— / +20%達成			+20%達成		—		達成*2 / +10%達成	
平成32年度燃費基準		— / +20%達成			達成		—		—	
平成17年排出ガス基準		— / —			75%低減		—		75%低減	
平成21年排出ガス基準		— / 達成			—		—		—	
主要燃費向上対策		無段階可変バルブ・リフト (バルブトロニック)*3、 筒内直接噴射 (高精度ダイレクト・ インジェクション・システム)*3、 吸排気無段階可変バルブ・タイミング (ダブルVANOS)*3、 筒内直接噴射 / 電子制御式燃料噴射 / 高圧噴射(コモンレール・ダイレクト・ インジェクション・システム)*4、 過給機(可変ジオメトリ・ ターボチャージャー)*4、 充電制御(ブレーキ・ エネルギー回生システム)、 アイドリング・ストップ装置 (エンジン・オート・スタート / ストップ)、 電動パワー・ステアリング			無段階可変バルブ・リフト (バルブトロニック)、 筒内直接噴射 (高精度ダイレクト・ インジェクション・システム)、 吸排気無段階可変バルブ・ タイミング(ダブルVANOS)、 充電制御(ブレーキ・ エネルギー回生システム)、 アイドリング・ストップ装置 (エンジン・オート・スタート / ストップ)、 電動パワー・ステアリング		プラグイン・ハイブリッド・ システム、 無段階可変バルブ・リフト (バルブトロニック)、 筒内直接噴射 (高精度ダイレクト・ インジェクション・システム)、 吸排気無段階可変バルブ・ タイミング(ダブルVANOS)、 充電制御(ブレーキ・ エネルギー回生システム)、 アイドリング・ストップ装置 (エンジン・オート・スタート / ストップ)、 電動パワー・ステアリング		無段階可変バルブ・リフト (バルブトロニック)、 筒内直接噴射 (高精度ダイレクト・ インジェクション・システム)、 吸排気無段階可変バルブ・ タイミング(ダブルVANOS)、 充電制御(ブレーキ・ エネルギー回生システム)、 アイドリング・ストップ装置 (エンジン・オート・スタート / ストップ)、 電動パワー・ステアリング	

エンジン		523i / 523d			530i		530e iPerformance		540i / 540i xDrive	
		Standard	Luxury	M Sport	Luxury	M Sport	Luxury	M Sport	Luxury	M Sport
型式		— / B47D20A			B48B20B		—		B58B30A	
種類		直列4気筒DOHCガソリン / 直列4気筒DOHCディーゼル			直列4気筒DOHCガソリン		←		直列6気筒DOHCガソリン	
総排気量	cc	1,998 / 1,995			1,998		←		2,997	
圧縮比: 1		— / 16.5			10.2		—		11.0	
最高出力	kW(ps) / rpm(EEC)	135(184) / 5,000 / 140(190) / 4,000			185(252) / 5,200		135(184) *5 / 5,000		250(340) / 5,500	
最大トルク	Nm(kgm) / rpm(EEC)	290(29.6) / 1,250-4,500 / 400(40.8) / 1,750-2,500			350(35.7) / 1,450-4,800		290(29.6) *6 / 1,350-4,250		450(45.9) / 1,380-5,200	
燃料供給装置		デジタル・モーター・エレクトロニクス (DME / 電子燃料噴射装置) デジタル・ディーゼル・エレクトロニクス (DDE / 電子燃料噴射装置)			デジタル・モーター・ エレクトロニクス (DME / 電子燃料噴射装置)		デジタル・モーター・ エレクトロニクス (DME / 電子燃料噴射装置)		デジタル・モーター・ エレクトロニクス (DME / 電子燃料噴射装置)	
燃料 / タンク容量	ℓ	無鉛プレミアムガソリン / 68 軽油 / 66			無鉛プレミアムガソリン / 68		無鉛プレミアムガソリン / 46		無鉛プレミアムガソリン / 68	

*1: 燃料消費率、ハイブリッド燃料消費率、充電電力使用時走行距離、EV走行換算距離、電力量消費率は定められた試験条件での値です。

使用環境(気象、渋滞等)や運転方法(急発進、エアコン使用等)に応じて数値は大きく異なります。本諸元のモード走行における表示は、「JC08モード」です。

*2: 電動ガラス・サンルーフ装着車の場合、+10%達成となります。

*3: 523iの場合。

*4: 523dの場合。

*5: システム・トータル最高出力(ヨーロッパ仕様車値(自社データ)): 185kW(252ps)

*6: システム・トータル最大トルク(ヨーロッパ仕様車値(自社データ)): 420Nm(42.8kgm)

駆動装置	523i / 523d			530i		530e iPerformance		540i / 540i xDrive	
	Standard	Luxury	M Sport	Luxury	M Sport	Luxury	M Sport	Luxury	M Sport
駆動方式	後輪駆動			後輪駆動		後輪駆動		後輪駆動 / 4輪駆動	
トランスミッション	電子油圧制御式8速AT			電子油圧制御式8速AT		電子油圧制御式8速AT		電子油圧制御式8速AT	
変速比(1速/2速/3速/ 4速/5速/6速/ 7速/8速/後退)	5.000/3.200/2.143/ — / 1.720/1.314/1.000/ 0.822/0.640/3.456			5.000/3.200/2.143/ 1.720/1.314/1.000/ 0.822/0.640/3.456		—		5.000/3.200/2.143/ 1.720/1.314/1.000/ 0.822/0.640/3.456	
最終減速比	— / 2.929			2.929		—		2.929	

操向装置	523i / 523d			530i		530e iPerformance		540i / 540i xDrive	
	Standard	Luxury	M Sport	Luxury	M Sport	Luxury	M Sport	Luxury	M Sport
ステアリング形式	ラック&ピニオン式、 車速感応式/パワー・ステアリング			ラック&ピニオン式、 車速感応式 パワー・ステアリング		ラック&ピニオン式、 車速感応式 パワー・ステアリング		ラック&ピニオン式、 車速感応式 パワー・ステアリング	

緩衝装置	523i / 523d			530i		530e iPerformance		540i / 540i xDrive	
	Standard	Luxury	M Sport	Luxury	M Sport	Luxury	M Sport	Luxury	M Sport
前輪	ダブル・ウィッシュボーン式、 コイル・スプリング、 スタビライザー			ダブル・ウィッシュボーン式、 コイル・スプリング、 スタビライザー		ダブル・ウィッシュボーン式、 コイル・スプリング、 スタビライザー		ダブル・ウィッシュボーン式、 コイル・スプリング、 スタビライザー	
後輪	インテグラル・アーム式、 コイル・スプリング、 スタビライザー			インテグラル・アーム式、 コイル・スプリング、 スタビライザー		インテグラル・アーム式、 コイル・スプリング、 スタビライザー		インテグラル・アーム式、 コイル・スプリング、 スタビライザー	

制御装置	523i / 523d			530i		530e iPerformance		540i / 540i xDrive	
	Standard	Luxury	M Sport	Luxury	M Sport	Luxury	M Sport	Luxury	M Sport
主ブレーキ形式(前/後)	ベンチレーテッド・ディスク / ベンチレーテッド・ディスク			ベンチレーテッド・ディスク / ベンチレーテッド・ディスク		ベンチレーテッド・ディスク / ベンチレーテッド・ディスク		ベンチレーテッド・ディスク / ベンチレーテッド・ディスク	
制動力制御装置	ABS(アンチロック・ ブレーキング・システム)			ABS(アンチロック・ ブレーキング・システム)		ABS(アンチロック・ ブレーキング・システム)		ABS(アンチロック・ ブレーキング・システム)	
ブレーキ倍力装置	真空倍力式			真空倍力式		真空倍力式		真空倍力式	
駐車ブレーキ形式	電気・機械式			電気・機械式		電気・機械式		電気・機械式	

タイヤ / ホイール	523i / 523d			530i		530e iPerformance		540i / 540i xDrive		
	Standard	Luxury	M Sport	Luxury	M Sport	Luxury	M Sport	Luxury	M Sport	
タイヤ	225/55R17 / 245/45R18	(フロント) 245/40R19 (リヤ)	245/45R18 275/35R19	(フロント) 245/40R19 (リヤ)	245/45R18 275/35R19	(フロント) 245/40R19 (リヤ)	(フロント) 245/40R19 (リヤ)	(フロント) 245/40R19 (リヤ)	(フロント) 245/40R19 (リヤ)	
ホイール	7.5J×17 アロイ Vスポーク・ スタイリング 618 / 8J×18 アロイ Wスポーク・ スタイリング 632 アロイ Vスポーク・ スタイリング 684	(フロント) 8J×19 アロイ (リヤ) 8J×18 アロイ 9J×19 アロイ Wスポーク・ Mライト・ アロイ ダブル スタイリング 664M	(フロント) 8J×19 アロイ (リヤ) 8J×18 アロイ 9J×19 アロイ Wスポーク・ Mライト・ アロイ ダブル スタイリング 664M	(フロント) 8J×19 アロイ (リヤ) 8J×18 アロイ 9J×19 アロイ Wスポーク・ Mライト・ アロイ ダブル スタイリング 664M	(フロント) 8J×19 アロイ (リヤ) 8J×18 アロイ 9J×19 アロイ Wスポーク・ Mライト・ アロイ ダブル スタイリング 664M	(フロント) 8J×19 アロイ (リヤ) 8J×18 アロイ 9J×19 アロイ Wスポーク・ Mライト・ アロイ ダブル スタイリング 664M	(フロント) 8J×19 アロイ (リヤ) 8J×18 アロイ 9J×19 アロイ Wスポーク・ Mライト・ アロイ ダブル スタイリング 664M	(フロント) 8J×19 アロイ (リヤ) 8J×18 アロイ 9J×19 アロイ Wスポーク・ Mライト・ アロイ ダブル スタイリング 664M	(フロント) 8J×19 アロイ (リヤ) 8J×18 アロイ 9J×19 アロイ Wスポーク・ Mライト・ アロイ ダブル スタイリング 664M	(フロント) 8J×19 アロイ (リヤ) 8J×18 アロイ 9J×19 アロイ Wスポーク・ Mライト・ アロイ ダブル スタイリング 664M

外観図(540i Luxury)

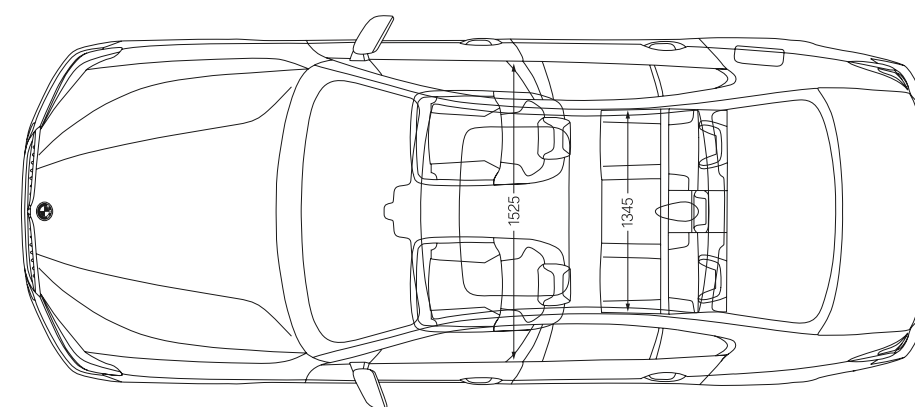
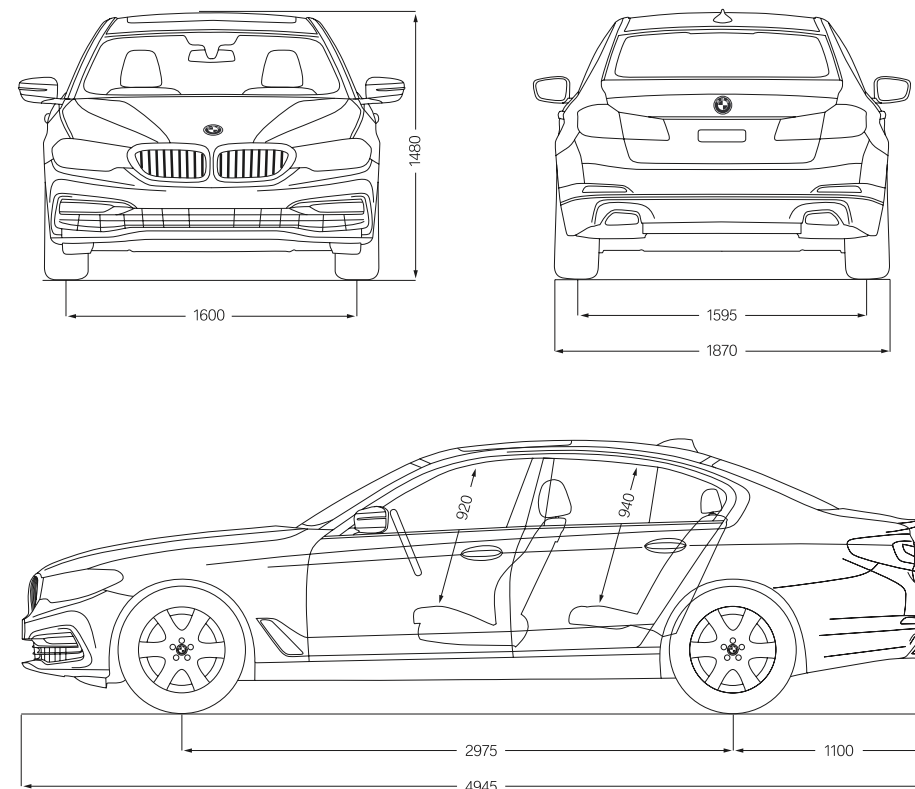

数値はモデルやオプションにより異なることがあります。詳しくは諸元表をご参照ください。
外観図の詳細は日本仕様とは一部異なります。

単位: mm

- 記載の仕様、諸元は予告なく変更することがありますのでご了承ください。(この内容は2017年1月16日現在のものです)
- 記載の諸元やデータは国土交通省届出値を基にしていますので、メーカー公表値と異なる場合があります。また、一部ヨーロッパ仕様車値を含みます。
- 本カタログに記載の諸元やデータおよび写真は、日本で販売されるモデルとは細部で異なる場合があります。また一部オプションを含みます。
- 記載の事項および写真の著作権は、BMW AG(ドイツ)およびビー・エム・ダブリュ株式会社に帰属します。無断転載を禁じます。 製造事業者: BMW AG

掲載モデル

ニューBMW 540i M SPORT

エンジン: 直列6気筒DOHCガソリン(BMWツインパワー・ターボ)

最高出力: 250kW(340ps)

ホイール: 20インチ BMW Individual Vスポーク・スタイリング759I アロイ・ホイール(オプション)

ボディ・カラー: ブルー・ストーン(オプション)

シート・マテリアル&カラー: ダコタ・レザー(アイボリー・ホワイト(専用ステッチ付))

インテリア・トリム: ファインライン・リッジ・ウッド・トリム/パール・グロス・クローム・ハイライト(オプション)

ニューBMW 530e iPERFORMANCE LUXURY^{*1}

エンジン、モーター: 直列4気筒DOHCガソリン(BMWツインパワー・ターボ)、電気モーター

システム・トータル最高出力: 185kW(252ps)^{*2}

ホイール: 18インチ Wスポーク・スタイリング632 アロイ・ホイール

ボディ・カラー: グレイシャー・シルバー(オプション)

シート・マテリアル&カラー: ダコタ・レザー(ナイト・ブルー(専用ステッチ付))

インテリア・トリム: BMW Individual ピアノ・フィニッシュ・ブラック・トリム(オプション)

*1: 導入時期につきましては、BMW正規ディーラーにお問い合わせください。

*2: ヨーロッパ仕様車値(自社データ)

プロダクトに関するさらに詳しい情報は、こちらをご覧ください: www.bmw.co.jp

BMWに関するお問い合わせは、BMWカスタマー・インタラクション・センターへ。

年中無休 受付時間 9:00~19:00(平日) / 18:00(土日祝): 0120-269-437

本カタログに記載の諸元やデータおよび写真は、日本で販売されるモデルとは細部で異なる場合があります(ヨーロッパ仕様車の写真を含みます)。

また、一部オプションを含みます。

詳細に関しましては、お近くのBMW正規ディーラーまでお問い合わせください。

記載の事項および写真の著作権は、BMW AG(ドイツ)およびビー・エム・ダブリュー株式会社に帰属します。

無断転載を禁じます。

4 11 005 403 70 2 2016 BM. Printed in Germany 2016.



森林管理協議会(Forest Stewardship Council[®])に認証された森林からの原料および管理された原料を含む「FSC[®]認証紙」を使用しています。