

価格改定／2015年度税制改正対応版
(2015年4月)

The E-Class Data Information

Sedan and Stationwagon

Technical Data

Dimensions

Price List

Equipment

Options

Special Options

Accessories

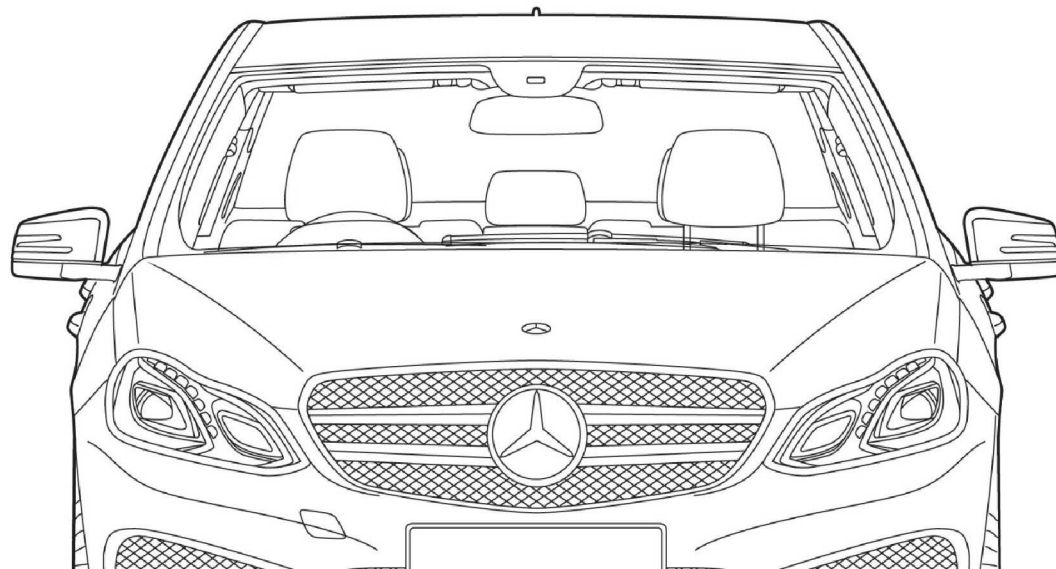

Mercedes-Benz

Technical Data -Sedan-

主要諸元

●車名:メルセデス・ベンツ		E 220 ブルーテック (受注生産)	E 220 ブルーテック アバンギャルド	E 250 アバンギャルド	E 300 アバンギャルド	E 300 4MATIC アバンギャルド
■ 車両型式		LDA-212001C	LDA-212001C	RBA-212036C	RBA-212055C	RBA-212080C
■ 低排出ガス車認定(平成17年基準)		—	—	—	—	—
■ 低排出ガス車認定(平成21年基準)		—	—	☆☆☆☆75%低減レベル	☆☆☆☆75%低減レベル	☆☆☆☆75%低減レベル
■ 平成27年度燃費基準達成車(JC08モード)*1		+20%達成	+20%達成	+20%達成	達成(+10%達成)(+10%達成)	+5%達成(+(10%達成))
■ 平成32年度燃費基準達成車(JC08モード)*1		+10%達成	+10%達成(+20%達成)	達成(+5%達成)	—	—
■ 自動車グリーン税制優遇措置(自動車税)*1		75%軽減	75%軽減	75%軽減	—(50%軽減)<50%軽減>	—(50%軽減)<
■ 新エコカー減税*1*2	自動車取得税	免税	免税	60%軽減	—(40%軽減)<40%軽減>	20%軽減<(40%軽減)>
	自動車重量税	免税	免税	免税	50%軽減(75%軽減)<75%軽減>	50%軽減<(75%軽減)>
■ クリーンエネルギー自動車補助金		—	—	—	—	—
■ 運転タイプ	ステアリング	右	右	右	右	左
	トランスミッション	電子制御7速A/T	電子制御7速A/T	電子制御7速A/T	電子制御7速A/T	電子制御7速A/T
■ 駆動方式		後輪駆動(FR)	後輪駆動(FR)	後輪駆動(FR)	後輪駆動(FR)	全輪駆動(4WD)
■ エンジン	エンジン型式	651	651	274	276	276
	種類・シリンダー数	DOHC直列4気筒 ターボチャージャー付	DOHC直列4気筒 ターボチャージャー付	DOHC直列4気筒 ターボチャージャー付	DOHC V型6気筒	DOHC V型6気筒
	総排気量 cc	2,142	2,142	1,991	3,497	3,497
	ボア×ストローク mm	83.0×99.0	83.0×99.0	83.0×92.0	92.9×86.0	92.9×86.0
	最高出力	kW/rpm(EEC)	130/3,200~3,800	155/5,500	185/6,500	185/6,500
	最大トルク	N·m/rpm(EEC)	400/1,400~2,800	350/1,200~4,000	340/3,500~4,500	340/3,500~4,500
	圧縮比	16.2	16.2	9.8	12.0	12.0
	燃料供給装置	電子制御燃料直接噴射(コモンレール)	電子制御燃料直接噴射(コモンレール)	電子制御式燃料噴射(直噴)	電子制御式燃料噴射(直噴)	電子制御式燃料噴射(直噴)
	使用燃料/燃料タンク容量 ℓ	軽油/80	軽油/80	無鉛プレミアムガソリン/80	無鉛プレミアムガソリン/80	無鉛プレミアムガソリン/80
■ ハイブリッド	電動機型式	—	—	—	—	—
モジュール	電動機種類	—	—	—	—	—
	定格電圧 V	—	—	—	—	—
	出力 kW[PS]	—	—	—	—	—
	トルク N·m[kg·m]	—	—	—	—	—
	蓄電池種類	—	—	—	—	—
■ 重量・定員	車両重量*1 kg	1,830(1,870)	1,850(1,890)	1,750(1,790)	1,750(1,790)<1,770(1,810)>	1,820(1,860)<1,840(1,880)>
	乗車定員 名	5	5	5	5	5
■ 性能	最小回転半径 m	5.3	5.3	5.3	5.3	5.4
	燃料消費率 JC08モード走行 (国土交通省審査値) km/ℓ	18.6	18.6	15.5	12.8	12.0
	主要燃費向上対策	アイドリングストップ機能 筒内直接噴射 コモンレール高圧噴射 電子制御式燃料噴射 ターボチャージャー 空冷式インタークーラー	アイドリングストップ機能 筒内直接噴射 コモンレール高圧噴射 電子制御式燃料噴射 ターボチャージャー 空冷式インタークーラー	アイドリングストップ機能 電動パワーステアリング 可変バルブタイミング 筒内直接噴射	アイドリングストップ機能 電動パワーステアリング 可変バルブタイミング 筒内直接噴射	アイドリングストップ機能 電動パワーステアリング 可変バルブタイミング 筒内直接噴射
■ 寸法	全長*1 mm	4,880	4,890	4,890	4,880<4,890>	4,880<4,890>
	全幅 mm	1,855	1,855	1,855	1,855	1,855
	全高 mm	1,455	1,455	1,455	1,455	1,455
	ホイールベース mm	2,875	2,875	2,875	2,875	2,875
	トレッド(前) mm	1,580	1,580	1,580	1,580	1,580
	トレッド(後)*1 mm	1,600	1,585	1,585	1,600<1,585>	1,600
	最低地上高 mm	120	120	140	140	140
	トランクスペース(VDA方式) ℓ	531	531	531	531	531
■ ブレーキ(前/後)		ベンチレーテッドディスク /ディスク	ベンチレーテッドディスク /ディスク	ベンチレーテッドディスク /ディスク	ベンチレーテッドディスク /ベンチレーテッドディスク	ベンチレーテッドディスク /ベンチレーテッドディスク
■ タイヤサイズ(前/後)*1		245/45R17/245/45R17	245/40R18/265/35R18	245/40R18/265/35R18	245/45R17/245/45R17 <245/40R18/265/35R18>	245/45R17/245/45R17 <245/40R18/245/40R18>

*1:()はパノラミックスライディングルーフ装着時、()はAMGスポーツパッケージ装着時、《 》はエクスクルージブパッケージ装着時、()はAMGカーボンセラミックブレーキ装着時です。

*2:2015年度税制改正大綱にもとづく、2015年4月適用の車体課税の改正内容にて作成しています(2月28日現在)。国会審議により最終決定されるため、実際と異なる場合がございます。詳細は、メルセデス・ベンツ正規販売店までお問い合わせください。

■記載の諸元は予告なく変更することがありますのでご了承ください。また上記諸元表は道路運送車両法による自動車型式指定申請書数値を基に作成しておりますので、メーカー発表の資料に記載されるものと異なる場合もあります。

■燃料消費率は、定められた試験条件での値です。お客様の使用環境(気象、渋滞等)や運転方法(急発進、エアコン使用等)に応じて燃料消費率は異なります。

E 350 ブルーテック アバンギャルド	E 400 アバンギャルド	E 400 ハイブリッド アバンギャルド	E 550 アバンギャルド	E 63 AMG	E 63 AMG S	E 63 AMG S 4MATIC
LDA-212026C	MBA-212061C	DAA-212095C	DBA-212073	CBA-212074	CBA-212075	CBA-212076
—	—	☆☆☆☆75%低減レベル	☆☆☆☆75%低減レベル	☆☆☆50%低減レベル	☆☆☆50%低減レベル	☆☆☆50%低減レベル
—	☆☆☆50%低減レベル	—	—	—	—	—
+20%達成	+10%達成	+20%達成	—	—	—	—
+20%達成	—	+5%達成(+10%達成)	—	—	—	—
75%軽減	—	75%軽減	—	—	—	—
免税	—	60%軽減(80%軽減)	—	—	—	—
免税	—	免税	—	—	—	—
対象	—	—	—	—	—	—
右	右	左	右	右	右	左
電子制御7速A/T	電子制御7速A/T	電子制御7速A/T	電子制御7速A/T	電子制御7速A/T	電子制御7速A/T	電子制御7速A/T
後輪駆動(FR)	後輪駆動(FR)	後輪駆動(FR)	後輪駆動(FR)	後輪駆動(FR)	後輪駆動(FR)	全輪駆動(4WD)
642	276	276	278	157	157	157
DOHC V型6気筒 ターボチャージャー付	DOHC V型6気筒 ツインターボチャージャー付	DOHC V型6気筒	DOHC V型8気筒 ツインターボチャージャー付	DOHC V型8気筒 ツインターボチャージャー付	DOHC V型8気筒 ツインターボチャージャー付	DOHC V型8気筒 ツインターボチャージャー付
2,986	3,497	3,497	4,663	5,461	5,461	5,461
83.0×92.0	92.9×86.0	92.9×86.0	92.9×86.0	98.0×90.5	98.0×90.5	98.0×90.5
185/3,600	245/5,250~6,000	225/6,500	300/5,000~5,750	410/5,500	430/5,500	430/5,500
252/3,600	333/5,250~6,000	306/6,500	408/5,000~5,750	557/5,500	585/5,500	585/5,500
620/1,600~2,400	480/1,200~4,000	370/3,500~5,250	600/1,600~4,750	720/1,750~5,250	800/1,750~5,000	800/1,750~5,000
63.2/1,600~2,400	48.9/1,200~4,000	37.7/3,500~5,250	61.2/1,600~4,750	73.4/1,750~5,250	81.6/1,750~5,000	81.6/1,750~5,000
15.5	10.7	12.0	10.5	10.0	10.0	10.0
電子制御燃料直接噴射(コモンレール)	電子制御式燃料噴射(直噴)	電子制御式燃料噴射(直噴)	電子制御式燃料噴射(直噴)	電子制御式燃料噴射(直噴)	電子制御式燃料噴射(直噴)	電子制御式燃料噴射(直噴)
軽油/80	無鉛プレミアムガソリン/80	無鉛プレミアムガソリン/80	無鉛プレミアムガソリン/80	無鉛プレミアムガソリン/80	無鉛プレミアムガソリン/80	無鉛プレミアムガソリン/80
—	—	21227	—	—	—	—
—	—	交流同期電動機	—	—	—	—
—	—	126	—	—	—	—
—	—	20 [27]	—	—	—	—
—	—	250 [25.5]	—	—	—	—
—	—	リチウムイオンバッテリー	—	—	—	—
1,930 (1,970)	1,830 (1,870)	1,860 (1,900)	1,920 (1,960)《1,900 (1,940)》	1,940 (1,980)	1,980 (1,960)	2,030 (2,010)
5	5	5	5	5	5	5
5.3	5.3	5.3	5.3	5.3	5.2	5.2
18.5	12.5	15.2	10.0	9.5	8.9	8.5
アイドリングストップ機能 筒内直接噴射 コモンレール高圧噴射 電子制御式燃料噴射 ターボチャージャー 空冷式インタークーラー	アイドリングストップ機能 電動パワーステアリング 可変バルブタイミング 筒内直接噴射	ハイブリッドシステム アイドリングストップ機能 電動パワーステアリング 可変バルブタイミング 筒内直接噴射	アイドリングストップ機能 電動パワーステアリング 可変バルブタイミング 筒内直接噴射	アイドリングストップ機能 電動パワーステアリング 可変バルブタイミング 筒内直接噴射	アイドリングストップ機能 電動パワーステアリング 可変バルブタイミング 筒内直接噴射	アイドリングストップ機能 電動パワーステアリング 可変バルブタイミング 筒内直接噴射
4,890	4,890	4,880	4,890《4,880》	4,900	4,900	4,900
1,855	1,855	1,855	1,855	1,870	1,870	1,870
1,455	1,455	1,455	1,455	1,440	1,440	1,460
2,875	2,875	2,875	2,875	2,875	2,875	2,875
1,580	1,580	1,580	1,580	1,625	1,625	1,625
1,585	1,585	1,585	1,585《1,600》	1,595	1,595	1,595
120	140	140	140	135	135	135
531	531	505	515	515	515	515
ベンチレーテッドディスク /ベンチレーテッドディスク	ベンチレーテッドディスク /ベンチレーテッドディスク	ベンチレーテッドディスク /ベンチレーテッドディスク	ベンチレーテッドディスク /ベンチレーテッドディスク	ベンチレーテッドディスク /ベンチレーテッドディスク	ベンチレーテッドディスク /ベンチレーテッドディスク	ベンチレーテッドディスク /ベンチレーテッドディスク
245/40R18/265/35R18	245/40R18/265/35R18	245/40R18/265/35R18	245/40R18/265/35R18 《245/40R18/245/40R18》	255/35ZR19/285/30ZR19	255/35ZR19/285/30ZR19	255/35ZR19/285/30ZR19

Technical Data -Stationwagon-

主要諸元

●車名:メルセデス・ベンツ	E 220 ブルーテック ステーションワゴン (愛注生産)	E 220 ブルーテック ステーションワゴン アバンギャルド	E 250 ステーションワゴン アバンギャルド	E 300 ステーションワゴン アバンギャルド
■車両型式	LDA-212201C	LDA-212201C	RBA-212236C	RBA-212255C
■低排出ガス車認定(平成17年基準)	—	—	—	—
■低排出ガス車認定(平成21年基準)	—	—	☆☆☆☆75%低減レベル	☆☆☆☆75%低減レベル
■平成27年度燃費基準達成車(JC08モード)*1	+20%達成	+20%達成	+20%達成	+5%達成(+10%達成)
■平成32年度燃費基準達成車(JC08モード)	+20%達成	+20%達成	+5%達成	—
■自動車グリーン税制優遇措置(自動車税)*1	75%軽減	75%軽減	75%軽減	—(50%軽減)
■新エコカー減税*1*2	自動車取得税 自動車重量税	免税 免税	免税 免税	20%軽減(40%軽減) 50%軽減(75%軽減)
■クリーンエネルギー自動車補助金	—	—	—	—
■運転タイプ	右	右	右	右
トランスミッション	電子制御7速A/T	電子制御7速A/T	電子制御7速A/T	電子制御7速A/T
■駆動方式	後輪駆動(FR)	後輪駆動(FR)	後輪駆動(FR)	後輪駆動(FR)
■エンジン	エンジン型式	651	651	274
種類・シリンダー数	DOHC直列4気筒 ターボチャージャー付	DOHC直列4気筒 ターボチャージャー付	DOHC直列4気筒 ターボチャージャー付	DOHC V型6気筒
総排気量	cc	2,142	2,142	1,991
ボア×ストローク	mm	83.0×99.0	83.0×99.0	83.0×92.0
最高出力	kW/rpm(EEC)	130/3,200~3,800	130/3,200~3,800	155/5,500
	PS/rpm(EEC)	177/3,200~3,800	177/3,200~3,800	211/5,500
最大トルク	N·m/rpm(EEC)	400/1,400~2,800	400/1,400~2,800	350/1,200~4,000
	kg·m/rpm(EEC)	40.8/1,400~2,800	40.8/1,400~2,800	35.7/1,200~4,000
圧縮比		16.2	16.2	9.8
燃料供給装置	電子制御燃料直接噴射(コモンレール)	電子制御燃料直接噴射(コモンレール)	電子制御式燃料噴射(直噴)	電子制御式燃料噴射(直噴)
使用燃料/燃料タンク容量	ℓ	軽油/80	軽油/80	無鉛プレミアム・ガソリン/80
■重量・定員	車両重量*1	kg	1,920(1,960)	1,940(1,980)
乗車定員*1	名	5	5	5
■性能	最小回転半径	m	5.3	5.3
燃料消費率 JC08モード走行 (国土交通省審査値)	km/ℓ	18.3	18.3	15.5
主要燃費向上対策	アイドリングストップ機能 筒内直接噴射 コモンレール高圧噴射 電子制御式燃料噴射 ターボチャージャー 空冷式インタークーラー	アイドリングストップ機能 筒内直接噴射 コモンレール高圧噴射 電子制御式燃料噴射 ターボチャージャー 空冷式インタークーラー	アイドリングストップ機能 電動パワーステアリング 可変バルブタイミング 筒内直接噴射	アイドリングストップ機能 電動パワーステアリング 可変バルブタイミング 筒内直接噴射
■寸法	全長*1	mm	4,910	4,920
全幅	mm	1,855	1,855	1,855
全高	mm	1,500	1,500	1,500
ホイールベース	mm	2,875	2,875	2,875
トレッド(前)	mm	1,580	1,580	1,580
トレッド(後)*1	mm	1,600	1,585	1,585
最低地上高	mm	120	120	140
ラゲッジスペース(VDA方式)	ℓ	655~1,910	655~1,910	655~1,910
■ブレーキ(前/後)	ベンチレーテッドディスク /ディスク	ベンチレーテッドディスク /ディスク	ベンチレーテッドディスク /ディスク	ベンチレーテッドディスク /ベンチレーテッドディスク
■タイヤサイズ(前/後)*1	245/45R17/245/45R17	245/40R18/265/35R18	245/40R18/265/35R18	245/45R17/245/45R17 (245/40R18/265/35R18)

*1:()はパノラミックサイドビューカメラ装着時、()はAMGスポーツパッケージ装着時、[]はフロア格納式サードシート装着時、《 》はエクスクルーシブパッケージ装着時、()はAMGカーボンセラミックブレーキ装着時です。
*2:2015年度税制改正大綱にもとづく、2015年4月適用の車体課税の改正内容にて作成しています(2月28日現在)。国会審議により最終決定されるため、実際と異なる場合がございます。詳細は、メルセデス・ベンツ正規販売店までお問い合わせください。
■記載の諸元は予告なく変更することがありますのでご了承ください。また上記諸元表は道路運送車両法による自動車型式指定申請書数値を基に作成しておりますので、メーカー発表の資料に記載されるものと異なる場合もあります。

■燃料消費率は、定められた試験条件での値です。お客様の使用環境(気象、渋滞等)や運転方法(急発進、エアコン使用等)に応じて燃料消費率は異なります。

E 300 4MATIC ステーションワゴン アバンギャルド	E 350 ブルーテック ステーションワゴン アバンギャルド	E 400 ステーションワゴン アバンギャルド	E 550 ステーションワゴン アバンギャルド	E 63 AMG 4MATIC ステーションワゴン	E 63 AMG S 4MATIC ステーションワゴン
RBA-212280C	LDA-212226C	MBA-212261C	DBA-212273	CBA-212292	CBA-212276
—	—	—	☆☆☆75%低減レベル	☆☆☆50%低減レベル	☆☆☆50%低減レベル
☆☆☆☆75%低減レベル	—	☆☆☆50%低減レベル	—	—	—
+10%達成	+20%達成	+10%達成	達成《—(達成)》	—	—
—	+20%達成	—	—	—	—
50%軽減	75%軽減	—	—	—	—
40%軽減	免税	—	—	—	—
75%軽減	免税	—	50%軽減《—(50%軽減)》	—	—
—	対象	—	—	—	—
左	右	右	右	左	左
電子制御7速A/T	電子制御7速A/T	電子制御7速A/T	電子制御7速A/T	電子制御7速A/T	電子制御7速A/T
全輪駆動(4WD)	後輪駆動(FR)	後輪駆動(FR)	後輪駆動(FR)	全輪駆動(4WD)	全輪駆動(4WD)
276	642	276	278	157	157
DOHC V型6気筒	DOHC V型6気筒 ターボチャージャー付	DOHC V型6気筒 ツインターボチャージャー付	DOHC V型8気筒 ツインターボチャージャー付	DOHC V型8気筒 ツインターボチャージャー付	DOHC V型8気筒 ツインターボチャージャー付
3,497	2,986	3,497	4,663	5,461	5,461
92.9×86.0	83.0×92.0	92.9×86.0	92.9×86.0	98.0×90.5	98.0×90.5
185/6,500	185/3,600	245/5,250~6,000	300/5,000~5,750	410/5,500	430/5,500
252/6,500	252/3,600	333/5,250~6,000	408/5,000~5,750	557/5,500	585/5,500
340/3,500~4,500	620/1,600~2,400	480/1,200~4,000	600/1,600~4,750	720/1,750~5,250	800/1,750~5,000
34.7/3,500~4,500	63.2/1,600~2,400	48.9/1,200~4,000	61.2/1,600~4,750	73.4/1,750~5,250	81.6/1,750~5,000
12.0	15.5	10.7	10.5	10.0	10.0
電子制御式燃料噴射(直噴)	電子制御燃料直接噴射(コモンレール)	電子制御式燃料噴射(直噴)	電子制御式燃料噴射(直噴)	電子制御式燃料噴射(直噴)	電子制御式燃料噴射(直噴)
無鉛プレミアム・ガソリン/80	軽油/80	無鉛プレミアム・ガソリン/80	無鉛プレミアム・ガソリン/80	無鉛プレミアム・ガソリン/80	無鉛プレミアム・ガソリン/80
1,920(1,960)《1,940(1,980)》	2,000(2,040)	1,910(1,950)《1,920(1,960)》	2,010(2,050)《1,990(2,030)》	2,090(2,130)	2,130(2,110)
5	5	5{7}	5	5	5
5.4	5.3	5.3	5.3	5.2	5.2
12.0	18.0	11.8	9.7	8.5	8.5
アイドリングストップ機能 電動パワーステアリング 可変バルブタイミング 筒内直接噴射	アイドリングストップ機能 筒内直接噴射 コモンレール高圧噴射 電子制御式燃料噴射 ターボチャージャー 空冷式インタークーラー	アイドリングストップ機能 電動パワーステアリング 可変バルブタイミング 筒内直接噴射	アイドリングストップ機能 電動パワーステアリング 可変バルブタイミング 筒内直接噴射	アイドリングストップ機能 電動パワーステアリング 可変バルブタイミング 筒内直接噴射	アイドリングストップ機能 電動パワーステアリング 可変バルブタイミング 筒内直接噴射
4,910《4,920》	4,920	4,920	4,920《4,910》	4,920	4,920
1,855	1,855	1,855	1,855	1,870	1,870
1,500	1,500	1,500	1,500	1,520	1,520
2,875	2,875	2,875	2,875	2,875	2,875
1,580	1,580	1,580	1,580	1,625	1,625
1,600	1,585	1,585	1,585《1,600》	1,595	1,595
140	120	140	140	140	140
655~1,910	627~1,882	655~1,910	621~1,876	621~1,876	621~1,876
ベンチレーテッドディスク /ベンチレーテッドディスク	ベンチレーテッドディスク /ベンチレーテッドディスク	ベンチレーテッドディスク /ベンチレーテッドディスク	ベンチレーテッドディスク /ベンチレーテッドディスク	ベンチレーテッドディスク /ベンチレーテッドディスク	ベンチレーテッドディスク /ベンチレーテッドディスク
245/45R17/245/45R17 《245/40R18/245/40R18》	245/40R18/265/35R18	245/40R18/265/35R18	245/40R18/265/35R18 《245/40R18/245/40R18》	255/35ZR19/285/30ZR19	255/35ZR19/285/30ZR19

Dimensions - Sedan -

E 250 AVANTGARDE

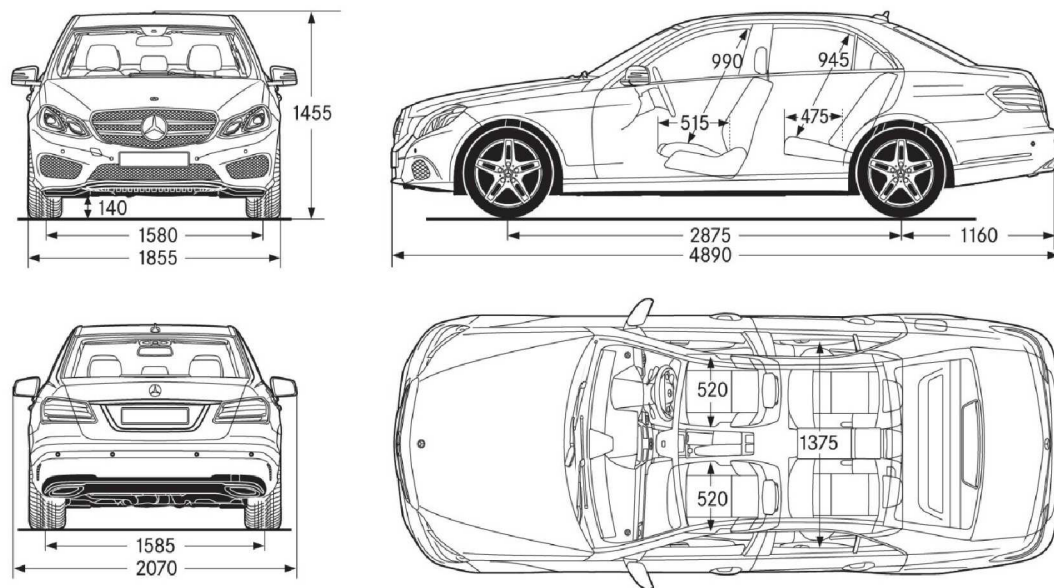

E 63 AMG

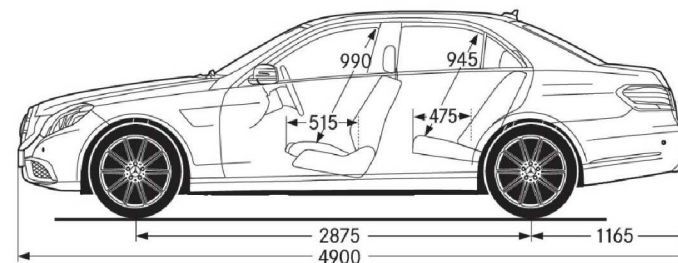

単位:mm

Price List

セダン価格

※車両本体価格及び有料保証延長プログラムの価格は、消費税率8%を加えた消費税込みの価格となります。

	E 220 ブルーテック (受注生産)	E 220 ブルーテック アバンギャルド	E 250 アバンギャルド	E 300 アバンギャルド	E 300 4MATIC アバンギャルド	E 350 ブルーテック アバンギャルド	E 400 アバンギャルド	E 400 ハイブリッド アバンギャルド	E 550 アバンギャルド	E 63 AMG	E 63 AMG S	E 63 AMG S 4MATIC
車両本体価格	5,990,000円	6,870,000円	6,870,000円	7,560,000円	7,870,000円	8,400,000円	9,380,000円	9,340,000円	11,750,000円	15,680,000円	16,950,000円	17,270,000円
消費税抜き価格	5,546,297円	6,361,112円	6,361,112円	7,000,000円	7,287,037円	7,777,778円	8,685,186円	8,648,149円	10,879,630円	14,518,519円	15,694,445円	15,990,741円
保証プラス(標準適用価格) ^{*2}					162,000円							313,200円
有料保証延長プログラム (メルセデスケア ^{*1}) (終了後2年間)					150,000円							290,000円
メンテナンスプラス	169,560円		129,600円		151,200円		169,560円		151,200円	169,560円		- (対象外)
消費税抜き価格	157,000円		120,000円		140,000円		157,000円		140,000円	157,000円		

Dimensions - Stationwagon -

E 250 STATIONWAGON AVANTGARDE

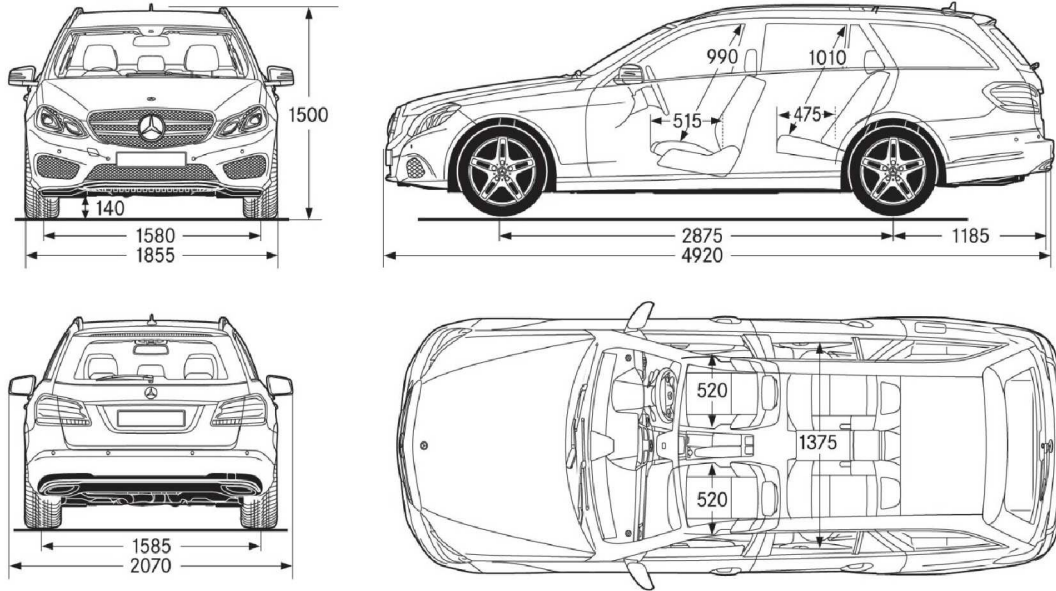

E 63 AMG 4MATIC STATIONWAGON

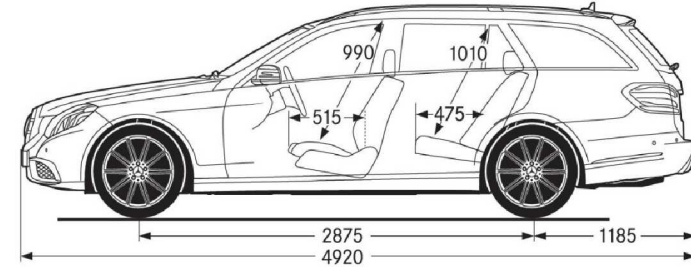

単位:mm

Price List

ステーションワゴン 価格

※車両本体価格及び有料保証延長プログラムの価格は、消費税率8%を加えた消費税込みの価格となります。

	E 220 ブルーテック ステーションワゴン (受注生産)	E 220 ブルーテック ステーションワゴン アバンギャルド	E 250 ステーションワゴン アバンギャルド	E 300 ステーションワゴン アバンギャルド	E 300 4MATIC ステーションワゴン アバンギャルド	E 350 ブルーテック ステーションワゴン アバンギャルド	E 400 ステーションワゴン アバンギャルド	E 550 ステーションワゴン アバンギャルド	E 63 AMG 4MATIC ステーションワゴン	E 63 AMG S 4MATIC ステーションワゴン
車両本体価格	6,340,000円	7,240,000円	7,240,000円	7,930,000円	8,240,000円	8,770,000円	9,750,000円	12,120,000円	16,330,000円	17,740,000円
消費税抜き価格	5,870,371円	6,703,704円	6,703,704円	7,342,593円	7,629,630円	8,120,371円	9,027,778円	11,222,223円	15,120,371円	16,425,926円
保証プラス(標準期適用価格) ^{*2}				162,000円					313,200円	
有料保証延長プログラム (メルセデスケア ^{*1}) 終了後2年間					150,000円				290,000円	
メンテナンスプラス	169,560円		129,600円	151,200円		169,560円	151,200円	169,560円		- (対象外)
消費税抜き価格	157,000円		120,000円	140,000円		157,000円	140,000円	157,000円		

*1: 正規販売店でご購入いただいた新車に、3年間・走行距離無制限で、「一般保証」「24時間ツーリングサポート」「メンテナンス保証」が適用される無料サービスプログラムです。
*2: ファーストオーナーでかつ初年度登録日から3ヶ月以内の場合のみ適用となります。

※車両本体価格はすべて希望小売価格であり、付属品価格及び税金(消費税を除く)、保険料、登録などに伴う諸費用を含まない参考価格です。
※販売価格及びサポートサービス内容の詳細については、メルセデス・ベンツ正規販売店にお問い合わせください。
※上記の費用以外にリサイクル料金が別途必要になります。

Equipment -Sedan and Stationwagon-

モデル別標準・オプション装備 ●は標準装備 ○はオプション -は設定なし

		E 220 ブルーテック (受注生産)		E 220 ブルーテック アバンギャルド		E 250 アバンギャルド		E 300 アバンギャルド		E 300 4MATIC アバンギャルド		E 350 ブルーテック アバンギャルド	
		セダン	ステーションワゴン	セダン	ステーションワゴン	セダン	ステーションワゴン	セダン	ステーションワゴン	セダン	ステーションワゴン	セダン	ステーションワゴン
セーフティ	ABS(アンチロック・ブレーキング・システム)	●	●	●	●	●	●	●	●	●	●	●	●
	BAS(ブレーキアシスト)	●	●	●	●	●	●	●	●	●	●	●	●
レーダーセーフティパッケージ	BASプラス(飛び出し検知機能付ブレーキアシスト・プラス)、 リアCPA(被害軽減ブレーキ付後方衝突警告システム)、 PRE-SAFE®ブレーキ(歩行者検知機能付)、 アクティブブレーキアシスト、 アクティブブラインドスポットアシスト、 ディストロニック・プラス(ステアリングアシスト付)、 チャイルドセーフティシートセンサー[助手席]	○*1	○*1	●	●	●	●	●	●	●	●	●	●
	アダプティブブレーキ(ホールド機能、ヒルスタートアシスト)	●	●	●	●	●	●	●	●	●	●	●	●
アダプティブブレーキライト	ESP®(エレクトロニック・スタビリティ・プログラム)	●	●	●	●	●	●	●	●	●*2	●*2	●	●
	3ステージESP®(エレクトロニック・スタビリティ・プログラム)	-	-	-	-	-	-	-	-	-	-	-	-
LEDインテリジェントライトシステム	アダプティブハイビームアシスト・プラス	●	●	●	●	●	●	●	●	●	●	●	●
	コーナリングライト	●	●	●	●	●	●	●	●	●	●	●	●
アテンションアシスト	360°カメラシステム*3	-	-	○	○	○	○	○	○	○	○	○	○
	アクティブパーキングアシスト(縦列・並列駐車)	●	●	●	●	●	●	●	●	●	●	●	●
CPA(衝突警告システム)*1	パーキングアシストリアビューカメラ*3	●	●	●	●	●	●	●	●	●	●	●	●
	パークトロニック	●	●	●	●	●	●	●	●	●	●	●	●
タイヤ空気圧警告システム	PRE-SAFE®	●	●	●	●	●	●	●	●	●	●	●	●
	アクティブボンネット	●	●	●	●	●	●	●	●	●	●	●	●
ベルトフォースリミッター付シートベルトテンショナー[前席・後席左右]	3点式シートベルト&ヘッドレスト[全5席]*4	●	●	●	●	●	●	●	●	●	●	●	●
	SRSエアバッグ[運転席・助手席]	●	●	●	●	●	●	●	●	●	●	●	●
SRSニーバッグ[運転席]	SRSサイドバッグ[前席]	●	●	●	●	●	●	●	●	●	●	●	●
	SRSウインドウバッグ	●	●	●	●	●	●	●	●	●	●	●	●
SRSペルビスバッグ[運転席・助手席]	シートセンサー[助手席]	●	●	●	●	●	●	●	●	●	●	●	●
	ラグジュアリーヘッドレスト[前席]*5	-	-	○	○	○	○	○	○	○	○	○	○
ISOFIX対応チャイルドセーフティシート固定装置	クラッシュセンサー連動機能	●	●	●	●	●	●	●	●	●	●	●	●
	ハザードランプ自動点滅、エンジン自動カットオフ、ドアロック自動解除、 室内照明自動点灯	●	●	●	●	●	●	●	●	●	●	●	●
シャーン	DIRECT CONTROLサスペンション	●	●	●	●	●	●	●	●	●	●	●	●
	リアエアサスペンション(セルフレベルング付)	-	●	-	●	-	●	-	●	-	●	-	●
AIRマテックサスペンション	AMG RIDE CONTROLスポーツサスペンション	-	-	-	-	-	-	-	-	-	-	-	-
	AMGリミテッド・スリッパ・デフ	-	-	-	-	-	-	-	-	-	-	-	-
Mercedes-Benzロゴ付ブレーキキャリパー& ドリルドベンチレーテッドディスク[フロント]	AMGレッドブレーキ・キャリパー	-	-	-	-	-	-	-	-	-	-	-	-
	AMG強化ブレーキシステム	-	-	-	-	-	-	-	-	-	-	-	-
AMGカーボンセラミックブレーキ*6	AMGドライバーズパッケージ*7	-	-	-	-	-	-	-	-	-	-	-	-
	メタリックペイント	○	○	○	○	○	○	○	○	○	○	●	●
ボディカラー	ダイヤモンドホワイト(メタリックペイント)	-	-	○	○	○	○	○	○	○	○	○	○
	ヒヤシンスレッド(メタリックペイント)*8	-	-	○	○	○	○	○	○	○	○	○	○
外装	17インチ5ツインスポークアルミホイール	-	-	-	-	-	-	●	●	●	●	-	-
	17インチ5スポークアルミホイール	●	●	-	-	-	-	-	-	-	-	-	-
18インチAMG5ツインスポークアルミホイール		-	-	●	●	●	●	○	○	-	-	●	●

※オプションの詳細につきましては、オプションページをご参照ください。

E 400 アバンギャルド		E 400 ハイブリッド アバンギャルド		E 550 アバンギャルド		E 63 AMG		E 63 AMG 4MATIC		E 63 AMG S		E 63 AMG S 4MATIC			
セダン	ステーションワゴン	セダン	セダン	セダン	ステーションワゴン	セダン	セダン	セダン	セダン	セダン	セダン	セダン	ステーションワゴン		
●	●	●	●	●	●	●	●	●	●	●	●	●	●	ABS(アンチロック・ブレーキング・システム)	セーフティ
●	●	●	●	●	●	●	●	●	●	●	●	●	●	BAS(ブレーキアシスト)	
														レーダーセーフティパッケージ	
●	●	●	●	●	●	●	●	●	●	●	●	●	●	BASプラス(飛び出し検知機能付ブレーキアシスト・プラス)、 リアCPA(被害軽減ブレーキ付後方衝突警告システム)、 PRE-SAFE®ブレーキ(歩行者検知機能付)、 アクティブブレーキアシスト、 アクティブブラインドスポットアシスト、 ディストロニック・プラス(ステアリングアシスト付)、 チャイルドセーフティシートセンサー[助手席]	
●	●	●	●	●	●	●	●	●	●	●	●	●	●	アダプティブブレーキ(ホールド機能、ヒルスタートアシスト)	
●	●	●	●	●	●	●	●	●	●	●	●	●	●	アダプティブブレーキライト	
●	●	●	●	●	●	●	●	●	●	●	●	●	●	ESP®(エレクトロニック・スタビリティ・プログラム)	
—	—	—	—	—	—	●	●	●	●	●	●	●	●	3ステージESP®(エレクトロニック・スタビリティ・プログラム)	
●	●	●	●	●	●	●	●	●	●	●	●	●	●	LEDインテリジェントライトシステム	
●	●	●	●	●	●	●	●	●	●	●	●	●	●	アダプティブハイビームアシスト・プラス	
●	●	●	●	●	●	●	●	●	●	●	●	●	●	コーナリングライト	
●	●	●	●	●	●	●	●	●	●	●	●	●	●	アテンションアシスト	
○	○	○	○	○	○	○	○	○	○	○	○	○	○	360°カメラシステム*3	
●	●	●	●	●	●	●	●	●	●	●	●	●	●	アクティブパーキングアシスト(縦列・並列駐車)	
—	—	—	—	—	—	—	—	—	—	—	—	—	—	CPA(衝突警告システム)*1	
●	●	●	●	●	●	●	●	●	●	●	●	●	●	パーキングアシストリアビューカメラ*3	
●	●	●	●	●	●	●	●	●	●	●	●	●	●	パークトロニック	
●	●	●	●	●	●	●	●	●	●	●	●	●	●	タイヤ空気圧警告システム	
●	●	●	●	●	●	●	●	●	●	●	●	●	●	PRE-SAFE®	
●	●	●	●	●	●	—	—	—	—	—	—	—	—	アクティブボンネット	
●	●	●	●	●	●	●	●	●	●	●	●	●	●	ベルトフォースリミッター付シートベルトテンショナー[前席・後席左右]	
●	●	●	●	●	●	●	●	●	●	●	●	●	●	3点式シートベルト&ヘッドレスト[全5席]*4	
●	●	●	●	●	●	●	●	●	●	●	●	●	●	SRSエアバッグ[運転席・助手席]	
●	●	●	●	●	●	●	●	●	●	●	●	●	●	SRSニーバッグ[運転席]	
●	●	●	●	●	●	●	●	●	●	●	●	●	●	SRSサイドバッグ[前席]	
●	●	●	●	●	●	●	●	●	●	●	●	●	●	SRSウインドウバッグ	
●	●	●	●	●	●	●	●	●	●	●	●	●	●	SRSベルビスバッグ[運転席・助手席]	
●	●	●	●	●	●	●	●	●	●	●	●	●	●	シートセンサー[助手席]	
○	○	○	○	○	○	○	○	○	○	○	○	○	○	ラグジュアリーヘッドレスト[前席]*5	
●	●	●	●	●	●	●	●	●	●	●	●	●	●	ISOFIX対応チャイルドセーフティシート固定装置	
●	●	●	●	●	●	●	●	●	●	●	●	●	●	クラッシュセンサー連動機能 ハザードランプ自動点滅、エンジン自動カットオフ、ドアロック自動解除、 室内照明自動点灯	
●	●	●	—	—	—	—	—	—	—	—	—	—	—	DIRECT CONTROLサスペンション	
—	●	—	—	—	—	—	—	—	—	—	—	—	—	リアエアサスペンション(セルフレベルリング付)	シャーシ
—	—	—	●	●	—	—	—	—	—	—	—	—	—	AIRマテックサスペンション	
—	—	—	—	—	—	●	●	●	●	●	●	●	●	AMG RIDE CONTROL スポーツサスペンション	
—	—	—	—	—	—	—	—	●	●	●	●	●	●	AMGリミテッド・スリップ・デフ	
●	●	●	●	●	●	—	—	—	—	—	—	—	—	Mercedes-Benzロゴ付ブレーキキャリパー& ドリルドベンチレーテッドディスク[フロント]	
—	—	—	—	—	—	●	●	●	●	●	●	●	●	AMGレッドブレーキ・キャリパー	
—	—	—	—	—	—	●	●	●	●	●	●	●	●	AMG強化ブレーキシステム	
—	—	—	—	—	—	—	—	○	○	○	○	○	○	AMGカーボンセラミックブレーキ*6	
—	—	—	—	—	—	—	—	●	●	●	●	●	●	AMGドライバースパッケージ*7	
●	●	●	●	●	●	●	●	●	●	●	●	●	●	メタリックペイント	
○	○	○	○	○	○	○	○	○	○	○	○	○	○	ダイヤモンドホワイト(メタリックペイント)	ボディカラー
○	○	○	○	○	○	○	○	○	○	○	○	○	○	ヒヤシンスレッド(メタリックペイント)*8	
—	—	—	—	—	—	—	—	—	—	—	—	—	—	17インチ5ツインスポークアルミホイール	外装
—	—	—	—	—	—	—	—	—	—	—	—	—	—	17インチ5スポークアルミホイール	
●	●	—	●	●	●	—	—	—	—	—	—	—	—	18インチAMG5ツインスポークアルミホイール	

※オプションの詳細につきましては、オプションページをご参照ください。

E 400 アバンギャルド		E 400 ハイブリッド アバンギャルド		E 550 アバンギャルド		E 63 AMG		E 63 AMG 4MATIC		E 63 AMG S		E 63 AMG S 4MATIC			
セダン	ステーションワゴン	セダン	セダン	セダン	ステーションワゴン	セダン	セダン	セダン	セダン	セダン	セダン	セダン	ステーションワゴン		
—	—	—	—	—	—	—	—	—	—	—	—	—	—	18インチAMG5ツインスポークアルミホイール	外装
—	—	●	—	—	—	—	—	—	—	—	—	—	—	18インチ5ツインスポークアルミホイール	
—	—	—	○	○	—	—	—	—	—	—	—	—	—	18インチ5ツインスポークアルミホイール	
—	—	—	—	—	—	●	●	—	—	—	—	—	—	19インチAMG10スポークアルミホイール	
—	—	—	—	—	—	—	—	●	●	●	—	—	—	マットチタニウムグレーペイント19インチAMG10スポークアルミホイール	
—	—	—	—	—	—	○	○	○	○	○	○	○	○	チタニウムグレーペイント19インチAMG5ツインスポークアルミホイール(鍛造)	
—	—	—	—	—	—	○	○	○	○	○	○	○	○	マットブラックペイント19インチAMG10スポークアルミホイール	
クローム付 ハイグロスブラック	クローム付 ハイグロスブラック	クローム付 ハイグロスブラック	クローム付 ハイグロスブラック	クローム付 ハイグロスブラック	クローム付 ハイグロスブラック	クローム付 ハイグロスブラック	クローム付 ハイグロスブラック	クローム付 ハイグロスブラック	クローム付 ハイグロスブラック	クローム付 ハイグロスブラック	クローム付 ハイグロスブラック	クローム付 ハイグロスブラック	クローム付 ハイグロスブラック	フロントグリル	
AMGデザイン	アバンギャルドデザイン	AMGデザイン	AMGデザイン	AMGデザイン (E 63 AMG専用)	AMGデザイン (E 63 AMG専用)	AMGデザイン (E 63 AMG専用)	AMGデザイン (E 63 AMG専用)	AMGデザイン (E 63 AMG専用)	AMGデザイン (E 63 AMG専用)	AMGデザイン (E 63 AMG専用)	AMGデザイン (E 63 AMG専用)	AMGデザイン (E 63 AMG専用)	AMGデザイン (E 63 AMG専用)	フロントバンパー	
AMGデザイン	アバンギャルドデザイン	AMGデザイン	AMGデザイン	AMGデザイン (E 63 AMG専用)	AMGデザイン (E 63 AMG専用)	AMGデザイン (E 63 AMG専用)	AMGデザイン (E 63 AMG専用)	AMGデザイン (E 63 AMG専用)	AMGデザイン (E 63 AMG専用)	AMGデザイン (E 63 AMG専用)	AMGデザイン (E 63 AMG専用)	AMGデザイン (E 63 AMG専用)	AMGデザイン (E 63 AMG専用)	サイドスカート	
AMGデザイン	アバンギャルドデザイン	AMGデザイン	AMGデザイン	AMGデザイン (E 63 AMG専用)	AMGデザイン (E 63 AMG専用)	AMGデザイン (E 63 AMG専用)	AMGデザイン (E 63 AMG専用)	AMGデザイン (E 63 AMG専用)	AMGデザイン (E 63 AMG専用)	AMGデザイン (E 63 AMG専用)	AMGデザイン (E 63 AMG専用)	AMGデザイン (E 63 AMG専用)	AMGデザイン (E 63 AMG専用)	リアスカート	
—	—	—	—	—	—	V8 BITURBO	V8 BITURBO	V8 BITURBO	V8 BITURBO	V8 BITURBO	V8 BITURBO	V8 BITURBO	V8 BITURBO	サイドエンブレム	
—	—	—	—	—	—	—	—	—	—	—	—	—	—	MOExtended(ランフラット特性タイヤ)	
—	—	●	—	—	—	—	—	—	—	—	—	—	—	Mercedes-Benzスポーツパッケージエクステリア	
●	●	—	●	●	●	●(E 63 AMG専用)	●(E 63 AMG専用)	●(E 63 AMG専用)	●(E 63 AMG専用)	●(E 63 AMG専用)	●(E 63 AMG専用)	●(E 63 AMG専用)	●(E 63 AMG専用)	AMGスタイリングパッケージ[フロントスポイラー・サイド&リアスカート]	
—	—	—	—	—	—	●	—	—	—	—	—	—	—	AMGトランクリッドスポイラーリップ	
●	●	●	●	●	●	●	●	●	●	●	●	●	●	LED/ハイパフォーマンスヘッドライト	
—	—	—	—	—	—	—	—	○	○	○	○	○	○	AMGカーボンパッケージ ⁹ AMGカーボンファイバーフロントAウイング、AMGカーボンファイバーエンジンカバー、 AMGカーボンファイバー付サイドスカート、AMGカーボンファイバードアミラー、 AMGカーボンファイバートランクリッドスポイラーリップ、 AMGカーボンファイバーリアディフューザー	
シルバー	シルバー	シルバー	シルバー	ダーク	ダーク	ダーク	ダーク	ダーク	ダーク	ダーク	ダーク	ダーク	ダーク	ヘッドライトユニット	
●	●	●	●	●	●	●	●	●	●	●	●	●	●	LEDリアフォグランプ	
○	○	○	○	○	○	○	○	●	●	●	●	●	●	パノラミックスライディングルーフ(狭み込み防止機能付)	
—	—	—	—	—	—	—	—	●	●	●	●	●	●	ルーフレール	
—	—	—	—	—	—	—	—	●	●	●	●	●	●	プライバシーガラス[後席左右・ラゲッジシールド]	
●	●	●	●	●	●	●	●	●	●	●	●	●	●	ハイマウントストップランプ	
●	●	●	●	●	●	●	●	●	●	●	●	●	●	LEDリアコンビネーションランプ	
●	●	●	●	●	●	●	●	●	●	●	●	●	●	LEDライセンスライト[リア]	
—	●	—	—	—	—	—	—	—	—	—	—	—	—	リアワイパー	
ツイン(スクエアデザイン)	ツイン(スクエアデザイン)	ツイン(スクエアデザイン)	ツイン(スクエアデザイン)	AMGデュアルツイン (スクエアデザイン)	AMGデュアルツイン (スクエアデザイン)	AMGデュアルツイン (スクエアデザイン)	AMGデュアルツイン (スクエアデザイン)	AMGデュアルツイン (スクエアデザイン)	AMGデュアルツイン (スクエアデザイン)	AMGデュアルツイン (スクエアデザイン)	AMGデュアルツイン (スクエアデザイン)	AMGデュアルツイン (スクエアデザイン)	AMGデュアルツイン (スクエアデザイン)	クロームエグゾーストエンド	
—	—	—	—	—	—	—	—	—	—	—	—	—	—	レザーツインシート ¹⁰	内装
—	—	—	—	—	—	—	—	—	—	—	—	—	—	レザーDINAMICAシート(ホワイトステッチ入) ¹¹	
● ¹³	● ¹³	●	● ¹³	● ¹³	● ¹³	—	—	—	—	—	—	—	—	本革シート(前席・後席シートヒーター付) ¹²	
—	—	—	○	○	●	●	●	●	●	●	●	●	●	ナッパレザーシート	
—	—	—	○	○	●	●	●	●	●	●	●	●	●	レザーARTICOインテリア[ダッシュボード、ドア内張り](ステッチ付)	
—	—	—	○	○	—	—	—	—	—	—	—	—	—	DINAMICALーフライナー	
●	●	●	●	●	●	●	●	—	—	—	—	—	—	本革巻ステアリング	
—	—	—	○	○	—	—	—	—	—	—	—	—	—	本革巻ウッドステアリング	
—	—	—	—	—	—	—	—	—	—	—	—	—	—	ダークアルミニウムインテリアトリム	
●	●	●	●	●	●	●	●	●	●	●	●	●	●	ブラックアッシュウッドインテリアトリム	
—	—	—	—	—	—	—	—	○	○	○	○	○	○	AMGカーボンインテリアトリム ⁹	
—	—	—	—	—	—	E 63 AMG専用	E 63 AMG専用	E 63 AMG専用	E 63 AMG専用	E 63 AMG専用	E 63 AMG専用	E 63 AMG専用	E 63 AMG専用	シフトノブ	
シルバー (チューブデザイン)	シルバー (チューブデザイン)	シルバー (チューブデザイン)	シルバー (チューブデザイン)	AMGデザイン	AMGデザイン	AMGデザイン	AMGデザイン	AMGデザイン	AMGデザイン	AMGデザイン	AMGデザイン	AMGデザイン	AMGデザイン	メーターパネル	
ステンレス(ラバースタッド付)	ブラック	ステンレス(ラバースタッド付)/ ブラック	ステンレス(ラバースタッド付)/ ブラック	ステンレス (ラバースタッド付)	ステンレス (ラバースタッド付)	ステンレス (ラバースタッド付)	ステンレス (ラバースタッド付)	ステンレス ¹⁴ (ラバースタッド付)	ステンレス ¹⁴ (ラバースタッド付)	ステンレス ¹⁴ (ラバースタッド付)	ステンレス ¹⁴ (ラバースタッド付)	ステンレス ¹⁴ (ラバースタッド付)	ステンレス ¹⁴ (ラバースタッド付)	アクセル&ブレーキペダル	
●	●	●	●	●	●	●	●	●	●	●	●	●	●	前席メモリー付パワーシート ¹⁵	
—	—	○	-/○	-/○	○	○	○	●	●	●	●	●	●	アクティブマルチコントロールシートバック	
—	—	○	-/○	-/○	○	○	●	●	●	●	●	●	●	シートベンチレーター	

Equipment -Sedan and Stationwagon-

モデル別標準・オプション装備 ●は標準装備 ○はオプション -は設定なし

		E 220 ブルーテック (受注生産)		E 220 ブルーテック アバンギャルド		E 250 アバンギャルド		E 300 アバンギャルド		E 300 4MATIC アバンギャルド		E 350 ブルーテック アバンギャルド	
		セダン	ステーションワゴン	セダン	ステーションワゴン	セダン	ステーションワゴン	セダン	ステーションワゴン	セダン	ステーションワゴン	セダン	ステーションワゴン
内装	前席	ドライビングダイナミックシート											
		マッサージ機能											
		電動ランバーサポート											
		シートヒーター											
		AMGスポーツシート											
		AMGスポーツステアリング											
		AMGパフォーマンスステアリング											
		AMGパフォーマンスステアリング (ナッパレザー/アルカンターラ®)*16											
	後席	分割可倒式シート(分割比率2:1)											
		フロア格納式サードシート*4*17											
		シートヒーター											
		アームレスト[前席・後席]											
		ステンレス製ステップカバー											
		AMGフロアマット											
		フロアマット											
		スキーバッグ											
	AMGイルミネーテッドステップカバー												
機能装備		マルチファンクションステアリング											
		ダイレクトステアリング											
		AMGパラメーターステアリング											
		電動パワーステアリング											
		DIRECT SELECT(ダイレクトセレクト)											
		電動チルト&テレスコピックステアリング											
		イージーエントリー[ステアリング]											
		クルーズコントロール&可変スピードリミッター											
		パドルシフト											
		カラーマルチファンクションディスプレイ											
		AMGスピードシフトMCT											
		AMGドライブユニットシステム											
		電動調整・可倒式ヒーター・ドアミラー(ウインカー・足元照明内蔵)											
		リバーポジション機能付ドアミラー[助手席側]											
		自動防眩ルームミラー&ドアミラー[運転席側]											
		AMGメーターパネル											
		レインセンサー											
		オートライト											
		外気温度計											
		ワンタッチパワーウィンドウ(挟み込み防止機能付)											
		ブラインド[後席左右]											
		電動ブラインド[リアウィンドウ]											
		照明ミラー付サンバイザー											
		照明ミラー付ダブルサンバイザー											
		カップホルダー[前席・後席]											
		ボトルホルダー[助手席]											
		アンダーシートボックス[前席]											
		シートバックポケット											
		乗降用ライト											
		12V電源ソケット[後席・ラゲッジルーム]*18											
		アンビエントライト(スリーカラー)											
		リーディングライト[後席]											
		セーフティネット											
		ECOスタートストップ機能											
	リモート・トランクリリース												
	キーレスゴー*19												
	ハンズフリーアクセス												
	イモビライザー												

Options (推奨オプション) -Sedan-

モデル別標準・推奨オプション装備 ●は標準装備 ○はオプション ーは設定なし

		E 220 ブルーテック (受注生産)	E 220 ブルーテック アバンギャルド	E 250 アバンギャルド	E 300 アバンギャルド
ベーシックパッケージ	シートヒーター[前席]、 360°カメラシステム*3	ー	ー	○105,000(97,223)	ー
レーダーセーフティパッケージ	BASプラス(飛び出し検知機能付ブレーキアシスト・プラス)、リアCPA(被害軽減ブレーキ付後方衝突警告システム)、 PRE-SAFE®ブレーキ(歩行者検知機能付)、アクティブレーンキーピングアシスト、アクティブブラインドスポットアシスト、 ディストロニック・プラス(ステアリングアシスト付)、チャイルドセーフティシートセンサー[助手席]	○199,000(184,260)*1	●	●	●
内装	本革シート(後席シートヒーター付) (ベーシックパッケージの内容を含む)	ー	ー	○346,000(320,371) (ベーシックパッケージ 105,000円分含む)	ー
	本革シート(後席シートヒーター付)	ー	ー	ー	○241,000(223,149)
	本革シート(前席・後席シートヒーター付)	ー	○294,000(272,223)	ー	ー
	前席シートヒーター	ー	○52,000(48,149)	ー	●
セーフティ	360°カメラシステム*3	ー	○52,000(48,149)	ー	○52,000(48,149)
AMGスポーツパッケージ*28	Mercedes-Benzロゴ付ブレーキキャリパー&ドリルドベンチレーテッドディスク[フロント]、 AMGスタイリングパッケージ[フロントスポイラー・サイド&リアスカート]、 18インチAMG5ツインスポークアルミホイール、ブラックアッシュウッドインテリリアトリム、 AMGスポーツステアリング、AMGスポーツシート[前席]、 ステンレスアクセル&ブレーキペダル(ラバースタッド付)、AMGフロアマット	ー	●	●	○264,000(244,445)
ボディカラー	メタリックペイント	○88,000(81,482)	○88,000(81,482)	○88,000(81,482)	○88,000(81,482)
	ダイヤモンドホワイト(メタリックペイント)	ー	○189,000(175,000)*30	○189,000(175,000)*30	○189,000(175,000)*30
外装	パノラミックスライディングルーフ(挟み込み防止機能付)	ー	○210,000(194,445)	○210,000(194,445)	○210,000(194,445)

Special Options (受注生産オプション) -Sedan-

モデル別標準・受注生産オプション装備 ●は標準装備 ○はオプション(受注生産のため、納車までに6ヶ月以上お時間がかかります) ーは設定なし

		E 220 ブルーテック (受注生産)	E 220 ブルーテック アバンギャルド	E 250 アバンギャルド	E 300 アバンギャルド
コンフォートパッケージ	アクティブマルチコントロールシートバック[前席]、ドライビングダイナミックシート[前席]、 マッサージ機能[前席]、シートベンチレーター[前席]、シートヒーター[前席]	ー	ー	ー	ー
エクスクルーシブ パッケージ*32	ナッパレザーシート、レザーARTICOインテリア[ダッシュボード、ドア内張り](ステッチ付)、 本革巻ウッドステアリング、18インチ5ツインスポークアルミホイール、フロアマット、DINAMICAルーフライナー	ー	ー	ー	ー
オーディオ& ビジュアルパッケージ	harman/kardon®ロジック7サラウンドサウンドシステム*23*24、リアエンターテインメントシステム*5 Bang & Olufsen BeoSound AMGサウンドシステム*23*25*26*27、リアエンターテインメントシステム*5	ー	○451,000(417,593)	○451,000(417,593)	○451,000(417,593)
AMGカーボンパッケージ*9	AMGカーボンファイバーフロントAウイング、AMGカーボンファイバーエンジンカバー、 AMGカーボンファイバー付サイドスカート、AMGカーボンファイバードアミラー、 AMGカーボンファイバートランクリッドスポイラーリップ、 AMGカーボンファイバーリアディフューザー、AMGカーボンインテリリアトリム	ー	ー	ー	ー
ボディカラー	ヒヤシンスレッド(メタリックペイント)*8	ー	○189,000(175,000)	○189,000(175,000)	○189,000(175,000)
AMG専用オプション	AMGカーボンセラミックブレーキ*6 チタニウムグレーペイント19インチAMG5ツインスポークアルミホイール(鍛造) マットブラックペイント19インチAMG10スポークアルミホイール	ー	ー	ー	ー

数字はメーカー装着の場合のオプション装備品価格(単位:円)を表します。
 ()内は消費税8%抜きの価格となります。

E 300 4MATIC アバンギャルド	E 350 ブルーテック アバンギャルド	E 400 アバンギャルド	E 400 ハイブリッド アバンギャルド	E 550 アバンギャルド	E 63 AMG	E 63 AMG S	E 63 AMG S 4MATIC
-	-	-	-	-	-	-	-
●	●	●	●	●	●	●	●
-	-	-	-	-	-	-	-
○241,000(223,149)	○241,000(223,149)	●	●	●	●	●	●
-	-	-	-	-	-	-	-
●	●	●	●	●	●	●	●
○52,000(48,149)	○52,000(48,149)	○52,000(48,149)	○52,000(48,149)	○52,000(48,149)	○52,000(48,149)	○52,000(48,149)	○52,000(48,149)
○264,000(244,445)	●	●	-	●*29/-	-	-	-
○88,000(81,482)	●	●	●	●	●	●	●
○189,000(175,000)*30	○111,000(102,778)	○111,000(102,778)	○111,000(102,778)	○111,000(102,778)	○111,000(102,778)	○111,000(102,778)	○111,000(102,778)
○210,000(194,445)	○210,000(194,445)	○210,000(194,445)	○210,000(194,445)	○210,000(194,445)	○210,000(194,445)	●	●

数字はメーカー装着の場合のオプション装備品価格(単位:円)を表します。
 ()内は消費税8%抜きの価格となります。

E 300 4MATIC アバンギャルド	E 350 ブルーテック アバンギャルド	E 400 アバンギャルド	E 400 ハイブリッド アバンギャルド	E 550 アバンギャルド	E 63 AMG	E 63 AMG S	E 63 AMG S 4MATIC
-	-	-	○346,000(320,371)	-/○346,000(320,371)*31	○346,000(320,371)	●	●
-	-	-	-	○105,000(97,223)*29	-	-	-
○451,000(417,593)	○451,000(417,593)	○451,000(417,593)	○451,000(417,593)	-	-	-	-
-	-	-	-	○923,000(854,630)	○923,000(854,630)	○923,000(854,630)	○923,000(854,630)
-	-	-	-	-	-	○1,408,000(1,303,704)	○1,408,000(1,303,704)
○189,000(175,000)	○101,000(93,519)	○101,000(93,519)	○101,000(93,519)	○101,000(93,519)	○101,000(93,519)	○101,000(93,519)	○101,000(93,519)
-	-	-	-	-	-	○1,049,000(971,297)	○1,049,000(971,297)
-	-	-	-	-	○210,000(194,445)	○210,000(194,445)	○210,000(194,445)
-	-	-	-	-	○157,000(145,371)	○157,000(145,371)	○157,000(145,371)

Options (推奨オプション) -Stationwagon-

モデル別標準・推奨オプション装備 ●は標準装備 ○はオプション -は設定なし

		E 220 ブルーテック ステーションワゴン (受注生産)	E 220 ブルーテック ステーションワゴン アバンギャルド	E 250 ステーションワゴン アバンギャルド	E 300 ステーションワゴン アバンギャルド
ベーシックパッケージ	シートヒーター[前席]、 360°カメラシステム*3	-	-	○105,000(97,223)	-
レーダーセーフティパッケージ	BASプラス(飛び出し検知機能付)ブレーキアシスト・プラス、リアCPA(被害軽減ブレーキ付)後方衝突警告システム)、PRE-SAFE®ブレーキ(歩行者検知機能付)、アクティブブレーキアシスト、アクティブブラインドスポットアシスト、ディスプレイアシスト・プラス(ステアリングアシスト付)、チャイルドセーフティシートセンサー[助手席]	○199,000(184,260)*1	●	●	●
内装	本革シート(後席シートヒーター付) (ベーシックパッケージの内容を含む)	-	-	○346,000(320,371) (ベーシックパッケージ 105,000円分含む)	-
	本革シート(後席シートヒーター付)	-	-	-	○241,000(223,149)
	本革シート(前席・後席シートヒーター付)	-	○294,000(272,223)	-	-
	前席シートヒーター	-	○52,000(48,149)	-	●
セーフティ	360°カメラシステム*3	-	○52,000(48,149)	-	○52,000(48,149)
AMGスポーツパッケージ*28	Mercedes-Benzロゴ付ブレーキキャリパー&ドリルドベンチレーテッドディスク[フロント]、AMGスタイリングパッケージ[フロントスポイラー・サイド&リアスカート]、18インチAMG5ツインスポークアルミホイール、ブラックアッシュウッドインテリリアトリム、AMGスポーツステアリング、AMGスポーツシート[前席]、ステンレスアクセル&ブレーキペダル(ラバースタッド付)、AMGフロアマット	-	●	●	○264,000(244,445)
ボディカラー	メタリックペイント	○88,000(81,482)	○88,000(81,482)	○88,000(81,482)	○88,000(81,482)
	ダイヤモンドホワイト(メタリックペイント)	-	○189,000(175,000)*30	○189,000(175,000)*30	○189,000(175,000)*30
外装	パノラミックスライディングルーフ(挟み込み防止機能付)	-	○210,000(194,445)	○210,000(194,445)	○210,000(194,445)

Special Options (受注生産オプション) -Stationwagon-

モデル別標準・受注生産オプション装備 ●は標準装備 ○はオプション(受注生産のため、納車までに6ヶ月以上お時間がかかります) -は設定なし

		E 220 ブルーテック ステーションワゴン (受注生産)	E 220 ブルーテック ステーションワゴン アバンギャルド	E 250 ステーションワゴン アバンギャルド	E 300 ステーションワゴン アバンギャルド
コンフォートパッケージ	アクティブマルチコントロールシートバック[前席]、ドライビングダイナミックシート[前席]、マッサージ機能[前席]、シートベンチレーター[前席]、シートヒーター[前席]	-	-	-	-
エクスクルーシブ パッケージ*32	ナッパレザーシート、レザーARTICOインテリア[ダッシュボード、ドア内張り](ステッチ付)、本革巻ウッドステアリング、18インチ5ツインスポークアルミホイール、フロアマット、DINAMICAルーフライナー	-	-	-	-
オーディオ& ビジュアルパッケージ	harman/kardon®ロジック7サラウンドサウンドシステム*23*24、リアエンターテインメントシステム*5	-	○451,000(417,593)	○451,000(417,593)	○451,000(417,593)
AMGカーボンパッケージ*9	Bang & Olufsen BeoSound AMGサウンドシステム*23*25*26*27、リアエンターテインメントシステム*5 AMGカーボンファイバーフロントAウイング、AMGカーボンファイバーエンジンカバー、AMGカーボンファイバー付サイドスカート、AMGカーボンファイバードアミラー、AMGカーボンファイバーリアディフューザー、AMGカーボンインテリリアトリム	-	-	-	-
内装	フロア格納式サードシート[後席]*4*17	-	-	-	-
ボディカラー	ヒヤシンスレッド(メタリックペイント)*8	-	○189,000(175,000)	○189,000(175,000)	○189,000(175,000)
AMG専用オプション	AMGカーボンセラミックブレーキ*6	-	-	-	-
	チタニウムグレーペイント19インチAMG5ツインスポークアルミホイール(鍛造) マットブラックペイント19インチAMG10スポークアルミホイール	-	-	-	-

*1:レーダーセーフティパッケージ(オプション)を選択した場合、CPA(衝突警告システム)は装着されません。
 *2:E 300 4MATIC アバンギャルド及びE 300 4MATIC ステーションワゴン アバンギャルドの場合は4ESP®となります。
 *3:360°カメラシステム(オプション)を選択した場合は、パーキングアシストリアビューカメラは装着されません。
 *4:フロア格納式サードシート(オプション)を装着した場合は、3点式シートベルト&ヘッドレストは全7席になります。
 *5:リアエンターテインメントシステム(オプション)を選択した場合、ラグジュアリーヘッドレスト[前席]が装着されます。
 *6:AMGレッドブレーキ・キャリパーとの同時装着はできません。
 *7:速度リミッターの設定がセダンは250km/hから300km/hに、ステーションワゴンは250km/hから280km/hに変更されます。
 *8:納車までにお時間がかかります。詳細につきましては、メルセデス・ベンツ正規販売店までお問い合わせください。
 *9:AMGカーボンパッケージとAMGカーボンインテリリアトリム装着車は納車までにお時間がかかります。詳細につきましては、メルセデス・ベンツ正規販売店までお問い合わせください。また、AMGカーボンパッケージの装備品であるAMGカーボンファイバートランクリッドスポイラーリップはセダンのみの設定となります。
 *10:前席及び後席左右の座面中央とバックレスト中央部分がファブリック、その他の部分が人工皮革になります。

*11:前席及び後席左右の座面中央とバックレスト中央部分がスエード調のファブリック、その他の部分が人工皮革になります。
 *12:本革シートのシートバックポケットは人工皮革となります。
 *13:AMGスポーツパッケージ装着車は、ホワイトステッチ入となります。
 *14:セダンのみ、フットレストもステンレス(ラバースタッド付)となります。
 *15:ドアミラー及びステアリングのポジションもメモリーされます。
 *16:AMGパフォーマンスステアリング(ナッパレザー/アルカンターラ®)はどの内装色との組合せでもブラックのみの設定となります。
 *17:フロア格納式サードシート(オプション)は、身長140cm以下および体重50kg以下の乗員のみが使用できます。2座席は後ろ向きになります。
 *18:セダンは後席のみとなります。
 *19:キーレスゴは、電波により埋め込み型心臓ペースメーカー及び埋め込み型除細動器の作動に影響を与えるおそれがあります。クルマを使用する前に、あらかじめ医師や医療用電子機器メーカーなどにキーレスゴによる電波の影響についてご相談ください。

数字はメーカー装着の場合のオプション装備品価格(単位:円)を表します。
()内は消費税8%抜きの価格となります。

E 300 4MATIC ステーションワゴン アバンギャルド	E 350 ブルーテック ステーションワゴン アバンギャルド	E 400 ステーションワゴン アバンギャルド	E 550 ステーションワゴン アバンギャルド	E 63 AMG 4MATIC ステーションワゴン	E 63 AMG S 4MATIC ステーションワゴン
-	-	-	-	-	-
●	●	●	●	●	●
-	-	-	-	-	-
○241,000(223,149)	○241,000(223,149)	●	●	●	●
-	-	-	-	-	-
●	●	●	●	●	●
○52,000(48,149)	○52,000(48,149)	○52,000(48,149)	○52,000(48,149)	○52,000(48,149)	○52,000(48,149)
○264,000(244,445)	●	●	● ^{*29} /-	-	-
○88,000(81,482)	●	●	●	●	●
○189,000(175,000) ^{*30}	○111,000(102,778)	○111,000(102,778)	○111,000(102,778)	○111,000(102,778)	○111,000(102,778)
○210,000(194,445)	○210,000(194,445)	○210,000(194,445)	○210,000(194,445)	○210,000(194,445)	●

数字はメーカー装着の場合のオプション装備品価格(単位:円)を表します。
()内は消費税8%抜きの価格となります。

E 300 4MATIC ステーションワゴン アバンギャルド	E 350 ブルーテック ステーションワゴン アバンギャルド	E 400 ステーションワゴン アバンギャルド	E 550 ステーションワゴン アバンギャルド	E 63 AMG 4MATIC ステーションワゴン	E 63 AMG S 4MATIC ステーションワゴン
-	-	-	-/○346,000(320,371) ^{*31}	○346,000(320,371)	●
-	-	-	○105,000(97,223) ^{*29}	-	-
○451,000(417,593)	○451,000(417,593)	○451,000(417,593)	-	-	-
-	-	-	○923,000(854,630)	○923,000(854,630)	○923,000(854,630)
-	-	-	-	-	○1,325,000(1,226,852)
-	-	○157,000(145,371)	-	-	-
○189,000(175,000)	○101,000(93,519)	○101,000(93,519)	○101,000(93,519)	○101,000(93,519)	○101,000(93,519)
-	-	-	-	-	○1,049,000(971,297)
-	-	-	-	○210,000(194,445)	○210,000(194,445)
-	-	-	-	○157,000(145,371)	○157,000(145,371)

*20: COMANDオンライン機能のご利用には、パケット通信が可能なBluetooth®対応携帯電話が必要です。また、COMANDオンライン機能ご利用時の通信料などは、別途お客様のご負担となります。パケット定額サービスのご利用をおすすめします。ご利用いただける携帯電話の機種につきましては、メルセデス・ベンツ正規販売店までお問い合わせください。
*21: センターコンソール内のメディアインターフェースで、iPod/iPhoneの接続が可能です。機種によっては、接続できない場合や一部機能が使用できない場合があります。
*22: 携帯電話接続ケーブルの設定はありません。携帯電話ハンズフリー機能は、Bluetooth®に対応した携帯電話でのみ使用できます。
また、通信料などはお客様のご負担となります。ご利用いただける携帯電話の機種につきましては、メルセデス・ベンツ正規販売店までお問い合わせください。
*23: harman/kardon®ロジック7サラウンドサウンドシステム、Bang & Olufsen BeoSound AMG サウンドシステムのいずれかを装着した場合、他のサウンドシステムとの同時装着はできません。
*24: harman/kardon®ロジック7サラウンドサウンドシステム(オプション)装着車は14スピーカーとなります。
*25: Bang & Olufsen BeoSound AMG サウンドシステム(オプション)を装着した場合、トランクスペースまたはラゲッジスペースが狭くなります。
*26: Bang & Olufsen BeoSound AMG サウンドシステム(オプション)を装着した場合、スベアタイヤの装着はできません。タイヤフィットが装着されます。
*27: Bang & Olufsen BeoSound AMG サウンドシステム(オプション)を装着した場合は15スピーカーとなります。

*28: AMGスポーツパッケージ(オプション)で本革(ホワイトステッチ人)を選択した場合は、別途本革シート(前席・後席シートヒーター付)(オプション)の同時装着が必要となります。
*29: エクスクルーシブパッケージ(オプション)を選択した場合、標準装備のAMGスポーツパッケージは装着されません。また、DINAMICルーフライナーになります。
*30: 受注生産のため、納車までに6ヶ月以上お時間がかかります。
*31: エクスクルーシブパッケージ(オプション)の装着が必要となります。
*32: パノラミックスライディングルーフ(オプション)の装着が必要となります。

Accessories

主なアクセサリ装備

()内は消費税率8%抜きの価格となります。

		希望小売価格(単位:円)	参考取付時間(h)
フロアマット プレミアム*33	フロント左右とリア左右、リアセンターの5点セット。Mercedes-Benzロゴメタルプレート付[フロント]	91,800(85,000)	0.1
ステンレスペダルセット*34	ステンレスフットレストとステンレスペダルカバーのセット。右ハンドル車専用	47,520(44,000)	0.8
ラゲッジルーム用フルトレイ(ローエッジ)	セダン用	14,040(13,000)	—
	ステーションワゴン用	15,120(14,000)	—
ラゲッジルーム用ネット		8,640(8,000)	—
ルーフスポイラー	セダン用	54,000(50,000)	0.6*35
	ステーションワゴン用	62,640(58,000)	0.6*35
サイドバイザー*36	フロント左右セット	16,200(15,000)	0.4
	リア左右セット	12,960(12,000)	0.4
ベーシックキャリア&ルーフボックス	ベーシックキャリア セダン用。盗難防止用ロック付	47,520(44,000)	—
	ベーシックキャリア ステーションワゴン用。盗難防止用ロック付	38,880(36,000)	—
	ルーフボックス 3300サイズ	64,800(60,000)	—
	ルーフボックス 4000サイズ	70,200(65,000)	—
	ルーフボックス 4500サイズ	75,600(70,000)	—
19インチアルミホイール*37*38	フロント/リア用 8.5J×19 ET48、245/35R19	75,600(70,000)	—
	リア用 9.5J×19 ET48、275/30R19	81,000(75,000)	—
プラズマクラスターイオン発生機	Mercedes-Benzロゴ付	14,040(13,000)	—
フロント・サンシェード	折りたたみ式、収納ケース付	6,912(6,400)	—

*33:フットレスト部のあるフロアマットはステンレスフットレストと同時装着不可。

*34:フットレスト部のあるフロアマットと同時装着不可。

*35:別途塗装が必要です。

*36:カーボンピラーガーニッシュとの同時装着不可。

*37:スノーチェーン装着不可。

*38:ホイールの価格は1本分です。

※PRE-SAFE®は、Daimler AGの登録商標です。

※ESP®は、Daimler AGの登録商標です。

※ARTICOは、人工皮革を表すDaimler AGの登録商標です。

※アルカンターラ®は、アルカンターラ社の登録商標です。

※Bluetooth®は、Bluetooth SIG, Inc.の登録商標です。

※harman/kardon®及びLOGIC7®は、Harman International Industries, Inc.の登録商標です。

※ETCは、一般社団法人 ITSサービス高度化機構(ITS-TEA)の登録商標です。

※iPod/iPhoneは、Apple Inc.の登録商標です。

※プラズマクラスターマークおよびプラズマクラスター、Plasmaclusterはシャープ株式会社の商標です。

■価格は、2015年4月現在のメーカー希望小売価格(消費税率8%込み)です。()内は消費税抜きの価格です。

■アクセサリ装備品の各車種への適用につきましては、メルセデス・ベンツ正規販売店までお問い合わせください。

■アクセサリ装備品の希望小売価格には、取付工賃、塗装代などは含まれていません。一部には、別途取付部品が必要なものもあります。

■記載の仕様・価格は予告なく変更及び販売終了することがありますのでご了承ください。

■このデータインフォメーションの内容は、2015年4月適用のものです。

■受注生産は、納車までに6ヶ月以上お時間がかかります。また、オプションの組み合わせにより、納車までに6ヶ月以上お時間がかかります。

詳細につきましては、メルセデス・ベンツ正規販売店までお問い合わせください。

製造事業者:Daimler AG

総輸入元

メルセデス・ベンツ日本株式会社 〒106-8506 東京都港区六本木1-9-9 六本木ファーストビル

お求めは、メルセデス・ベンツ正規販売店ネットワークへ。

MC-0315-15-HT TEMP-QNPJBA0692-A-01